

INAH OP RAMNC 010-1/2016-AD

**CONTRATO DE OBRA PÚBLICA A PRECIOS UNITARIOS Y TIEMPO DETERMINADO QUE CELEBRAN POR UNA PARTE EL INSTITUTO NACIONAL DE ANTROPOLOGÍA E HISTORIA, ÓRGANO DESCONCENTRADO DEL GOBIERNO FEDERAL, DEPENDIENTE DE LA SECRETARÍA DE CULTURA, REPRESENTADO EN ESTE ACTO POR EL LIC. ALEJANDRO ORDOÑO PÉREZ, EN SU CARÁCTER DE SECRETARIO ADMINISTRATIVO, ASISTIDO EN ESTE ACTO POR EL ING. JOSÉ LUIS BARRERA BELMAN EN SU CARÁCTER DE COORDINADOR NACIONAL DE OBRAS Y PROYECTOS, A QUIEN EN LO SUCESIVO SE DENOMINARA "EL INSTITUTO" Y POR LA OTRA LA EMPRESA DENOMINADA CONSORCIO ARQUITECTÓNICO Y DE AVALUOS, S.A. DE C.V., REPRESENTADA POR EL C. JUAN MANUEL DEL TORO GOMEZ, EN SU CARÁCTER DE ADMINISTRADOR ÚNICO A QUIEN EN LO SUCESIVO SE DENOMINARA "EL CONTRATISTA", DE CONFORMIDAD CON LAS SIGUIENTES DECLARACIONES Y CLÁUSULAS:**

**DECLARACIONES**

- I.- "EL INSTITUTO" DECLARA:
- I.1 QUE ES UN ÓRGANO DESCONCENTRADO DEL GOBIERNO FEDERAL DEPENDIENTE DE LA SECRETARÍA DE CULTURA, CON PERSONALIDAD JURÍDICA Y CAPACIDAD PARA ADMINISTRAR Y ADQUIRIR BIENES, DE CONFORMIDAD CON LO ESTABLECIDO EN SU LEY ORGÁNICA, PUBLICADA EN EL DIARIO OFICIAL DE LA FEDERACIÓN EL 3 DE FEBRERO DE 1939, CUYA FUNCIÓN PRINCIPAL ES LA INVESTIGACIÓN CIENTÍFICA EN MATERIA DE ANTROPOLOGÍA E HISTORIA QUE SE RELACIONE PRINCIPALMENTE CON LA POBLACIÓN DEL PAÍS Y CON LA CONSERVACIÓN Y RESTAURACIÓN DEL PATRIMONIO CULTURAL ARQUEOLÓGICO, HISTÓRICO Y PALEONTOLÓGICO; LA PROTECCIÓN, CONSERVACIÓN Y RECUPERACIÓN DE ESE PATRIMONIO, ASÍ COMO LA PROMOCIÓN Y DIFUSIÓN DE LAS MATERIAS Y ACTIVIDADES QUE SON DE SU COMPETENCIA.
  - I.2 QUE DE ACUERDO A LAS DISPOSICIONES CONTENIDAS EN EL ARTÍCULO 7º DE LA LEY ORGÁNICA DEL INSTITUTO NACIONAL DE ANTROPOLOGÍA E HISTORIA, SU DIRECTORA GENERAL CUENTA CON FACULTADES SUFICIENTES PARA CONTRATAR Y OBLIGARSE A NOMBRE DEL INSTITUTO, ASÍ COMO PARA OTORGAR, REVOCAR O SUSTITUIR PODERES.
  - I.3 QUE EL LIC. ALEJANDRO ORDOÑO PÉREZ, EN SU CARÁCTER DE SECRETARIO ADMINISTRATIVO, FIRMA EL PRESENTE CONTRATO DE CONFORMIDAD CON EL PODER QUE LE FUE OTORGADO POR LA DIRECTORA GENERAL DE "EL INSTITUTO", EN EJERCICIO DE LA FACULTAD QUE LE CONFIERE EL ARTÍCULO 7º, FRACCIÓN II, DE LA LEY ORGÁNICA DEL INSTITUTO NACIONAL DE ANTROPOLOGIA E HISTORIA, MEDIANTE LA ESCRITURA PÚBLICA NÚMERO 47,727, DE FECHA 7 DE ABRIL DE 2016 ANTE EL LIC. FRANCISCO DE ICAZA DUFOUR, NOTARIO PÚBLICO NÚMERO 111 DE LA CIUDAD DE MÉXICO, FACULTADES QUE A LA FECHA NO LE HAN SIDO MODIFICADAS NI REVOCADAS.
  - I.4 QUE PARA CUBRIR LAS EROGACIONES QUE SE DERIVEN DEL PRESENTE CONTRATO, SE UTILIZARAN RECURSOS FEDERALES AUTORIZADOS MEDIANTE EL OFICIO DE AUTORIZACIÓN DE RECURSOS NO. 401.B(17)102CNR/2016/960 DE FECHA 05 DE SEPTIEMBRE DE 2016, EMITIDO POR LA COORDINACIÓN NACIONAL DE RECURSOS FINANCIEROS CON Y ARTÍCULO 3 FRACCIÓN X ANEXO 9 DEL DECRETO DE PRESUPUESTO DE EGRESOS DE LA FEDERACIÓN PARA EL EJERCICIO FISCAL DE 2016.
  - I.5 QUE LA ADJUDICACIÓN DEL PRESENTE CONTRATO SE REALIZO MEDIANTE EL PROCEDIMIENTO DE ADJUDICACIÓN DIRECTA POR EXCEPCIÓN A LICITACIÓN PÚBLICA NACIONAL LO-011D00004-E24-2016; INAH OP RAMNC 010/2016-LPN CON FUNDAMENTO EN LO PREVISTO EN LOS ARTÍCULOS 134 DE LA CONSTITUCIÓN POLÍTICA DE LOS ESTADOS UNIDOS MEXICANOS Y ARTÍCULOS 27 FRACCIÓN III, 41, 42 FRACCIONES III Y VII DE LA LEY DE OBRAS PÚBLICAS Y SERVICIOS RELACIONADOS CON LAS MISMAS Y ARTÍCULO 74 FRACCIÓN VI DEL REGLAMENTO DE LA LEY DE OBRAS PÚBLICAS Y SERVICIOS RELACIONADOS CON LAS MISMAS.

*[Handwritten mark]*



PRESUPUES  
AUTORIZA

*[Handwritten signature]*

*[Handwritten signature]*

*[Handwritten mark]*





INAH OP RAMNC 010-1/2016-AD

- I.6 QUE SU CLAVE DEL REGISTRO FEDERAL DE CONTRIBUYENTES ES INA - 460815 - GVI.
- I.7 QUE PARA EL EJERCICIO Y CUMPLIMIENTO DE LOS DERECHOS Y OBLIGACIONES QUE A SU CARGO SE DERIVEN DEL PRESENTE CONTRATO, SEÑALA COMO SU DOMICILIO LEGAL EL UBICADO EN INSURGENTES SUR NO. 421, PISO 13, COLONIA HIPÓDROMO, C.P. 06100, DELEGACIÓN CUAUHTÉMOC, EN LA CIUDAD DE MÉXICO, DISTRITO FEDERAL.
- II.- "EL CONTRATISTA" DECLARA:
- II.1 QUE ES UNA SOCIEDAD ANONIMA DE CAPITAL VARIABLE, DEBIDAMENTE CONSTITUIDA DE ACUERDO CON LA LEGISLACIÓN DE LOS ESTADOS UNIDOS MEXICANOS LO SQUE ACREDITA CON LA EXHIBICIÓN DE LA ESCRITURA PÚBLICA NO. 53,231 DE FECHA 26 DE NOVIEMBRE DE 1986 OTORGADA ANTE LA FE DEL LICENCIADO SALVADOR SANCHEZ DE LA BARQUERA, NOTARIO PÚBLICO NÚMERO CIENTO CUARENTA Y UNO DEL DISTRITO FEDERAL, EN EJERCICIO, ACTUANDO EN EL PROTOCOLO DE LA NOTARIA NÚMERO VEINTISIETE DE LA QUE ES TITULAR EL SEÑOR LICENCIADO JORGE CARLOS DÍAZ Y DIAZ, POR LICENCIA CONCEDIDA AL MISMO. LA CUAL ESTÁ INSCRITA EN EL REGISTRO PÚBLICO DEL COMERCIO CON FOLIO MERCANTIL NÚMERO 97,196, DE FECHA 18 DE JUNIO DE 1987.
- II.2 QUE SU REPRESENTANTE LEGAL ES EL C. JUAN MANUEL DEL TORO GOMEZ QUIEN ACREDITA SU PERSONALIDAD CON LA EXHIBICIÓN DE LA ESCRITURA PÚBLICA NO 53,231. DE FECHA 26 DE NOVIEMBRE DE 1986 OTORGADA ANTE LA FE DEL LICENCIADO SALVADOR SANCHEZ DE LA BARQUERA, NOTARIO PÚBLICO NÚMERO CIENTO CUARENTA Y UNO DEL DISTRITO FEDERAL, EN EJERCICIO, ACTUANDO EN EL PROTOCOLO DE LA NOTARIA NÚMERO VEINTISIETE DE LA QUE ES TITULAR EL SEÑOR LICENCIADO JORGE CARLOS DÍAZ Y DIAZ, POR LICENCIA CONCEDIDA AL MISMO. LA CUAL ESTÁ INSCRITA EN EL REGISTRO PÚBLICO DEL COMERCIO CON FOLIO MERCANTIL NÚMERO 97,196, DE FECHA 18 DE JUNIO DE 1987.. LA CUAL ESTÁ INSCRITA EN EL REGISTRO PÚBLICO DEL COMERCIO, NO. 97,196 DE FECHA 18 DE JUNIO DE 1987.
- II.3 QUE ENTRE SUS OBJETIVOS SOCIALES ESTA LA REALIZACIÓN DE OBRAS DEL TIPO AL QUE CORRESPONDE LA QUE ES OBJETO DE ESTE CONTRATO.
- II.4 QUE TIENE CAPACIDAD JURÍDICA PARA CONTRATAR Y REÚNE LAS CONDICIONES TÉCNICAS Y ECONÓMICAS PARA OBLIGARSE A LA EJECUCIÓN DE LA OBRA OBJETO DE ESTE INSTRUMENTO.
- II.5 BAJO PROTESTA DE DECIR VERDAD QUE NO SE ENCUENTRA EN NINGUNO DE LOS SUPUESTOS CONTENIDOS EN ÉL ARTICULO 51 Y 78 DE LA LEY DE OBRAS PÚBLICAS Y SERVICIOS RELACIONADOS CON LAS MISMAS.
- II.6 QUE SU CLAVE DEL REGISTRO FEDERAL DE CONTRIBUYENTES ES: CAA8612299K2
- II.7 QUE CONOCE EL CONTENIDO Y LOS REQUISITOS QUE ESTABLECEN LA LEY DE OBRAS PÚBLICAS Y SERVICIOS RELACIONADOS CON LAS MISMAS Y SU REGLAMENTO, EL CONTENIDO DE LOS ANEXOS QUE DEBIDAMENTE FIRMADOS POR LAS PARTES INTEGRAN EL PRESENTE CONTRATO, MISMOS QUE SE DETALLAN EN LA CLÁUSULA SÉPTIMA DE ESTE INSTRUMENTO, ASÍ COMO DE LAS DEMÁS NORMAS ADMINISTRATIVAS QUE REGULAN LA EJECUCIÓN DE LOS TRABAJOS OBJETO DE ESTE CONTRATO.
- II.8 QUE PARA EL EJERCICIO Y CUMPLIMIENTO DE LOS DERECHOS Y OBLIGACIONES QUE A SU CARGO SE DERIVEN DEL PRESENTE CONTRATO, SEÑALA COMO SU DOMICILIO LEGAL UBICADO EN ENSENADA MZ 50 EDIFICIO PALMA L 15 SM 84 FRACC.BAHIA AZUL CANCUN, QUINTANA ROO, C.P. 77520.

HECHAS LAS DECLARACIONES QUE ANTECEDEN, LAS PARTES CONVIENEN EN OBLIGARSE Y CONTRATAR AL TENOR DE LAS SIGUIENTES:

**CLAUSULAS**

**PRIMERA.- OBJETO**

“EL INSTITUTO” ENCOMIENDA A “EL CONTRATISTA” LA REALIZACIÓN DE LOS TRABAJOS CONSISTENTES EN: “RESTAURACIÓN Y ADECUACIÓN DE ESPACIOS DEL MUSEO NACIONAL DE LAS CULTURAS 6ª ETAPA, 3ER NIVEL ÁREA DE TALLERES, PARA EL AÑO 2016, UBICADO EN CALLE DE MONEDA NÚM. 13, COLONIA CENTRO HISTÓRICO, C.P. 06060, CIUDAD DE MÉXICO, Y ESTE SE OBLIGA A REALIZARLOS HASTA SU CONCLUSIÓN, DE CONFORMIDAD CON LA RELACIÓN DE CONCEPTOS Y CANTIDADES DE OBRA CON EXPRESIÓN DE PRECIOS UNITARIOS ESPECIFICADOS EN EL ANEXO "A" Y QUE DEBIDAMENTE FIRMADO POR LAS PARTES SE INTEGRA AL PRESENTE INSTRUMENTO. ACATANDO PARA ELLO LO ESTABLECIDO EN LOS DIVERSOS ORDENAMIENTOS MENCIONADOS EN LA DECLARACIÓN II.7 DE ESTE CONTRATO, ASÍ COMO LAS NORMAS DE CONSTRUCCIÓN VIGENTES EN CIUDAD DE MÉXICO.

**SEGUNDA.- IMPORTE DEL CONTRATO**

EL IMPORTE DE LOS TRABAJOS, OBJETO DEL PRESENTE CONTRATO ES DE \$4'160,476.75 (CUATRO MILLONES CIENTO SESENTA MIL CUATROCIENTOS SETENTA Y SEIS 75/100 M.N.), MÁS LA CANTIDAD DE \$ 665,676.28 (SEISCIENTOS SESENTA Y CINCO MIL SEISCIENTOS SETENTA Y SEIS PESOS 28/100) POR CONCEPTO DEL 16% CORRESPONDIENTE AL IMPUESTO AL VALOR AGREGADO, LO QUE HACE UN TOTAL DE \$ 4'826,153.03 (CUATRO MILLONES OCHOCIENTOS VEINTISEIS MIL CIENTO CINCUENTA Y TRES PESOS 03/100 M.N.).

**TERCERA.- PLAZO DE EJECUCIÓN**

“EL CONTRATISTA” SE OBLIGA A INICIAR LA OBRA OBJETO DE ESTE CONTRATO, EL DÍA 27 DE OCTUBRE DE 2016 Y A TERMINARLA EL DÍA 10 DE DICIEMBRE DE 2016, LO QUE HACE UN TOTAL DE 45 DÍAS NATURALES DE CONFORMIDAD CON EL PROGRAMA DE TRABAJO Y MONTOS DE OBRA, QUE COMO ANEXO "B" SE INTEGRA AL PRESENTE INSTRUMENTO.

**CUARTA.- DISPONIBILIDAD DEL INMUEBLE Y DOCUMENTOS ADMINISTRATIVOS**

“EL INSTITUTO” SE OBLIGA A PONER A DISPOSICIÓN DE “EL CONTRATISTA” ÉL O LOS INMUEBLES, O LAS ÁREAS DE ELLOS EN QUE DEBAN LLEVARSE A CABO LOS TRABAJOS MATERIA DE ESTE CONTRATO, ASÍ COMO LOS DICTÁMENES, PERMISOS, LICENCIAS Y DEMÁS AUTORIZACIONES QUE SE REQUIERAN PARA LA REALIZACIÓN DE LA OBRA.

**QUINTA.- ANTICIPOS**

PARA LA REALIZACIÓN DE LOS TRABAJOS OBJETO DE ESTE CONTRATO, AMBAS PARTES ESTABLECEN DE COMÚN ACUERDO QUE NO SE OTORQUE ANTICIPO.

**SEXTA.- FORMA DE PAGO**

LAS PARTES CONVIENEN QUE LOS TRABAJOS OBJETO DEL PRESENTE CONTRATO SE PAGUEN MEDIANTE ESTIMACIONES FORMULADAS A MÁS TARDAR POR PERIODOS MENSUALES, LAS QUE SERÁN PRESENTADAS POR “EL CONTRATISTA” A LA RESIDENCIA DE OBRA DENTRO DE LOS DOS DÍAS HÁBILES SIGUIENTES A LA FECHA DE CORTE, PARA LA ELABORACIÓN DE LAS MISMAS, LA QUE SERÁ LOS DÍAS



PRESUPUESTO  
AUTORIZADO

INAH OP RAMNC 010-1/2016-AD

PRIMERO Y DIECISÉIS DE CADA MES. CUANDO LAS ESTIMACIONES NO SEAN PRESENTADAS EN EL TIEMPO ANTES SEÑALADO, EL MONTO DE LOS TRABAJOS SE INCORPORARÁ EN LA SIGUIENTE ESTIMACIÓN PARA QUE "EL INSTITUTO" INICIE SU TRÁMITE DE PAGO. LAS ESTIMACIONES POR TRABAJOS EJECUTADOS DEBERÁN PAGARSE POR PARTE DE "EL INSTITUTO", BAJO SU RESPONSABILIDAD, EN UN PLAZO NO MAYOR A VEINTE DÍAS NATURALES, CONTADOS A PARTIR DE LA FECHA EN QUE HAYAN SIDO AUTORIZADAS POR LA RESIDENCIA DE LA OBRA Y QUE EL CONTRATISTA HAYA PRESENTADO LA FACTURA CORRESPONDIENTE.

EL IMPORTE DE LAS ESTIMACIONES AUTORIZADAS SERÁ PAGADO POR "EL INSTITUTO", MEDIANTE TRANSFERENCIA ELECTRÓNICA A LA CUENTA BANCARIA QUE "EL CONTRATISTA" DESIGNE EN EL CATALOGO DE BENEFICIARIOS Y CUENTAS BANCARIAS DEL SISTEMA INTEGRAL DE ADMINISTRACIÓN FINANCIERA FEDERAL (SIAFF).

**SÉPTIMA.- RELACIÓN DE ANEXOS**

FORMAN PARTE DEL PRESENTE CONTRATO LOS ANEXOS QUE A CONTINUACIÓN SE DETALLAN:

- A) RELACIÓN DE CONCEPTOS Y CANTIDADES DE OBRA CON EXPRESIÓN DE PRECIOS UNITARIOS;
- B) PROGRAMA DE TRABAJO Y MONTOS DE OBRA;
- C) ESPECIFICACIONES GENERALES / NORMAS DE CALIDAD;

**OCTAVA.- PAGOS EN EXCESO**

SI "EL CONTRATISTA" NO CUMPLIERA CABALMENTE CON LAS OBLIGACIONES DERIVADAS DE ESTE CONTRATO Y "EL INSTITUTO" HUBIERE EFECTUADO PAGOS CORRESPONDIENTES A TRABAJOS CUYA REALIZACIÓN NO ESTÉ DEBIDAMENTE COMPROBADA. "EL CONTRATISTA" SE OBLIGA A REINTEGRAR A "EL INSTITUTO", EN UNA SOLA EXHIBICIÓN LAS CANTIDADES QUE EN SU CASO HAYAN SIDO PAGADAS EN EXCESO, MÁS LOS INTERESES QUE SE GENEREN, CONFORME AL PROCEDIMIENTO ESTABLECIDO POR LA LEY DE INGRESOS DE LA FEDERACIÓN EN LOS CASOS DE PRÓRROGA PARA EL PAGO DE CRÉDITOS FISCALES, CALCULÁNDOSE LOS CARGOS SOBRE LAS CANTIDADES PAGADAS EN EXCESO Y COMPUTÁNDOSE POR DÍAS NATURALES, DESDE LA FECHA EN QUE SE HAYA REALIZADO EL PAGO HASTA AQUELLA EN QUE "EL CONTRATISTA" PONGA EFECTIVAMENTE LAS CANTIDADES A DISPOSICIÓN DE "EL INSTITUTO".

**NOVENA.- GARANTÍAS**

"EL CONTRATISTA" SE OBLIGA A CONSTITUIR EN LA FORMA, TÉRMINOS Y PROCEDIMIENTOS PREVISTOS EN LA LEY DE OBRAS PÚBLICAS Y SERVICIOS RELACIONADOS CON LAS MISMAS Y SU REGLAMENTO, LA GARANTÍA CON MOTIVO DEL CUMPLIMIENTO DE ESTE CONTRATO.

PARA GARANTIZAR EL EXACTO CUMPLIMIENTO DE LAS OBLIGACIONES DERIVADAS DEL PRESENTE CONTRATO, "EL CONTRATISTA" SE OBLIGA A ENTREGAR, DENTRO DE LOS QUINCE DÍAS NATURALES SIGUIENTES A LA FECHA EN QUE LE SEA NOTIFICADO POR ESCRITO EL FALLO DE LA ADJUDICACIÓN DIRECTA EN EL CASO DE EXCEPCIÓN A LA LICITACIÓN PÚBLICA NACIONAL, UNA FIANZA POR EL EQUIVALENTE AL 20% DEL IMPORTE DE LOS TRABAJOS OBJETO DEL PRESENTE INSTRUMENTO, EL CUAL DEBERÁ INCORPORARSE CON NÚMERO Y CON LETRA, UNA PÓLIZA DE FIANZA OTORGADA EN FAVOR DE LA TESORERÍA DE LA FEDERACIÓN Y EXPEDIDA POR UNA INSTITUCIÓN AFIANZADORA MEXICANA, DEBIDAMENTE AUTORIZADA PARA ELLO.



PRESUPUESTO  
AUTORIZADO

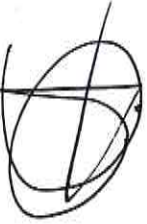

COORDINACIÓN  
DE ASUNTOS JURÍDICOS



INAH OP RAMNC 010-1/2016-AD

“EL CONTRATISTA” SE OBLIGA A ENTREGAR A “EL INSTITUTO” LA PÓLIZA DE FIANZA CON ANTELACIÓN A LA FORMALIZACIÓN DEL PRESENTE CONTRATO.

“EL CONTRATISTA” SE OBLIGA A RESPONDER DE LOS DEFECTOS, VICIOS OCULTOS O CUALQUIER OTRA RESPONSABILIDAD EN QUE HUBIERA INCURRIDO EN LA EJECUCIÓN DE LOS TRABAJOS, PREVIO A LA RECEPCIÓN FORMAL DE LA OBRA, Y POR UN PERIODO DE DOCE MESES CONTADOS A PARTIR DE LA FECHA DE SU RECEPCIÓN FORMAL, MEDIANTE EL OTORGAMIENTO A FAVOR DE LA TESORERÍA DE LA FEDERACIÓN DE CUALQUIERA DE LAS GARANTÍAS SIGUIENTES:

- I. SUSTITUIR LA FIANZA VIGENTE PARA GARANTIZAR EL CUMPLIMIENTO DEL CONTRATO, POR OTRA EQUIVALENTE AL 10% DEL MONTO TOTAL EJERCIDO DE LA OBRA;
- II. PRESENTAR UNA CARTA DE CRÉDITO IRREVOCABLE POR EL EQUIVALENTE AL 5 % DEL MONTO TOTAL EJERCIDO DE LA OBRA;
- III. APORTAR RECURSOS LÍQUIDOS INVERTIDOS EN INSTRUMENTOS DE RENTA FIJA, EN FIDEICOMISO QUE EN SU CASO SEA ESPECIALMENTE CONSTITUIDO PARA ELLO, DONDE LA TESORERÍA DE LA FEDERACIÓN SEAN DESIGNADOS COMO FIDEICOMISARIOS ÚNICOS, POR UNA CANTIDAD EQUIVALENTE AL 5 % DEL MONTO TOTAL EJERCIDO DE LA OBRA.

LAS PÓLIZAS DE FIANZA QUE SE CONSTITUYAN A FAVOR DE LA TESORERÍA DE LA FEDERACIÓN DEBERÁN CONTENER LAS SIGUIENTES DECLARACIONES EXPRESAS DE LA INSTITUCIÓN AFIANZADORA:

- QUE LA FIANZA SE OTORGA EN LOS TÉRMINOS DEL CONTRATO.
- QUE EN CASO DE QUE SEA PRORROGADO EL PLAZO ESTABLECIDO PARA LA TERMINACIÓN DE LOS TRABAJOS OBJETO DEL CONTRATO, O EXISTIERE ESPERA, LA VIGENCIA DE LA FIANZA QUEDARA AUTOMÁTICAMENTE PRORROGADA EN CONCORDANCIA CON LA PRORROGA O ESPERA MENCIONADAS.
- QUE LA FIANZA GARANTIZA LA EJECUCIÓN TOTAL DE LOS TRABAJOS OBJETO DEL CONTRATO.
- QUE LA FIANZA ESTARÁ VIGENTE HASTA QUE “EL INSTITUTO” OTORQUE EXPRESAMENTE SU CONFORMIDAD PARA SU CANCELACIÓN.
- QUE ACEPTA EXPRESAMENTE SOMETERSE AL PROCEDIMIENTO DE EJECUCIÓN ESTABLECIDO EN EL ARTÍCULO 282 DE LA LEY DE INSTITUCIONES DE SEGUROS Y DE FIANZAS PARA LA EFECTIVIDAD DE LA PRESENTE GARANTÍA, PROCEDIMIENTO AL QUE TAMBIÉN SE SUJETARA PARA EL CASO DEL COBRO DE INTERESES QUE PREVÉ EL ARTÍCULO 283 DEL MISMO ORDENAMIENTO LEGAL, POR PAGO EXTEMPORÁNEO DEL IMPORTE DE LA PÓLIZA DE FIANZA REQUERIDA.
- QUE SE SOMETE A LA JURISDICCIÓN DE LOS TRIBUNALES FEDERALES DE LA CIUDAD DE MÉXICO, RENUNCIANDO A LA QUE PUDIERA CORRESPONDERLE EN RAZÓN DE SU DOMICILIO PRESENTE O FUTURO, O POR CUALQUIER OTRA CAUSA.
- QUE ESTARÁ VIGENTE DURANTE LA SUBSTANCIACIÓN DE TODOS LOS RECURSOS LEGALES O JUICIOS QUE SE INTERPONGAN HASTA QUE SE PRONUNCIE RESOLUCIÓN DEFINITIVA POR AUTORIDAD COMPETENTE, DE FORMA TAL QUE SU VIGENCIA NO PODRÁ ACOTARSE EN RAZÓN DEL PLAZO DE EJECUCIÓN DEL CONTRATO PRINCIPAL O FUENTE DE LAS OBLIGACIONES O CUALQUIER OTRA CIRCUNSTANCIA.



PRESUPUESTO  
AUTORIZADO

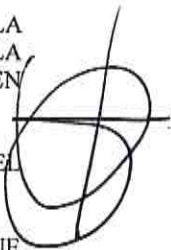

INAH OP RAMNC 010-1/2016-AD

**DÉCIMA.- AJUSTE DE COSTOS**

LAS PARTES ACUERDAN LA REVISIÓN Y AJUSTE DE LOS COSTOS QUE INTEGRAN LOS PRECIOS UNITARIOS PACTADOS EN ESTE CONTRATO, CUANDO DURANTE LA VIGENCIA DEL MISMO, OCURRAN CIRCUNSTANCIAS DE ORDEN ECONÓMICO NO PREVISTAS, PERO QUE DE HECHO, SIN DOLO, CULPA, NEGLIGENCIA O INEPTITUD DE CUALQUIERA DE LAS PARTES, DETERMINEN UN AUMENTO O REDUCCIÓN DE LOS COSTOS DE LOS TRABAJOS PENDIENTES DE EJECUTAR.

LA APLICACIÓN DE LOS AJUSTES SERÁ REGULADA POR LO DISPUESTO EN LOS ARTÍCULOS 57 FRACCIÓN I Y 58 DE LA LEY DE OBRAS PÚBLICAS Y SERVICIOS RELACIONADOS CON LAS MISMAS, MEDIANTE EL PROCEDIMIENTO CONTENIDO EN DICHO PRECEPTO.

LAS CANTIDADES QUE RESULTAREN DE LOS AJUSTES DE COSTOS EXPRESAMENTE RESUELTOS POR "EL INSTITUTO", RESPECTO DE TRABAJOS EJECUTADOS, CONFORME A LAS ESTIMACIONES CORRESPONDIENTES, SE PAGARAN A SOLICITUD DE "EL CONTRATISTA" A MAS TARDAR DENTRO DE LOS TREINTA DÍAS NATURALES SIGUIENTES A LA FECHA EN QUE SE HUBIERE EMITIDO DICHA RESOLUCIÓN, A TRAVÉS DE LA TESORERÍA DE LA FEDERACIÓN (TESOFE), MEDIANTE TRANSFERENCIA ELECTRÓNICA A LA CUENTA BANCARIA QUE "EL CONTRATISTA" DESIGNE EN EL CATÁLOGO DE BENEFICIARIOS Y CUENTAS BANCARIAS DEL SISTEMA INTEGRAL DE ADMINISTRACIÓN FINANCIERA FEDERAL (SIAFF).

"EL CONTRATISTA" DENTRO DE LOS SESENTA DÍAS NATURALES SIGUIENTES A LA PUBLICACIÓN DE LOS ÍNDICES APLICABLES AL PERIODO QUE LOS MISMOS INDIQUEN, DEBERÁ PRESENTAR POR ESCRITO LA SOLICITUD DE AJUSTE DE COSTOS AL "EL INSTITUTO" TRANSCURRIDO DICHO PLAZO, PRECLUYE EL DERECHO DEL "EL CONTRATISTA" PARA RECLAMAR EL PAGO.

**DÉCIMA PRIMERA.-**

**VERIFICACIÓN DE TERMINACIÓN DE LOS TRABAJOS**

"EL INSTITUTO" VERIFICARA LA DEBIDA CONCLUSIÓN DE LOS TRABAJOS OBJETO DEL PRESENTE CONTRATO, DENTRO DE LOS QUINCE DÍAS NATURALES SIGUIENTES A AQUEL EN QUE "EL CONTRATISTA" LE NOTIFIQUE FORMALMENTE DICHA TERMINACIÓN.

SI "EL CONTRATISTA" NO HICIERE LA NOTIFICACIÓN A QUE SE REFIERE EL PÁRRAFO ANTERIOR, "EL INSTITUTO" VERIFICARA LA DEBIDA CONCLUSIÓN DE LA OBRA A MAS TARDAR AL DÍA SIGUIENTE A AQUEL EN QUE TERMINE LA VIGENCIA DEL PRESENTE CONTRATO.

**DÉCIMA SEGUNDA.-**

**RECEPCIÓN DE LOS TRABAJOS**

LA RECEPCIÓN DE LOS TRABAJOS YA SEA TOTAL O PARCIAL, SE REALIZARA CONFORME A LO SEÑALADO EN LOS LINEAMIENTOS, REQUISITOS Y PLAZOS QUE PARA TAL EFECTO ESTABLECE LA LEY DE OBRAS PÚBLICAS Y SERVICIOS RELACIONADOS CON LAS MISMAS, EL REGLAMENTO DE LA LEY DE OBRAS PÚBLICAS, ASÍ COMO BAJO LAS MODALIDADES QUE LA MISMA PREVÉ, RESERVÁNDOSE "EL INSTITUTO" EL DERECHO DE RECLAMAR POR TRABAJOS FALTANTES O MAL EJECUTADOS.

"EL INSTITUTO" PODRÁ EFECTUAR RECEPCIONES PARCIALES CUANDO A SU JUICIO



PRESUPUESTO  
AUTORIZA

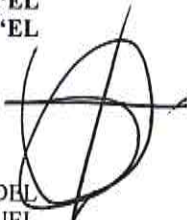

6  
COORDINACIÓN DE ASISTENCIA JURÍDICA

INAH OP RAMNC 010-1/2016-AD

EXISTIEREN TRABAJOS TERMINADOS Y SUS PARTES SEAN IDENTIFICABLES Y SUSCEPTIBLES DE UTILIZARSE.

UNA VEZ QUE "EL INSTITUTO" HUBIERE CONSTATADO LA DEBIDA TERMINACIÓN DE LOS TRABAJOS, PROCEDERÁ A RECIBIR FORMALMENTE LA OBRA OBJETO DE ESTE CONTRATO, DENTRO DE LOS QUINCE DÍAS NATURALES SIGUIENTES A AQUEL EN QUE SE HUBIERE CERCIORADO DE SU EFECTIVA CONCLUSIÓN, RECIBIENDO FÍSICAMENTE LOS TRABAJOS, LAS PARTES DEBERÁN ELABORAR DENTRO DE LOS SESENTA DÍAS NATURALES SIGUIENTES A LA RECEPCIÓN DE LOS MISMOS, EL FINIQUITO DE ESTOS EN EL QUE SE HARÁN CONSTAR LOS CRÉDITOS A FAVOR Y EN CONTRA QUE RESULTEN PARA CADA UNO DE ELLOS, DESCRIBIENDO EL CONCEPTO GENERAL QUE LE DIO ORIGEN Y EL SALDO RESULTANTE LEVANTANDO PARA EL EFECTO UN ACTA CIRCUNSTANCIADA EN LA QUE CONSTE SU RECEPCIÓN TOTAL.

DE EXISTIR DESACUERDO ENTRE LAS PARTES RESPECTO AL FINIQUITO, O BIEN "EL CONTRATISTA" NO ACUDA CON "EL INSTITUTO" PARA SU ELABORACIÓN DENTRO DEL PLAZO SEÑALADO, ESTA PROCEDERÁ A ELABORARLO, DEBIENDO COMUNICAR SU RESULTADO A "EL CONTRATISTA" DENTRO DE UN PLAZO DE DIEZ DÍAS NATURALES, CONTADOS A PARTIR DE SU EMISIÓN; UNA VEZ NOTIFICADO EL RESULTADO DE DICHO FINIQUITO A "EL CONTRATISTA", ESTE TENDRÁ UN PLAZO DE QUINCE DÍAS NATURALES PARA ALEGAR LO QUE A SU DERECHO CORRESPONDA, SI TRANSCURRIDO ESTE PLAZO NO REALIZA ALGUNA GESTIÓN, SE DARÁ POR ACEPTADO.

DETERMINADO EL SALDO TOTAL, "EL INSTITUTO" PONDRÁ A DISPOSICIÓN DE "EL CONTRATISTA" EL PAGO CORRESPONDIENTE, MEDIANTE SU OFRECIMIENTO O LA CONSIGNACIÓN RESPECTIVA, O BIEN, SOLICITARÁ EL REINTEGRO DE LOS IMPORTES RESULTANTES, DEBIENDO, EN FORMA SIMULTÁNEA, LEVANTAR ACTA ADMINISTRATIVA QUE DE POR EXTINGUIDO LOS DERECHOS Y OBLIGACIONES ASUMIDOS POR AMBAS PARTES EN EL CONTRATO.

DÉCIMA  
TERCERA.-

#### REPRESENTANTES DE LAS PARTES

"EL CONTRATISTA" SE OBLIGA A ESTABLECER ANTICIPADAMENTE AL INICIO DE LOS TRABAJOS, EN EL SITIO DE REALIZACIÓN DE LOS MISMOS, UN REPRESENTANTE PERMANENTE, QUIEN OBRARÁ COMO SUPERINTENDENTE DE CONSTRUCCIÓN, Y DEBERÁ TENER PODER AMPLIO Y SUFICIENTE PARA TOMAR DECISIONES EN TODO LO RELATIVO AL CUMPLIMIENTO DE ESTE CONTRATO. POR SU PARTE, "EL INSTITUTO" SE RESERVA EL DERECHO DE ACEPTARLO, EL CUAL PODRÁ EJERCER EN CUALQUIER MOMENTO.

ASIMISMO, "EL INSTITUTO" SE OBLIGA A DESIGNAR CON ANTICIPACIÓN A LA FECHA DE INICIO DE LOS TRABAJOS, A UN SERVIDOR PÚBLICO QUE REALICE LAS FUNCIONES DE RESIDENTE DE SUPERVISIÓN, QUIEN SERÁ RESPONSABLE DE LA SUPERVISIÓN, VIGILANCIA, CONTROL Y REVISIÓN DE LOS TRABAJOS, ASÍ COMO DE LA APROBACIÓN DE LAS ESTIMACIONES PRESENTADAS POR "EL CONTRATISTA".

LOS REPRESENTANTES A QUE SE REFIERE ESTA CLÁUSULA SERÁN RESPONSABLES DE ESTABLECER LA COMUNICACIÓN ENTRE LAS PARTES, CON LA FINALIDAD ADEMÁS DE ACLARAR O RESOLVER CUALQUIER DISCREPANCIA RELACIONADA CON LOS ASPECTOS TÉCNICOS Y ADMINISTRATIVOS DE LA OBRA MATERIA DEL PRESENTE CONTRATO. DICHA COMUNICACIÓN SE HARÁ POR ESCRITO AL RESPONSABLE DE LA CONTRAPARTE, EL CUAL EN UN PLAZO NO MAYOR A DIEZ DÍAS HÁBILES DARÁ CONTESTACIÓN POR ESCRITO A DICHA COMUNICACIÓN. EN CASO DE QUE LA CONTRAPARTE NO DE RESPUESTA DENTRO DEL TÉRMINO ESTABLECIDO, LAS PARTES ACUERDAN SUJETARSE A LO ESTABLECIDO EN LAS DÉCIMA NOVENA Y VIGÉSIMA PRIMERA DEL PRESENTE CONTRATO.

INAH OP RAMNC 010-1/2016-AD

**DECIMA  
CUARTA**

**RELACIONES LABORALES**

"EL CONTRATISTA" COMO EMPRESARIO Y PATRÓN DEL PERSONAL QUE OCUPA CON MOTIVO DE LOS TRABAJOS MATERIA DE ESTE CONTRATO, SERÁ EL ÚNICO RESPONSABLE DEL CUMPLIMIENTO DE LAS OBLIGACIONES DERIVADAS DE LAS DISPOSICIONES LEGALES Y DEMÁS ORDENAMIENTOS EN MATERIA DE TRABAJO Y DE SEGURIDAD SOCIAL.

"EL CONTRATISTA" CONVIENE POR LO MISMO, EN RESPONDER DE TODAS LAS RECLAMACIONES QUE SUS TRABAJADORES PRESENTAREN EN SU CONTRA O EN CONTRA DE "EL INSTITUTO", EN RELACIÓN CON LA OBRA CONTRATADA.

**DÉCIMA  
QUINTA.-**

**RESPONSABILIDADES DE "EL CONTRATISTA"**

"EL CONTRATISTA" SE OBLIGA A QUE LOS MATERIALES Y EQUIPOS QUE SE UTILICEN EN LOS TRABAJOS MOTIVO DEL PRESENTE CONTRATO, CUMPLAN CON LAS ESPECIFICACIONES GENERALES / NORMAS DE CALIDAD ESTABLECIDAS EN SU ANEXO "C" Y, A QUE LA REALIZACIÓN DE TODAS Y CADA UNA DE LAS PARTES DE DICHA OBRA SÉ EFECTUÉ A SATISFACCIÓN DE "EL INSTITUTO", ASÍ COMO A RESPONDER POR SU CUENTA Y RIESGO, DE LOS DEFECTOS Y VICIOS OCULTOS DE LA MISMA Y DE LOS DAÑOS Y PERJUICIOS QUE POR INOBSERVANCIA O NEGLIGENCIA DE SU PARTE SE LLEGUEN A CAUSAR A "EL INSTITUTO" O A TERCEROS, EN CUYO CASO SE HARÁ EFECTIVA LA GARANTÍA OTORGADA PARA EL CUMPLIMIENTO DEL CONTRATO, HASTA POR EL MONTO TOTAL DE LA MISMA, CONSIDERANDO LO SEÑALADO POR LOS ARTÍCULOS 142, 143 Y 144 DEL REGLAMENTO DE LA LEY DEL SERVICIO DE TESORERÍA DE LA FEDERACIÓN.

IGUALMENTE SE OBLIGA "EL CONTRATISTA" A NO CEDER A TERCERAS PERSONAS SUS DERECHOS Y OBLIGACIONES DERIVADOS DE ESTE CONTRATO, EXCEPTO LOS DERECHOS DE COBRO EN LOS TÉRMINOS DE LA LEY DE OBRAS PÚBLICAS Y SERVICIOS RELACIONADOS CON LAS MISMAS.

PARA EL CASO DE QUE "EL CONTRATISTA" REQUIERA CEDER LOS DERECHOS DE COBRO DERIVADOS DEL PRESENTE INSTRUMENTO, DEBERÁ CONTAR CON LA AUTORIZACIÓN PREVIA Y POR ESCRITO DE "EL INSTITUTO".

**DÉCIMA  
SEXTA.-**

**CONCILIACIÓN POR DESAVENENCIAS DURANTE EL CUMPLIMIENTO DEL CONTRATO**

"EL CONTRATISTA" O "EL INSTITUTO" PODRÁN PRESENTAR SOLICITUD DE CONCILIACIÓN ANTE LA SECRETARIA DE FUNCIÓN PÚBLICA POR DESAVENENCIAS SURGIDAS DURANTE EL CUMPLIMIENTO DEL CONTRATO, LA CUAL DEBERÁ PRECISAR NOMBRE, DENOMINACIÓN, RAZÓN SOCIAL, DE QUIEN LO PROMUEVA O DE SU REPRESENTANTE LEGAL, DOMICILIO PARA RECIBIR NOTIFICACIONES, ASÍ COMO NOMBRE DE LA PERSONA O PERSONAS AUTORIZADAS PARA RECIBIRLAS, LA PETICIÓN QUE SE FORMULA, LOS HECHOS O RAZONES QUE DAN MOTIVO A LA PETICIÓN, EL ÓRGANO ADMINISTRATIVO A QUE SE DIRIGEN Y LUGAR Y FECHA DE SU EMISIÓN, HACER REFERENCIA AL OBJETO, VIGENCIA Y MONTO EL CONTRATO Y EN SU CASO A LOS CONVENIOS MODIFICATORIOS DEBIENDO ADJUNTAR COPIA DE DICHS INSTRUMENTOS DEBIDAMENTE SUSCRITOS. DICHA SOLICITUD DEBERÁ ESTAR DEBIDAMENTE FIRMADA. PARA LO CUAL SE ESTARÁ EN LO DISPUESTO EN LOS ARTÍCULOS 95, 96, 97 DE LA LEY DE OBRAS PÚBLICAS Y SERVICIOS RELACIONADOS CON LAS MISMAS Y ARTÍCULOS 284 AL 294 DE SU REGLAMENTO.



INAH OP RAMNC 010-1/2016-AD

DÉCIMA  
SÉPTIMA.-



**PENAS CONVENCIONALES MORATORIAS**

"EL INSTITUTO" TENDRÁ LA FACULTAD DE VERIFICAR SI LA OBRA OBJETO DE ESTE CONTRATO SE ESTÁ EJECUTANDO POR "EL CONTRATISTA" DE ACUERDO CON EL ANEXO "B", PROGRAMA DE DE TRABAJO Y MONTOS DE OBRA, DE SUMINISTRO, O DE UTILIZACIÓN DE LOS INSUMOS, ASÍ COMO EN LA FECHA DE TERMINACIÓN DE LOS MISMOS SEÑALADO EN LA CLÁUSULA DÉCIMA PRIMERA DEL PRESENTE CONTRATO, PARA LO CUAL "EL INSTITUTO" COMPARARÁ PERIÓDICAMENTE EL AVANCE DE LA MISMA. SI COMO CONSECUENCIA DE DICHA COMPARACIÓN EL AVANCE ES MENOR A LO QUE DEBIÓ REALIZARSE, "EL INSTITUTO" PROCEDERÁ A:

- I. RETENER UN TOTAL DEL 3% (TRES POR CIENTO) DE LA DIFERENCIA ENTRE EL IMPORTE DE LA OBRA REALMENTE EJECUTADA Y EL IMPORTE DE LA QUE DEBIÓ REALIZARSE;
- I.1. LAS PENALIZACIONES SE APLICARÁN COMO UNA RETENCIÓN ECONÓMICA A LA ESTIMACIÓN QUE SE ENCUENTRE EN PROCESO EN LA FECHA QUE SE DETERMINE EL ATRASO, MISMA QUE "EL CONTRATISTA" PODRÁ RECUPERAR, EN LAS PRÓXIMAS ESTIMACIONES, SI REGULARIZA LOS TIEMPOS DE ATRASO SEÑALADOS EN LOS PROGRAMAS DE EJECUCIÓN, DE SUMINISTRO O DE UTILIZACIÓN DE LOS INSUMOS;
- I.2. SI AL EFECTUARSE LA COMPARACIÓN CORRESPONDIENTE AL ÚLTIMO MES DEL PROGRAMA, PROCEDE HACER ALGUNA RETENCIÓN, SU IMPORTE SE APLICARÁ EN FAVOR DE "EL INSTITUTO", COMO PENA CONVENCIONAL POR EL RETRASO EN EL CUMPLIMIENTO DE LAS OBLIGACIONES A CARGO DE "EL CONTRATISTA";
- I.3. LA APLICACIÓN DE ESTAS RETENCIONES TENDRÁ EL CARÁCTER DE DEFINITIVA SI A LA FECHA PACTADA DE TERMINACIÓN DE LOS TRABAJOS ESTOS NO SE HAN CONCLUIDO.
- I.4. PARA DETERMINAR LA APLICACIÓN DE LAS SANCIONES ESTIPULADAS, NO SE TOMARÁN EN CUENTA LAS DEMORAS MOTIVADAS POR CASO FORTUITO O FUERZA MAYOR O POR CUALQUIER OTRA CAUSA QUE A JUICIO DE "EL INSTITUTO", NO SEA IMPUTABLE A "EL CONTRATISTA".
- I.5. INDEPENDIEMENTE DE LA APLICACIÓN DE LA PENA CONVENCIONAL SEÑALADA ANTERIORMENTE, "EL INSTITUTO" PODRÁ OPTAR ENTRE EL CUMPLIMIENTO DEL CONTRATO O LA RESCISIÓN DEL MISMO.
- II.- APLICAR, PARA EL CASO DE QUE "EL CONTRATISTA" NO CONCLUYA LA OBRA EN LA FECHA SEÑALADA EN EL PROGRAMA, UNA PENA CONVENCIONAL CONSISTENTE EN UNA CANTIDAD IGUAL AL 3% (TRES POR CIENTO) DEL IMPORTE DE LOS TRABAJOS QUE NO SE HAYAN REALIZADO EN LA FECHA DE TERMINACIÓN SEÑALADA EN EL PROGRAMA, QUE CUBRIRÁ "EL CONTRATISTA" MENSUALMENTE Y HASTA EL MOMENTO EN QUE LAS OBRAS QUEDEN CONCLUIDAS Y RECIBIDAS A SATISFACCIÓN DE "EL INSTITUTO".
- II.1 EN CASO DE QUE "EL INSTITUTO" OPTÉ POR LA RESCISIÓN DEL CONTRATO, EN LOS TÉRMINOS PREVISTOS EN LA LEY DE OBRAS PÚBLICAS Y DE SERVICIOS RELACIONADOS CON LAS MISMAS Y SU REGLAMENTO, Y DEMÁS DISPOSICIONES LEGALES, SE APLICARÁ A "EL CONTRATISTA" UNA SANCIÓN CONSISTENTE EN UN PORCENTAJE DEL VALOR DEL CONTRATO QUE PODRÁ SER A JUICIO DE "EL INSTITUTO", HASTA POR EL MONTO DE LAS GARANTÍAS OTORGADAS.

  
  
PRESUPUESTO  
AUTORIZADO

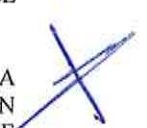

  
9  
COORDINACIÓN NACIONAL  
DE ASUNTOS JURÍDICOS

INAH OP RAMNC 010-1/2016-AD

DÉCIMA  
OCTAVA.-

**SUSPENSIÓN Y TERMINACIÓN ANTICIPADA DEL CONTRATO**

"EL INSTITUTO" PODRÁ SUSPENDER TEMPORALMENTE YA SEA TOTAL O PARCIALMENTE LA EJECUCIÓN DE LA OBRA CONTRATADA EN CUALQUIER MOMENTO POR CAUSAS JUSTIFICADAS, SIN QUE ELLO IMPLIQUE SU TERMINACIÓN DEFINITIVA.

EL PRESENTE CONTRATO PODRÁ CONTINUAR PRODUCIENDO TODOS SUS EFECTOS LEGALES UNA VEZ QUE HAYAN DESAPARECIDO LAS CAUSAS QUE MOTIVARON DICHA SUSPENSIÓN.

ASIMISMO "EL INSTITUTO" PODRÁ DAR POR TERMINADO EL CONTRATO CUANDO CONCURRAN RAZONES DE INTERÉS GENERAL, EXISTAN CAUSAS JUSTIFICADAS QUE LE IMPIDAN LA CONTINUACIÓN DE LOS TRABAJOS Y SE DEMUESTRE QUE DE CONTINUAR CON LAS OBLIGACIONES PACTADAS SE OCASIONARÍA UN DAÑO O PERJUICIO GRAVE A "EL INSTITUTO" O CUANDO SE DETERMINE LA NULIDAD TOTAL O PARCIAL DE LOS ACTOS QUE DIERON ORIGEN AL CONTRATO CON MOTIVO, DE LA RESOLUCIÓN DE UNA INCONFORMIDAD EMITIDA POR LA SECRETARÍA DE LA FUNCIÓN PÚBLICA O POR RESOLUCIÓN DE AUTORIDAD JUDICIAL COMPETENTE O BIEN NO SEA POSIBLE DETERMINAR LA TEMPORALIDAD DE LA SUSPENSIÓN DE LOS TRABAJOS A QUE SE REFIERE EL PÁRRAFO ANTERIOR.

DÉCIMA  
NOVENA

**RESCISIÓN ADMINISTRATIVA DEL CONTRATO**

"EL INSTITUTO" PODRÁ EN CUALQUIER MOMENTO RESCINDIR ADMINISTRATIVAMENTE ESTE CONTRATO EN CASO DE INCUMPLIMIENTO DE LAS OBLIGACIONES A CARGO DE "EL CONTRATISTA".

LA CONTRAVENCIÓN A LAS DISPOSICIONES, LINEAMIENTOS, PROCEDIMIENTOS Y REQUISITOS QUE ESTABLECE LA LEY DE OBRAS PÚBLICAS Y SERVICIOS RELACIONADOS CON LAS MISMAS Y SU REGLAMENTO, Y DEMÁS DISPOSICIONES ADMINISTRATIVAS SOBRE LA MATERIA, ASÍ COMO EL INCUMPLIMIENTO DE CUALQUIERA DE LAS OBLIGACIONES DE "EL CONTRATISTA" QUE SE ESTIPULAN EN EL PRESENTE CONTRATO, DA DERECHO A SU RESCISIÓN INMEDIATA SIN RESPONSABILIDAD PARA "EL INSTITUTO", TENIENDO ESTE LA FACULTAD DE OPTAR ENTRE APLICAR LAS PENAS CONVENCIONALES O EL SOBRE COSTO QUE RESULTE DE LA RESCISIÓN, CONFORME A LO ESTABLECIDO EN ESTE CONTRATO, DE CONFORMIDAD CON EL ARTÍCULO 62 DE LA LEY DE OBRAS PÚBLICAS Y SERVICIOS RELACIONADOS CON LAS MISMAS Y SE LE HAGA EFECTIVA LA GARANTÍA OTORGADA PARA EL CUMPLIMIENTO DEL MISMO.

EN EL CASO DE QUE "EL INSTITUTO" DETERMINE RESCINDIR ADMINISTRATIVAMENTE EL PRESENTE CONTRATO, NOTIFICARA ESTE HECHO POR ESCRITO A "EL CONTRATISTA", PARA QUE ESTE EN UN TÉRMINO QUE NO EXCEDA DE QUINCE DÍAS HÁBILES, CONTADOS A PARTIR DE LA FECHA DE NOTIFICACIÓN, EXPONGA LO QUE A SU DERECHO CONVENGA RESPECTO DEL INCUMPLIMIENTO DE LAS OBLIGACIONES A SU CARGO.

SI TRANSCURRIDO ESTE TÉRMINO "EL CONTRATISTA" NO HACE MANIFESTACIÓN ALGUNA EN SU DEFENSA, O SI DESPUÉS DE ANALIZAR LAS RAZONES ADUCIDAS POR ESTE, "EL INSTITUTO" ESTIMA QUE LAS MISMAS NO SON SATISFACTORIAS, EMITIRÁ LA RESOLUCIÓN QUE PROCEDA.



PRESUPUE  
AUTORIZ



10  
COORDINACIÓN DE ASUNTOS JURÍDICOS



INAH OP RAMNC 010-1/2016-AD

**VIGÉSIMA- LEY APLICABLE**

LAS PARTES SE OBLIGAN A SUJETARSE ESTRICTAMENTE PARA LA EJECUCIÓN DE LA OBRA OBJETO DE ESTE CONTRATO, A TODAS Y CADA UNA DE LAS CLÁUSULAS QUE LO INTEGRAN, ASÍ COMO A LOS TÉRMINOS, LINEAMIENTOS, PROCEDIMIENTOS Y REQUISITOS QUE ESTABLECE LA LEY DE OBRAS PÚBLICAS Y SERVICIOS RELACIONADOS CON LAS MISMAS Y SU REGLAMENTO, Y DEMÁS NORMAS Y DISPOSICIONES ADMINISTRATIVAS QUE LE SEAN APLICABLES.

**VIGÉSIMA PRIMERA JURISDICCIÓN**

PARA LA INTERPRETACIÓN Y CUMPLIMIENTO DEL PRESENTE CONTRATO, ASÍ COMO PARA TODO AQUELLO QUE NO ESTÉ EXPRESAMENTE ESTIPULADO EN EL MISMO, LAS PARTES SE SOMETEN A LA JURISDICCIÓN DE LOS TRIBUNALES FEDERALES DE LA CIUDAD DE MÉXICO, POR LO TANTO "EL CONTRATISTA" RENUNCIA AL FUERO QUE PUDIERA CORRESPONDERLE POR RAZÓN DE SU DOMICILIO PRESENTE O FUTURO, O POR CUALQUIER OTRA CAUSA.

EL PRESENTE CONTRATO SE FIRMA EN 5 TANTOS EN LA CIUDAD DE MÉXICO, A LOS 25 DÍAS DE OCTUBRE DE 2016.

POR "EL INSTITUTO"

POR "EL CONTRATISTA"



PRESUPUES  
AUTORIZA



\_\_\_\_\_  
**LIC. ALEJANDRO ORDOÑO PÉREZ**  
SECRETARIO ADMINISTRATIVO

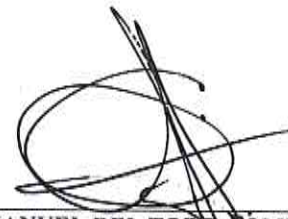

\_\_\_\_\_  
**C. JUAN MANUEL DEL TORO GÓMEZ**  
ADMINISTRADOR ÚNICO  
CONORCIO ARQUITECTÓNICO Y DE AVALUOS,  
S.A. DE C.V.



\_\_\_\_\_  
**ING. JOSÉ LUIS BARRERA BELMAN**  
COORDINADOR NACIONAL DE OBRAS Y PROYECTOS



\_\_\_\_\_  
**ING. ARQ. FILIBERTO E. CABALLERO ZARATE**  
DIRECTOR DE OBRAS



Nº CONTRATO: INAH OP RAMNC 010-1/2016-AD  
OBRA:

RESTAURACIÓN Y ADECUACION DE ESPACIOS DEL MUSEO NACIONAL DE LAS CULTURAS DE LA 6ª ETAPA, 3ER. NIVEL AREA DE TALLERES, PARA EL AÑO 2016

UBICACIÓN: MONEDA No.13 COL. CENTRO HISTÓRICO MÉXICO D.F. C.P 06060  
CONSORCIO ARQUITECTÓNICO Y DE AVALÚOS S.A. DE C.V.

ANEXO "A" RELACION DE CONCEPTOS Y CANTIDADES DE OBRA CON EXPRESIÓN DE PRECIOS UNITARIOS

PERIODO DE EJECUCIÓN:  
INICIO: 27 DE OCTUBRE DE 2016  
TÉRMINO: 10 DE DICIEMBRE DE 2016  
DURACIÓN: 45 DIAS NATURALES

	PRELIMINARES			
PR-01	SUMINISTRO Y COLOCACIÓN DE TRIPLAY DE 19 MM SOBRE CUBIERTA DE MULTITECHO Y PROTECCIÓN DE 5.00 METROS DE CANALÓN DE LAMINA GALVANIZADA DE LA DESCARGA DE AGUAR PLUVIALES, SELLANDO CON PLASTICO CALIBRE 600 PEGADO CON CINTA CANELA Y PROCEDER A LA DEMOLICIÓN DE PRETIL DEL EJE "12", DEBIENDO PROTEGER LA CUBIERTA MULTITECHO, ASÍ COMO LOS CANALONES DE LAMINA GALVANIZADA PARA LA DESCARGA PLUVIAL; SIN MALTRATAR EL MATERIAL INSTALADO; INCLUYE: RETIRO DE MATERIALES UNA VEZ TERMINADA LA OBRA, MANO DE OBRA CALIFICADA, MATERIAL, HERRAMIENTA, LIMPIEZAS, ACARREOS HORIZONTALES Y VERTICALES RETIRO POR TOBOGÁN A PIE DE CAMION DE CASCAJO Y MATERIALES DE LOS ELEMENTOS DESMONTADOS, ASÍ COMO TODO LO NECESARIO PARA SU CORRECTA EJECUCIÓN, C.O.T. TALLERES TERCER NIVEL, LOCAL -E-V, EJE "12" ENTRE EJES "9" Y "C-1"	M2	320.00	\$250.40 \$80,128.00
PR-02	RETIRO CON RECUPERACIÓN TOTAL DE ESTRUCTURA PROVISIONAL A BASE DE LAMINA PINTIRIO Y PERFILES DE OR, PTR Y CANAL EN LOS EJES "11" Y "13" ENTRE "F1" Y "H" DEL LOCAL D-24 TRAMO 1; OTRO TRAMO NO. 2 ENTRE "B" Y "C,6" LOCAL D-18; DEL EJE "B" ENTRE EJES "12" Y "13" DEL LOCAL D-18; SE REALIZARA POR MEDIOS MANUALES SIN DAÑAR LA ESTRUCTURA. INCLUYE: ESTIVA PARA ENTREGAR MATERIALES A LA CNOYP, MANO DE OBRA CALIFICADA, EQUIPO, HERRAMIENTA, ANDAMIOS, SOPLETES, CORTADORAS, PROTECCIONES, ACARREOS HORIZONTALES Y VERTICALES DE LOS ELEMENTOS RETIRADOS, LIMPIEZA Y TODO LO NECESARIO PARA SU CORRECTA EJECUCIÓN, COT.	M2	212.00	\$121.50 \$25,758.00
PR-03	SUMINISTRO Y COLOCACIÓN DE TAPIAL DE PROTECCIÓN DE 8.00 X 2.44 M DE ALTURA Y DOS LADOS DE 2.00 X 2.44 A BASE DE LAMINA PINTIRO R-101 CAL. 22, COLOR BLANCO ACABADO CON PINTURA HORNEADA, LAS LAMINAS SE FIJARAN CON PLAS DE ¼ X 1" A POSTES DE PTR DE 4" COLOCADOS A CADA 0.90 M DE SEPARACIÓN, LOS POSTES SE SOLDARAN SOBRE UNA PLACA DE ACERO DE 0.20 X 0.20 X 1/2" DE ESPESOR, SE COLOCARAN CONTRAVIENTOS DE PTR DE 2" A CADA 1.80, TODO EL ACERO CONTARA CON TERMINADO EN PRIMARIO ANTICORROSIVO; EN LA PARTE SUPERIOR DE LA CERCA SE COLOCARA MALLA CILÓNICA DE CUCHILLAS, SE DEBERÁ INCLUIR LA INSTALACIÓN DEL EQUIPO DE ANDAMIOS A 16 METROS DE ALTURA CON ESCALERA Y BOCA DE DESCARGA O TOBOGÁN, SE PROTEGERÁ EL ANDAMIO Y SE EVITARA QUE SE CAIGAN MATERIALES A LA CALLE DE CORREO MAYOR CON MALLA SOMBRÁ, DE ACUERDO A LO SEÑALADO POR LA SUPERVISION, LA C.N.M.H. Y LA DIRECCIÓN DE PROYECTO, INCLUYE: PERISOS ENTE LAS AUTORIDADES DEL CENTRO HISTORICO PARA COLOCARLO SOBRE LA CERA DE CORREO MAYOR, FIJACIÓN DE LA CERCA Y GARANTIA DE SEGURIDAD DE LA MISMA, MANO DE OBRA, MATERIALES, HERRAMIENTA, EQUIPO, ACARREOS HORIZONTALES Y VERTICALES, FABRICACIÓN, PROTECCIONES, LIMPIEZAS PERMANENTE DE LA ACERA Y RETIRO DIARIO HASTA CONCLUIDA LA OBRA Y TODO LO NECESARIO PARA SU CORRECTA EJECUCIÓN. COT. INCLUYE: SUMINISTRO DE MATERIALES, MANO DE OBRA, TRAZO, SOLDADURA A CORDÓN, PLACA DE ACERO, POSTES, LAMINA, TODOS LOS ELEMENTOS DE FIJACIÓN, TORNILLOS, PINTURA, LIMPIEZA, DESMANTELAMIENTO AL FINAL, SOBRE LA CERA DE CORREO MAYOR	M2	31.72	\$1,506.69 \$47,792.21



Nº CONTRATO: INAH OP RAMNC 010-1/2016-AD

OBRA:

RESTAURACIÓN Y ADECUACION DE ESPACIOS DEL MUSEO NACIONAL DE LAS CULTURAS DE LA 6ª ETAPA, 3ER. NIVEL AREA DE TALLERES, PARA EL AÑO 2016

UBICACIÓN: MONEDA No.13 COL. CENTRO HISTÓRICO MÉXICO D.F. C.P 06060

CONSORCIO ARQUITECTÓNICO Y DE AVALÚOS S.A. DE C.V.

PERIODO DE EJECUCIÓN:

INICIO: 27 DE OCTUBRE DE 2016

TÉRMINO: 10 DE DICIEMBRE DE 2016

DURACIÓN: 45 DIAS NATURALES

**ANEXO "A" RELACION DE CONCEPTOS Y CANTIDADES DE OBRA CON EXPRESIÓN DE PRECIOS UNITARIOS**

ALB-001	<p><b>ALBAÑILERIA</b></p> <p><b>DEMOLICIÓN DE PRETIL DE BLOCK HUECO Y TRABE DE CERRAMIENTO EN EL EJE "12" ENTRE EJES "8" Y "C.1" PARA DAR CONTINUIDAD A LA CUBIERTA DEL LOCAL D.18 SOBRE DEL EJE "12" AL "13" VER PLANO D-1A-01. SE VERIFICARA QUE LA SUPERFICIE DE LA CUBIERTA ESTE TOTALMENTE PROTEGIDA Y LOS TRABAJOS SE HARÁN POR MANO DE OBRA CALIFICADA POR MEDIO MANUALES SIN PROVOCAR PERCUSIONES Y DAÑOS A LA ESTRUCTURA EXISTENTE. SE DEBERÁ DE TENER SUPERVISIÓN PERMANENTE LOS DAÑOS A CUBIERTAS SERÁN RESPONSABILIDAD DE LA CONTRATISTA, INCLUYE: MANO DE OBRA CALIFICADA, HERRAMIENTAS, EQUIPO, ANDAMIOS, ACARREOS HORIZONTALES Y VERTICALES DE ELEMENTOS DESMONTADOS A TIRO POR TOBOGAN A PIE DE CAMIÓN, LIMPIEZA, PROTECCIONES Y TODO LO NECESARIO PARA SU CORRECTA EJECUCION. COT. LOCAL D.18</b></p> <p><b>RETIRO DE SISTEMA DE IMPERMEABILIZANTE QUE SE ENCUENTRE EN MAL ESTADO SOBRE LOSA DE AZOTEA, CHAFLANES E INCRUSTACIÓN A MURO. LOCAL E.III.3 EJE E Y ENTRE 4 Y 10, LOCAL E.V.1 EJES C.3 Y C.4 ENTRE 4 Y 12, LOCAL E.III.5 ENTRE LOS EJES C.5 Y F1 ENTRE 12 Y 13, SE RETIRARA MATERIAL DE IMPERMEABILIZACIÓN EXISTENTE QUE SE ENCUENTRE EN MAL ESTADO Y QUE HAYA PERDIDO CAPACIDAD DE TRABAJO. SE HARÁ DE FORMA MANUAL CON PERSONAL CAPACITADO, A BASE DE ESPÁTULAS Y HERRAMIENTAS NECESARIAS, SIN PROVOCAR PERCUSIONES EN LA ESTRUCTURA HISTÓRICA ÚNICAMENTE SE PERMITE EL USO DE MACETA DE 3 LIBRAS Y CINCEL EN CASOS INDISPENSABLES Y QUE AUTORICE LA CNMH Y LA DIRECCIÓN DEL PROYECTO. EL RETIRO DE MEMBRANA DE SER NECESARIO SE HARÁ EN CALIENTE AUXILIÁNDOSE CON SOPLETE. LA CONTRATISTA DEBERÁ TOMAR EN CUENTA LA TRIBUTACIÓN DE ÁREAS PARA LA CAPTACIÓN, CONDUCCIÓN Y DESALGO DE AGUAS PLUVIALES QUE EXISTE EN AZOTAS YA QUE ESTAS NO PODRÁN SER MODIFICADAS SI NO ES CON UN ESTUDIO PREVIO AUTORIZADO POR LA DIRECCIÓN DEL PROYECTO Y LA CNMH PARA MARCAR Y AUTORIZAR LAS ÁREAS DE RETIRO, LEVANTAMIENTO TOPOGRÁFICO PARA IDENTIFICAR LA NIVELACIÓN DE LAS ACTUALES PENDIENTES, MANO DE OBRA CALIFICADA, HERRAMIENTA, MATERIALES, EQUIPOS, PROTECCIONES DE ELEMENTOS ARQUITECTÓNICOS Y ELÉCTRICOS, EMBALADO Y ENCOSTALAMIENTO DE MATERIALES PRODUCTO DE RETIRO, ACARREOS Y HORIZONTALES Y VERTICALES A TIRO POR TOBOGAN A PIE DE CAMIÓN, LIMPIEZAS CON PREPARACIÓN DE LAS ZONAS PARA RECIBIR NUEVO SISTEMA IMPERMEABILIZACIÓN, PROTECCIONES Y TODO LO NECESARIO PARA SU CORRECTA EJECUCION. LOCALES: E.I, E.III.1, E.III.3.E.III.5.E.V.1 COT</b></p>	M2	8.30	\$166.46	\$1,381.62
ALB-001.1		M2	200.00	\$63.85	\$12,770.00



Nº CONTRATO: INAH OP RAMNAC 010-1/2016-AD

OBRA: RESTAURACIÓN Y ADECUACIÓN DE ESPACIOS DEL MUSEO NACIONAL DE LAS CULTURAS DE LA 6ª ETAPA, 3ER. NIVEL AREA DE TALLERES, PARA EL AÑO 2016

UBICACIÓN: MONEDA No. 13 COL. CENTRO HISTÓRICO MÉXICO D.F. C.P. 06060  
CONSORCIO ARQUITECTÓNICO Y DE AVALÚOS S.A. DE C.V.

PERIODO DE EJECUCIÓN: INICIO: 27 DE OCTUBRE DE 2016  
TÉRMINO: 10 DE DICIEMBRE DE 2016  
DURACIÓN: 45 DIAS NATURALES

**ANEXO "A" RELACION DE CONCEPTOS Y CANTIDADES DE OBRA CON EXPRESIÓN DE PRECIOS UNITARIOS**

ALB-001.2	<p>FABRICACION DE REPISON PERIMETRAL DE 0.20 X 0.10 X 0.05 3 EN LA AZOTEA DE TALLERES, LOCAL E.V.1 SOBRE LOS EJES 12 ENTRE C.1 Y C.2 SERAN DE CONCRETO Fc=150kg/cm2, ARMADO CON VARILLA DE 3/8" Y ESTRIBOS DE ALAMBRO DE 1/4" SE DEBERA DE CONSIDERAR EN LA FABRICACION LA NARIZ CON CHAFLAN DE 3/4 " DE RADIO ASI COMO UN GOTERO EN LA PARTE INFERIOR DE 3/4", SE ANCLARA A LOS CASTILLOS Y/O TRABE DE CERRAMIENTO CON ANCLAS DE 3/8". RETIRANDO EL EXISTENTE A GOLPE RASANTE AUXILIANDOSE CON CINCEL Y MARRO SI DAÑAR LA ESTRUCTURA Y ELEMENTOS ARQUITECTONICOS, PREVIA AUTORIZACION DE LA DIRECCION DEL PROYECTO. SE DEBERA TOMAR PLANTILLA EN SITIO CON LA AUTORIZACION DE LA SUPERVISION. INCLUYE: CIMBRA Y DESCIMBRA, PLANTILLAS, MANO DE OBRA, MATERIALES, HERRAMIENTAS, ANDAMIOS, EQUIPO, PROTECCIONES, LIMPIEZAS, ACARREOS HORIZONTALES Y VERTICALES DE MATERIALES Y PRODUCTO DE DEMOLICIONES EN COSTAL DE RAFIA A TIRO POR TOBOGAN A PIE DE CAMION Y TODO LO NECESARIO PARA SU CORRECTA EJECUCION. AREA DE PRETILES. COT. LOCALES: E.V.1</p>	ML	10.00	\$261.97	\$2,619.70
ALB-001.3	<p>ABRIR PASO PARA INSTALACIONES SOBRE AZOTEA .DE 1.00 DE ANCHO POR 7.00 DE LONGITUD, LOCAL E.1 ENTRE LOS EJES 8.1 Y E, LOCAL E.III ENTRE LOS EJES F.1 Y 13, LOCAL D.24 ENTRE G.2 Y EJE 11, RETIRANDO EL SISTEMA DE IMPERMEABILIZANTE, ENLADRILLADOS Y RELLENOS, HASTA LLEGAR A NIVEL DEL INTRADOS DE LA BOVEDA, SE HARA EN FORMA MANUAL CON CINCEL Y MACETA A GOLPE RASANTE, EVITANDO DAÑAR ELEMENTOS ESTRUCTURALES Y ALEDANOS INCLUYE: MATERIAL, EQUIPO, MANO DE OBRA, HERRAMIENTA, ACARREOS DE MATERIAL HORIZONTALES Y VERTICALES EN COSTAL DE RAFIA A TIRO DE TOBOGAN A PIE DE CAMION LIMPIEZA Y TODO LO NECESARIO PARA SU CORRECTA EJECUCION C.O.T. LOCAL E.I, E.III, D.24</p>	ML	14.00	\$850.50	\$11,907.00
ALB-001.4	<p>SUMINISTRO Y COLOCACION DE ENLADRILLADO PARA CUBRIR DREN DE INSTALACIONES SANITARIAS, LOCAL E.1 ENTRE LOS EJES 8.1 Y E, LOCAL E.III ENTRE LOS EJES F.1 Y 13 SE HARA EN FORMA MANUAL SIN DAÑAR ELEMENTOS ALEDANOS, INCLUYE MATERIALES, IMPERMEABILIZANTE, RELLENOS, PENDIENTES, MANO DE OBRA ESPECIALIZADA, EQUIPO, HERRAMIENTA, ACARREOS HORIZONTALES Y VERTICALES DE MATERIALES Y PRODUCTO DE DEMOLICIONES O SOBRANTES EN COSTAL DE RAFIA A TIRO POR TOBOGAN A PIE DE CAMION, LIMPIEZAS, PROTECCIONES Y TODO LO NECESARIO PARA SU CORRECTA EJECUCION, COT</p>	M2	20.00	\$256.07	\$5,121.40
ALB-002	<p>SUMINISTRO Y COLOCACION DE DALA DE DESPLANTE ENTRE LOS EJES 11.1 ENTRE D Y E LOCAL D.20 SE FABRICARA DE CONCRETO ARMADO, DE 0.14 X 0.14 M., Fc = 250 KG/CM2, CON ARISTAS ACHAFLANADAS, ARMADA CON 4 Vs. DEL # 3 Y ESTRIBOS DEL #2, ACABADO APARENTE. DEL EJE 11.1 ENTRE LOS EJES C.6 Y E, PREVIA AUTORIZACION DE LA DIRECCION DEL PROYECTO, INCLUYE PRUEBAS DE LABORATORIO, CIMBRA Y DESCIMBRADO, MANO DE OBRA ESPECIALIZADA, HERRAMIENTA, MATERIALES, PROTECCIONES, ANDAMIOS ACARREO HORIZONTALES Y VERTICALES, ENCOSTALAMIENTO DE MATERIALES ACARREOS A TIRO POR TOBOGAN A PIE DE CAMION, LIMPIEZA Y TODO LO NECESARIO PARA SU CORRECTA EJECUCION, LOCAL: D.20</p>	ML	3.00	\$304.74	\$914.22

*[Handwritten signature]*

*[Handwritten signature]*



Nº CONTRATO: INAH OP RAMNC 010-1/2016-AD

OBRA:

RESTAURACIÓN Y ADECUACION DE ESPACIOS DEL MUSEO NACIONAL DE LAS CULTURAS DE LA 6ª ETAPA, 3ER. NIVEL AREA DE TALLERES, PARA EL AÑO 2016

UBICACIÓN: MONEDA No.13 COL. CENTRO HISTÓRICO MÉXICO D.F. C.P. 06060

CONSORCIO ARQUITECTÓNICO Y DE AVALÚOS S.A. DE C.V.

PERIODO DE EJECUCIÓN:

INICIO: 27 DE OCTUBRE DE 2016

TÉRMINO: 10 DE DICIEMBRE DE 2016

DURACIÓN: 45 DÍAS NATURALES

ANEXO "A" RELACIÓN DE CONCEPTOS Y CANTIDADES DE OBRA CON EXPRESIÓN DE PRECIOS UNITARIOS

ALB-003	<p>SUMINISTRO Y COLOCACION DE CADENA DE REMATE ENTRE LOS EJES C.1 ENTRE 12 Y 13, EJES C.3 ENTRE 12 Y 13, EJE 13 ENTRE C.1 Y C.2, EJE 12 ENTRE C.1 Y C.3 SE FABRICARA DE CONCRETO ARMADO, A UNA ALTURA DE 1.00 MTS., DE 0.15X 0.15 M., Fc = 250 KG/CM2, CON ARISTAS ACHAFLANADAS, ARMADA CON 4 Vs. DEL # 3 Y ESTRIBOS DEL #2, SOBRE MURO DE TABIQUE EN AREA DE DOMO, ACABADO APARENTE PREVIA AUTORIZACION DE LA DIRECCION DEL PROYECTO. INCLUYE PRUEBAS DE LABORATORIO, CIMBRA Y DESCIMBRADO, MANO DE OBRA ESPECIALIZADA, HERRAMIENTA, MATERIALES, PROTECCIONES, ANDAMIOS ACARREO HORIZONTALES Y VERTICALES ENCOSTALAMIENTO DE MATERIALES, ACARREOS A TIRO POR TOBOGAN A PIE DE CAMION, LIMPIEZA Y TODO LO NECESARIO PARA SU CORRECTA EJECUCION, LOCAL: E.III, DOMO</p>	ML	16.00	\$308.51	\$4,936.16
ALB-004	<p>SUMINISTRO Y FABRICACIÓN DE MURO EN BLOCK HUECO APARENTE DE 14X20X40 CMS DE 1.70 M DE ANCHO X 4.00 DE ALTURA, EJES 11.1 ENTRE D Y E LOCAL D.20 , ASENTADO CON MORTERO CAL. ARENA 1:5. CON REFUERZO HORIZONTAL CON DOS LÍNEAS DE ALAMBRO DE 1/4" @ DOS HILADAS SOLDADAS A MARCO DE PERFIL OR CON SOLDADURA 60/13 A UN 1/8" , LLEVARÁ REFUERZO VERTICAL CON VARILLA CORRUGADA DE 3/8" ESPACIADA A 20 CENTÍMETROS AHOGADA CON CONCRETO F'c=150KG/CM2 AL INTERIOR DEL MURO, INCLUYE: BARRENOS DE 3/8" EN DALÁS DE DESPLANTES, MANO DE OBRA ESPECIALIZADA, HERRAMIENTA, MATERIALES, PROTECCIONES, DESPERDICIOS, ACARREO HORIZONTALES Y VERTICALES Y DEL MATERIAL PRODUCTO DE LOS TRABAJOS ENCOSTALADOS A TIRO POR TOBOGÁN A PIE DE CAMION, LIMPIEZA Y TODO LO NECESARIO PARA SU CORRECTA EJECUCIÓN. C.O.T. LOCAL: D.20</p>	M2	7.00	\$585.44	\$4,098.08



Nº CONTRATO: INAH OP RAMNC 010-1/2016-AD

OBRA:

RESTAURACIÓN Y ADECUACION DE ESPACIOS DEL MUSEO NACIONAL DE LAS CULTURAS DE LA 6ª ETAPA, 3ER. NIVEL AREA DE TALLERES, PARA EL AÑO 2016

UBICACIÓN: MONEDA No. 13 COL. CENTRO HISTÓRICO MÉXICO D.F. C.P. 06060

CONSORCIO ARQUITECTÓNICO Y DE AVALÚOS S.A. DE C.V.

PERIODO DE EJECUCIÓN:

INICIO: 27 DE OCTUBRE DE 2016

TÉRMINO: 10 DE DICIEMBRE DE 2016

DURACIÓN: 45 DIAS NATURALES

**ANEXO "A" RELACION DE CONCEPTOS Y CANTIDADES DE OBRA CON EXPRESIÓN DE PRECIOS UNITARIOS**

<p>ALB-005</p> <p>RETIRO DE APLANADOS DE CEMENTO EN MAL ESTADO QUE HAN PERDIDO CAPACIDAD DE TRABAJO EN EL EJE "H" ENTRE EJES "11" Y "13" LOCAL D-24 A PAÑO INTERIOR, AL EXTERIOS EN ELE LOCAL E.III.3 EJE 10 ENTRE E Y F, DEBERÁN SER MARCADOS POR LA CNMH Y DIRECCIÓN DEL PROYECTO: SE REALIZARÁ EN FORMA MANUAL CON CINCEL Y MACETA, A GOLPE RASANTE, SIN DAÑAR ELEMENTOS DE: BLOCK HUECO Y TABIQUE EN MUROS, ESTRUCTURA DEL EDIFICIO, ASÍ COMO ACABADOS ARQUITECTÓNICOS, DEBERÁN VITARSE LAS PERCUSIONES EN EL MONUMENTO HISTÓRICO: INCLUYE: MANO DE OBRA, HERRAMIENTA, EQUIPO, ANDAMIOS, DEPOSITAR MATERIALES DE DEMOLICIÓN EN COSTALES DE RAFFA, ACARREO HORIZONTALES Y VERTICALES DEL MATERIAL A TIRO POR TOBOGÁN A PIE DE CAMIÓN, PROTECCIÓN EN PISOS DONDE SE DEPOSITE MATERIAL PARA RETIRO, LIMPIEZA PERMANENTE DEL ÁREA Y TODO LO NECESARIO PARA SU CORRECTA EJECUCIÓN COT.</p>	<p>M2</p>	<p>120.00</p>	<p>\$83.48</p>	<p>\$10,017.60</p>
<p>ALB-006</p> <p>RETIRO PARA SUSTITUCIÓN DE TINACOS DE ASBESTO POR TINACOS ROTOPLAS DE 1100 LITROS. SE INCLUYE EL RETIRO PROVISIONAL DE TUBERÍA HIDRÁULICA LOCALIZADAS SOBRE PISO DE AZOTEA Y LOCAL D.04 QUE ALIMENTO A LOS TALLERES DEL TERCER NIVEL AUXILIÁNDOSE DE LAS HERRAMIENTAS DE FONTANERÍA, SE EVITARÁ DAÑAR ELEMENTOS ARQUITECTÓNICOS Y DE ACABADO EN PISO. SE CANCELARÁN LAS SALIDAS DESDE EL INICIO DEL RAMAL DE TUBERÍAS PARA EL CORTE Y RETIRO DE LA TUBERÍA DEBERÁ CERTIFICARSE POR LA CONTRATISTA QUE NINGUNA TUBERÍA ESTE CARGADA DE AGUA, DEBERÁ REALIZARSE LA REVISIÓN, LEVANTAMIENTO HIDRÁULICO DE TUBERÍAS, ISOMÉTRICO Y PLANO AS BUILT DE LA INSTALACIÓN HIDRÁULICA, TAPONES DE SELLO EN TUBERÍAS QUE PERMANEZCAN, HERRAMIENTA ADECUADA A LOS TRABAJOS INDICADOS, MANO DE OBRA CALIFICADA Y CERTIFICADA, EQUIPO, PROTECCIONES, ACARREOS HORIZONTALES Y VERTICALES DE ELEMENTOS DESMONTADOS A TIRO POR TOBOGÁN A PIE DE CAMIÓN, LIMPIEZAS Y TODO LO NECESARIO PARA SU CORRECTA EJECUCIÓN, C.O.T.LOCAL E.I</p>	<p>JORNAL</p>	<p>9.00</p>	<p>\$1,466.99</p>	<p>\$13,202.91</p>
<p>ALB-007</p> <p>SUMINISTRO Y COLOCACIÓN DE CAJILLO DE DUROCK PARA CUBRIR INSTALACIONES ELÉCTRICAS A UNA ALTURA DE 5.00 M., A UNA CARA. INCLUYE: HOJAS DE TABLAROCA DE 1.22X2.44M, POSTES METÁLICOS ESTRUCTURALES Y CANALES GUÍA, CALAFATEO, REGISTROS, ANDAMIOS HASTA 5.00 M DE ALTURA, ACARREOS, LIMPIEZA Y TODO LO NECESARIO PARA SU CORRECTA EJECUCIÓN, C.O.T.LOCAL: A. 20, A.29, A.41, B.28, B.29, C.39, C.40, C.43</p>	<p>M2</p>	<p>50.00</p>	<p>\$683.33</p>	<p>\$34,166.50</p>





Nº CONTRATO: INAH OP RAMMNC 010-1/2016-AD

OBRA:

RESTAURACIÓN Y ADECUACIÓN DE ESPACIOS DEL MUSEO NACIONAL DE LAS CULTURAS DE LA 8ª ETAPA, 3ER. NIVEL AREA DE TALLERES, PARA EL AÑO 2016

UBICACIÓN: MONEDA No.13 COL. CENTRO HISTÓRICO MÉXICO D.F. C.P 06060

CONSORCIO ARQUITECTÓNICO Y DE AVALÚOS S.A. DE C.V.

PERIODO DE EJECUCIÓN:

INICIO: 27 DE OCTUBRE DE 2016

TÉRMINO: 10 DE DICIEMBRE DE 2016

DURACIÓN: 45 DÍAS NATURALES

**ANEXO "A" RELACIÓN DE CONCEPTOS Y CANTIDADES DE OBRA CON EXPRESIÓN DE PRECIOS UNITARIOS**

<p>ALB-008</p> <p>SUMINISTRO Y COLOCACION DE MURO PARA INTERIOR DOBLE A BASE DE PANELES DE DUROCK, 1.22 X 2.44 MTS. LOCAL D.19 EJES 10.1 ENTRE C.5 Y E, LOCAL D.13 EJE C.5 ENTRE 11.1 Y 12, LOCAL D.24, EJE 12 ENTRE G.1 Y G.2, G.1 ENTRE 11 Y 12, G.2 ENTRE 11 Y 12 SERA FIJADOS A EL BASTIDOR CONFORMADO POR POSTE METALICO USG CAL. 20 @ 0.41 CM POR MEDIO DE TORNILLOS TEK PLANO USG DE 1/2" @ LADO DEL CANAL Y TORNILLO DS DE 1 1/4", PARA FIJAR EL TABLACEMENTO. LA CANTIDAD DE TORNILLOS LA DETERMINARA EL RESPONSABLE ESTRUCTURAL, SOBRE POSTE ESTRUCTURAL USG DE 0.092M CON CANALES DE AMARRE CAL. 22 HORIZONTALES DE UNA SOLA PIEZA, HASTA UNA ALTURA DE 4.00 M. EL TRATAMIENTO DE JUNTAS ENTRE PLACAS SE HARÁ CON CINTA MARCA DUROCK® Y CEMENTO FLEXIBLE BASECOAT MARCA DUROCK. DEBERÁN APLICARSE CALAFATEOS ELÁSTICOS EN EL PERÍMETRO DEL BASTIDOR METÁLICO, ASÍ COMO, EN INTERSECCIONES ENTRE JUNTAS DE CONTROL DE ACUERDO A DETALLE Y PREVIA AUTORIZACION POR LA DIRECCION DEL PROYECTO ASI COMO Y LA AUTORIZACION POR EL RESPONSABLE ESTRUCTURAL QUIÉN SE ENCARGARÁ DE REVISAR LOS ELEMENTOS DE SUJECIÓN A LA ESTRUCTURA, CANTIDAD DE TORNILLOS, TIPOS DE ANCLAJES Y TODO LE NECESARIO PARA SU CORRECTO FUNCIONAMIENTO E INSTALACIÓN, INCLUYE: POSTES METÁLICOS ESTRUCTURALES Y CANALES GUÍA, CALAFATEO, TRAZO, ACARREOS DENTRO DE LA OBRA, ELEVACIONES, MATERIALES, MANO DE OBRA ESPECIALIZADA, SUPERVISION ESTRUCTURAL, HERRAMIENTA, ANDAMIOS, LIMPIEZA, DESPERDICIOS, CORTE ACARREOS HORIZONTALES Y VERTICALES DE MATERIAL PRODUCTO DE DESPERDICIOS Y DEMOLICIONES, ENCOSTALADOS A TIRO POR TOBOGAN A PIE DE CAMION Y TODO LO NECESARIO PARA SU CORRECTA EJECUCION, LOCAL D. 21, D. 24 COT</p>	<p>M2</p>	<p>25.00</p>	<p>\$1,088.22</p>	<p>\$27,205.50</p>
--	-----------	--------------	-------------------	--------------------



Nº CONTRATO: INAH OP RAMNC 010-1/2016-AD

OBRA:

RESTAURACIÓN Y ADECUACIÓN DE ESPACIOS DEL MUSEO NACIONAL DE LAS CULTURAS DE LA 8ª ETAPA, 3ER. NIVEL AREA DE TALLERES, PARA EL AÑO 2016

UBICACIÓN: MONEDA No.13 COL. CENTRO HISTÓRICO MÉXICO D.F. C.P 06060

CONSORCIO ARQUITECTÓNICO Y DE AVALÚOS S.A. DE C.V.

PERIODO DE EJECUCIÓN:

INICIO: 27 DE OCTUBRE DE 2016

TÉRMINO: 10 DE DICIEMBRE DE 2016

DURACIÓN: 45 DÍAS NATURALES

**ANEXO "A" RELACIÓN DE CONCEPTOS Y CANTIDADES DE OBRA CON EXPRESIÓN DE PRECIOS UNITARIOS**

ALB-009	<p>SUMINISTRO Y COLOCACIÓN DE MURO PARA EXTERIOR DOBLE A BASE DE PANELES DE DUROCK, 1,22 X 2,44 MTS, LOCAL D.24 EJE 13 ENTRE F1 Y H, LOCAL D.13 EJE C.6 ENTRE 12 Y 13, LOCAL D.18 EJE C.1 ENTRE 12 Y 13, LOCAL D.18 EJE D ENTRE 12 Y 13, LOCAL D.18 EJE 13 ENTRE B Y C.1 FIJADOS A EL BASTIDOR CONFORMADO POR POSTE METÁLICO USG CAL. 20 @ 0.41 CM POR MEDIO DE TORNILLOS TEK PLANO USG DE 1/2" @ LADO DEL CANAL Y TORNILLO DS DE 1 1/4". PARA FIJAR EL TABLACEMENTO. LA CANTIDAD DE TORNILLOS LA DETERMINARÁ EL RESPONSABLE ESTRUCTURAL, SOBRE POSTE ESTRUCTURAL USG DE 0.092M CON CANALES DE AMARRE CAL. 22 HORIZONTALES DE UNA SOLA PIEZA HASTA UNA ALTURA DE 4.00 M. SE DEBERÁ DE CONSIDERAR EL PRETIL, EL TRATAMIENTO DE JUNTAS ENTRE PLACAS SE HARÁ CON CINTA MARCA DUROCK Y CEMENTO FLEXIBLE BASECOAT MARCA DUROCK. DEBERÁN APLICARSE CALAFATEOS ELÁSTICOS EN EL PERIMETRO DEL BASTIDOR METÁLICO, ASÍ COMO, EN INTERSECCIONES ENTRE JUNTAS DE CONTROL, SE DEBERÁ DE COLOCAR ENTRE EL BASTIDOR METÁLICO Y EL TABLACEMENTO MARCA DUROCK LA MEMBRANA IMPERMEABLE TYVEK LA COLCHONETA DE LANA MINERAL MARCA THERMAFIBER SAFB Y LOS ACCESORIOS PLÁSTICOS NECESARIOS PARA EL MANEJO DE AGUA COMO, REBORDE "L" PLÁSTICO USG FACIA BOTA AGUA PLÁSTICA USG, SELLADOR ELÁSTICO, IMPERMEABLE, JUNTAS DE CONTROL, PARA GOTERO EN VENTANAS SE UTILIZARÁ REBORDE "J" PLÁSTICO QUE SE PERFORA CON BROCA DE 1/4" @ 15 CM . APLICACIÓN DE UNA CAPA UNIFORME DE BASECOAT MARCA DUROCK DE 2 MM DE ESPESOR, DESPUÉS SE APLICA EL ACABADO FINAL DE ACUERDO A DETALLE Y PREVIA AUTORIZACIÓN POR LA DIRECCIÓN DEL PROYECTO ASÍ COMO Y LA AUTORIZACIÓN POR EL RESPONSABLE ESTRUCTURAL QUIÉN SE ENCARGARÁ DE REVISAR LOS ELEMENTOS DE SUJECCIÓN A LA ESTRUCTURA, CANTIDAD DE TORNILLOS, TIPOS DE ANCLAJES Y TODO LE NECESARIO PARA SU CORRECTO FUNCIONAMIENTO E INSTALACIÓN, INCLUYE: POSTES METÁLICOS ESTRUCTURALES Y CANALES GUÍA, CALAFATEO, TRAZO, ACCESORIOS, ACARREOS DENTRO DE LA OBRA, ELEVACIONES, MATERIALES, MANO DE OBRA ESPECIALIZADA, SUPERVISIÓN ESTRUCTURAL, HERRAMIENTA, ANDAMIOS, LIMPIEZA, DESPERDICIOS, CORTE ACARREOS HORIZONTALES Y VERTICALES DE MATERIAL PRODUCTO DE DESPERDICIOS Y DEMOLICIONES, ENCOSTALADOS A TIRO POR TOBOGÁN A PIE DE CAMIÓN Y TODO LO NECESARIO PARA SU CORRECTA EJECUCIÓN, LOCA. D.18, D.21, D.24. (NOMENCLATURA DE PROYECTO). COT</p>	M2	120.00	\$1,340.21	\$160,825.20
ALB-010	<p>SUMINISTRO Y COLOCACION DE CANALON DE LAMINA GALVANIZADA, LOCAL D.24 EJE 13 ENTRE F1 Y H, LOCAL D.18 ENTRE B Y C.1 PARA BAJADA DE AGUA PLUVIAL, CAL. 22 CON UN DESARROLLO DE 85 CMS, Y UNA LONGITUD DE 30 MTS., ACABADO EN PINTURA DE ESMALTE COLOR NEGRO, APLICACION DE PRIMER ANTICORROSIVO, PREVIA AUTORIZACION DE LA DIRECCION DEL PROYECTO. INCLUYE: CORTES DESPERDICIOS, SOLDADURAS, ELEVACION, MATERIALES, MANO DE OBRA ESPECIALIZADA POR PALIEROS, ACARREOS HORIZONTALES Y VERTICALES DENTRO DE LA OBRA, ENCOSTALAMIENTO DE MATERIAL ACARREO A TIRO POR TOBOGAN A PIE DE CAMION, LIMIEZAS Y TODO LO NECESARIO PARA SU CORRECTA EJECUCION, C.O.T. LOCAL D.18, D.24 (NOMENCLATURA DE PROYECTO).</p>	ML	30.00	\$268.44	\$8,053.20

*[Handwritten signature]*

*[Handwritten signature]*



Nº CONTRATO: INAH OP RAMNC 010-1/2016-AD

OBRA:

RESTAURACIÓN Y ADECUACION DE ESPACIOS DEL MUSEO NACIONAL DE LAS CULTURAS DE LA 6ª ETAPA, 3ER. NIVEL AREA DE TALLERES, PARA EL AÑO 2016

UBICACIÓN: MONEDA No. 13 COL. CENTRO HISTÓRICO MÉXICO D.F. C.P 06060

CONSORCIO ARQUITECTÓNICO Y DE AVALÚOS S.A. DE C.V.

PERIODO DE EJECUCIÓN:

INICIO: 27 DE OCTUBRE DE 2016

TÉRMINO: 10 DE DICIEMBRE DE 2016

DURACIÓN: 45 DÍAS NATURALES

**ANEXO "A" RELACION DE CONCEPTOS Y CANTIDADES DE OBRA CON EXPRESIÓN DE PRECIOS UNITARIOS**

<p>ALB-011</p>	<p>SUMINISTRO Y COLOCACION DE FLASHING DE LAMINA GALVANIZADA, PARA BOTAGUAS LOCAL D.24 EJE 11 ENTRE F1 Y H, LOCAL D.24 EJE 13 ENTRE F1 Y H, LOCAL D.18 EJE 13 ENTRE B Y C.1, EJE C.1 ENTRE 12 Y 13 SE COLOCARA PERIMETRAL AL CANALON Y TAPAR JUNTA CONSTRUCTIVA DE CUBIERTA, CAL. 22 CON UN DESARROLLO PROMEDIO DE 30 CMS. Y UNA LONGITUD DE 56.00 MTS., ACABADO EN PINTURA DE ESMALTE COLOR NEGRO, APLICACIÓN DE PRIMER ANTICORROSIVO, PREVIA AUTORIZACION DE LA DIRECCION DEL PROYECTO. INCLUYE: SISTEMA DE FIJACIONES, SOLDADURA A CORDON CORRIDO, CORTES DESPERDICIOS, ELEVACION, MATERIALES, MANO DE OBRA ESPECIALIZADA POR PAILEROS, ACARREOS HORIZONTALES Y VERTICALES DE MATERIAL DE DESPERDICIO ENCOSTALADO A TIRO POR TOBOGAN A PIE DE CAMION C.O.T. LOCAL D.18, D.24 (NOMENCLATURA DE PROYECTO).</p>	<p>MIL</p>	<p>190.00</p>	<p>\$166.70</p>	<p>\$31,673.00</p>
<p>ALB-012</p>	<p>REVISIÓN Y CORRECCION DE PENDIENTES EN AZOTEA, LOCAL E.III.3 EJES E Y F ENTRE 4 Y 10, LOCAL E.VI EJES C.3 Y C.4 ENTRE 4 Y 12, LOCAL E.III.5 EJES C.5 Y F1 ENTRE 12 Y 13, SE REALIZARA EN FORMA MANUAL A BASE DE PASTA PERMEABLE DE MORTERO, PARA OBTENER LAS PENDIENTES ADECUADAS Y DEJAR LAS SUPERFICIE PREPARADAS PARA RECIBIR SISTEMA DE IMPERMEABILIZACION A BASE DE MEMBRANAS PEFABRICADAS. SE DEBERA EVITAR DAÑAR LOS ELEMENTOS ARQUITECTONICOS, Y ESTRUCTURALES, PREVIA AUTORIZACION DE LA DIRECCION DEL PROYECTO. INCLUYE: EQUIPO, SUMINISTRO Y ACARREOS VERTICALES Y HORIZONTALES DE MATERIAL, EXTENDIDO DE MATERIALACARREOS HORIZONTALES Y VERTICALES DE PRODUCTO DE LOS DESPERDICIOS, ENCOSTALADO A TIRO POR TOBOGAN A PIE DE CAMION, APISONADO MANUAL, MANO DE OBRA, EQUIPO, HERRAMIENTA, LIMPIEZA Y TODO LO NECESARIO PARA SU CORRECTA EJECUCION.C.O.T. E.III.3 E.V.1</p>	<p>M2</p>	<p>370.00</p>	<p>\$223.74</p>	<p>\$82,783.80</p>



Nº CONTRATO: INAH OP RAMNC 010-1/2016-AD  
OBRA:

RESTAURACIÓN Y ADECUACION DE ESPACIOS DEL MUSEO NACIONAL DE LAS CULTURAS DE LA 6ª ETAPA, 3ER. NIVEL AREA DE TALLERES, PARA EL AÑO 2016

UBICACIÓN: MONEDA No.13 COL. CENTRO HISTÓRICO MÉXICO D.F. C.P 06060  
CONSORCIO ARQUITECTÓNICO Y DE AVALÚOS S.A. DE C.V.

ANEXO "A" RELACIÓN DE CONCEPTOS Y CANTIDADES DE OBRA CON EXPRESIÓN DE PRECIOS UNITARIOS

PERIODO DE EJECUCIÓN:  
INICIO: 27 DE OCTUBRE DE 2016  
TÉRMINO: 10 DE DICIEMBRE DE 2016  
DURACIÓN: 45 DIAS NATURALES

ALB-013	<p>SUMINISTRO Y COLOCACIÓN DE SISTEMA DE IMPERMEABILIZACIÓN LOCAL E.III.3 EJES E Y F ENTRE 4 Y 10, LOCAL E.V.I EJES C.3 Y C.4 ENTRE 4 Y 12, LOCAL E.III.5 EJES C.5 Y F1 ENTRE 12 Y 13, EN AZOTEA CON DOBLE CAPA DE MEMBRANA IMPERMEABLE PREFABRICADA DE ASFALTO MODIFICADO CON POLÍMERO APP (POLIPROPILENO ATÁCTICO), PROVISTA DE UN REFUERZO CENTRAL DE FIBRA DE VIDRIO O POLIÉSTER NO TEJIDO DE ALTA RESISTENCIA PARA LA PRIMERA CAPA. SE COLOCARÁ CON UN ESPESOR DE 4 MM. EN ACABADO LISO ARENADO Y LA SEGUNDA MEMBRANA CON REFUERZO CENTRAL DE POLIÉSTER, CON UN ESPESOR DE 4.5 MM. ACABADO HOUELA TERRACOTA. SE DEBERÁ CONSIDERAR QUE PREVIO A LA COLOCACIÓN DE ESTA DOBLE CAPA LA SUPERFICIE ESTARÁ TOTALMENTE PREPARADA Y LIMPIA, LIBRE DE POLVO. SE OBTENDRÁ LA AUTORIZACIÓN DE LA SUPERVISIÓN PARA PROCEDER A LA APLICACIÓN DEL PRYMER DE EMULSIÓN ASFÁLTICA DE BAJA DENSIDAD CON PARTICULAS BITUMINOSAS EN SUSPENSIÓN ESTABLE CON ALTO GRADO DE CONTENIDO DE SÓLIDOS. POSTERIORMENTE EL MANTO APP DEBE COLOCARSE TOTALMENTE ADHERIDO AL SUBSTRATO, MEDIANTE TERMOFUSIÓN, APLICACIÓN DE CALOR CON SOPLETE A BASE DE GAS BUTANO O PROPANO, APLICANDO LA FLAMA DIRECTAMENTE SOBRE EL RESPALDO DEL MANTO, CARA POSTERIOR DEL MANTO QUE ESTARÁ EN CONTACTO CON EL SUBSTRATO, HASTA FUNDIR LA PELÍCULA TRANSPARENTE DE POLIÉTERO MICROPERFORADO Y FUNDIR EL ASFALTO ESTE PROCESO DEBE REALIZARSE CONTINUAMENTE CONFORME SE VA EXTENDIENDO EL ROLLO DE MANTO APP, PARA LOS ROLLOS SUBSECUENTES, SE DEBE DE RESPETAR EL TRASLAPE LONGITUDINAL DE 10CM MARCADO EN UN COSTADO DEL ROLLO, APLICANDO CALOR EN EL TRASLAPE DEL ROLLO PREVIAMENTE APLICADO COMO AL NUEVO LIENZO. EL TRASLAPE TRANSVERSAL DE 10CM ENTRE UN ROLLO Y OTRO, DEBERÁ DE REALIZARSE TAMBIÉN CON EL SOPLETE, CALENTANDO E HUNDIENDO LA GRAVILLA DEL TRASLAPE PARA DEJAR EXPUESTO EL ASFALTO Y OBTENER UNA ADECUADA VULCANIZACIÓN DE ASFALTO CON ASFALTO, EN AMBOS TIPOS DE TRASLAPES DEBERÁ ESCURRIR UN CORDÓN DE ASFALTO MODIFICADO POR EL BORDE, EL CUAL DEBE CUBRIRSE CON GRAVILLA MINERAL PARA PROTECCIÓN DE LOS RAYOS UV. SE RECOMIENDA QUE LOS TRASLAPES TRANSVERSALES DE CADA ROLLO DE MANTO, ESTÉN DESFASADOS O ESCALONADOS, PARA QUE NO SE SOBREPONGAN AL DEL ROLLO ANTERIOR. SE LE APLICARÁ RESINAS PERMEABLES PARA TRANSITO PESADO. TODO EL SISTEMA CONTARÁ CON LA ESPECIFICACIÓN DEL FABRICANTE Y SU GARANTÍA LA CUAL DEBERÁ ESTAR FIRMADA EN PAPEL MEMBRETADO POR LA EMPRESA, INCLUYE: MANO DE OBRA ESPECIALIZADA, SOPLETES, RESINAS, MATERIALES, SUMINISTRO Y ACARREO DE MATERIAL DE LA PLANTA BAJA A LA AZOTEA, FLETES, CORTES, DESPERDICIOS, ACARREOS DE MATERIAL DE DESPERDICIO A TIRO POR TOBOGÁN A PIE DE CAMIÓN, LIMPIEZA, MOVIMIENTO, MATERIALES, Y TODO LO NECESARIO PARA SU CORRECTA EJECUCIÓN. C.O.T. LOCAL: E.III.3 E.V.1, E.III.5</p>	M2	370.00	\$459.79	\$170,122.30
---------	---	----	--------	----------	--------------

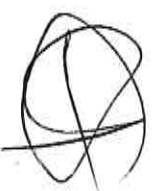



Nº CONTRATO: INAH OP RAMNC 010-1/2016-AD

OBRAS: RESTAURACIÓN Y ADECUACION DE ESPACIOS DEL MUSEO NACIONAL DE LAS CULTURAS DE LA 6ª ETAPA, 3ER. NIVEL AREA DE TALLERES, PARA EL AÑO 2016

UBICACIÓN: MONEDA No.13 COL. CENTRO HISTÓRICO MÉXICO D.F. C.P 06060  
CONSORCIO ARQUITECTÓNICO Y DE AVALÚOS S.A. DE C.V.

ANEXO "A" RELACION DE CONCEPTOS Y CANTIDADES DE OBRA CON EXPRESIÓN DE PRECIOS UNITARIOS

PERIODO DE EJECUCIÓN:  
INICIO: 27 DE OCTUBRE DE 2016  
TÉRMINO: 10 DE DICIEMBRE DE 2016  
DURACIÓN: 45 DIAS NATURALES

ALB-014	SUMINISTRO Y FABRICACION DE CHAPLANES EN AZOTENS. LOCAL E.III.3 EJES E Y F ENTRE 4 Y 10, LOCAL E.V.I EJES C.3 Y C.4 ENTRE 4 Y 12, LOCAL E.III.5 EJES C.5 Y F1 ENTRE 12 Y 13, A BASE DE MORTERO CEMENTO ARENA 1:5, POR MEDIOS MANUALES SIN DAÑAR ELEMENTOS ESTRUCTURALES NI ALEDANOS, PREVIA AUTORIZACION DE LA DIRECCION DEL PLAN MAESTRO DE ARQUITECTURA. INCLUYE: MANTO PEFABRICADO, MANO DE OBRA, HERRAMIENTAS, PRUEBAS DE PENDIENTE, MATERIALES, EQUIPO, ACARREOS HORIZONTALES Y VERTICALES DE MATERIAL PRODUCTO DE DESPERDICIOS EN COSTAL DE RAFIA A TIRO POR TOBOGAN A PIE DE CAMION, LIMPIEZAS Y TODO LO NECESARIO PARA SU CORRECTA EJECUCION LOCAL E.III.3 E.V.1, E.III.5 C.0.1	ML	120.00	\$68.76	\$8,251.20
ALB-015	SUMINISTRO, FABRICACION Y COLOCACION DE CASTILLO PARA REMATE DE MURO DE BLOCK, SE FABRICARA CON 4 VARILLAS DEL # 5 Y ESTRIBOS A CADA 20CMS CON CONCRETO Fc=250KG/CM2, SOBRE EL EJE 11.1, ENTRE C.1 Y C.2. PREVIA AUTORIZACION DE LA DIRECCION DEL PROYECTO INCLUYE: EL RETIRO Y REPOSICION DEL APLANADO CIMBRA Y DESCIMBRA, MANO DE OBRA, HERRAMIENTA, MATERIALES, PROTECCIONES, LIMPIEZAS, ACARREO HORIZONTALES Y VERTICALES EN COSTAL DE RAFIA A TIRO DE TOBOGAN A PIE DE CAMION Y TODO LO NECESARIO PARA SU CORRECTA EJECUCION. AREA DE PRETILES. COT. LOCALES: D.13	PZA	1.00	\$2,386.46	\$2,386.46
ALB-016	SUMINISTRO Y FABRICACIÓN DE RAMPA LOCAL D.21 EJE E ENTRE 11.1 Y 12, DE 1.66 X 1.70 A BASE DE CONCRETO ARMADO F'C=250KG/CM2 <sup>2</sup> , RESISTENCIA NORMAL, T.M.A. 3/4", REVENIMIENTO DE 10 CM, Y VARILLA DE 3/8" LA PENDIENTE SERÁ DE ACUERDO A INDICACIONES DEL AREA DE PROYECTO SE ESTABLECERA EN OBRA INCLUYE: COLADO, APISONADO, CURADO, PRUEBAS DE LABORATORIO, ACARREOS HORIZONTALES Y VERTICALES DEL MATERIAL AL SITIO DE SU UTILIZACION, MATERIALES, DESPERDICIOS, MANO DE OBRA, HERRAMIENTA, ANDAMIOS Y EQUIPO, LIMPIEZA DEL AREA LA CONCLUIR LOS TRABAJOS, ACARREOS DEL MATERIAL SOBRIANTE AL LUGAR DE CARGA DEL CAMION Y RETIRO FUERA DE LA OBRA A TIRO LIBRE, CONFORME AL PROYECTO. COT	M3	0.51	\$5,838.38	\$2,977.57



Nº CONTRATO: INAH OP RAMNG 010-1/2016-AD

OBRA:

RESTAURACIÓN Y ADECUACION DE ESPACIOS DEL MUSEO NACIONAL DE LAS CULTURAS DE LA 6ª ETAPA, 3ER. NIVEL AREA DE TALLERES, PARA EL AÑO 2016

UBICACIÓN: MONEDA No.13 COL. CENTRO HISTÓRICO MÉXICO D.F. C.P. 06060

CONSORCIO ARQUITECTÓNICO Y DE AVALÚOS S.A. DE C.V.

PERIODO DE EJECUCIÓN:

INICIO: 27 DE OCTUBRE DE 2016

TÉRMINO: 10 DE DICIEMBRE DE 2016

DURACIÓN: 45 DIAS NATURALES

**ANEXO "A" RELACIÓN DE CONCEPTOS Y CANTIDADES DE OBRA CON EXPRESIÓN DE PRECIOS UNITARIOS**

ALB-017	<p>SUMINISTRO Y COLOCACION DE APLANADO DE MEZCLA DE CEMENTO- ARENA ACABADO FINO CON METAL DESPLEGADO DE 700GRM2 FIJADO CON CLAVO PARA CONCRETO DE 1" @ 30CM A UNA ALTURA DE 4.50 M. EJE "H" ENTRE EJES "11" Y "13" LOCAL D-24 A PAÑO INTERIOR Y EXTERIOS LOCAL E.II.3 EJE D ENTRE E Y FPREVIA AUTORIZACION DE LA DIRECCION DEL PROYECTO. ANTES DE APLICAR EL APLANADO SE DEBERÁN REVISAR LOS PAÑOS PARA CERTIFICAR QUE NO EXISTE MATERIAL SUELTO, QUE LAS GRIETAS HAYAN SIDO ADECUADAMENTE OBTURADAS. POSTERIORMENTE SOBRE EL MURO HÚMEDO SE APLICARÁ EL REPELLADO TRABAJANDO A ESCANTILLÓN Y SIGUIENDO LOS REVENTONES DEL MURO EL ESPESOR MÁXIMO DEL REPELLADO SERÁ DE 1.5 CM. SE DEBERÁ ESPERAR EL TIEMPO ADECUADO PARA APLICAR EL FINO CON UN ESPESOR MÁXIMO DE 5 MM PREVIO HÚMEDECIMIENTO DEL PARAMENTO SE TRABAJARÁ POR AREAS Y SE CURARÁ DURANTE 14 DIAS, PARA EL FINO LA ARENA SERÁ CERVIDA INCLUYE: MATERIALES, EQUIPO, HERRAMIENTA, MANO DE OBRA ESPECIALIZADA, ACARREOS HORIZONTALES Y VERTICALES, ENCOSTALAMIENTO DE MATERIAL PRODUCTO DE DESPERDICIOS, ACARREO A TIRO DE TOBOGAN PIE DE CAMION, ANDAMIOS, LIMPIEZA, PROTECCIONES Y TODO LO NECESARIO PARA SU CORRECTA EJECUCIÓN. C.O.T. LOCAL D.24</p>	M2	150.00	\$201.08	\$30,162.00
ALB-018	<p>SUMINISTRO Y COLOCACIÓN DE TRATAMIENTO PARA PISO DE CONCRETO EXISTENTE SE DEBERÁ PREPARAR LA SUPERFICIE DE CONCRETO: LA SUPERFICIE DEBERÁ ESTAR TOTALMENTE LIMPIA, EXENTO DE POLVO, PARTES DE MATERIALES SOBREPANTES SUELTAS O MAL ADHERIDAS, SIN IMPREGNACIONES DE ACEITE, GRASA, PINTURA, O CUALQUIER MATERIAL AJENO A LA SUPERFICIE DEL PISO A TRATAR, SE REVISARÁ QUE EL FIRME ESTE SANO CON RESPECTO A SUS RESISTENCIAS MECÁNICAS, SE DEBERÁ DE DEVASTAR CON MÁQUINA TRIFÁSICA HASTA 1 CENTÍMETRO DE PROFUNDIDAD DE SER NECESARIO PARA REMOVER CUALQUIER IMPERFECCIÓN, FRAGMENTOS DE LAS DALAS DE DESPLANTE RETIRADAS, ASÍ COMO DE VARILLAS O DESNIVEL QUE PRESENTE EL PISO, POSTERIORMENTE SE ABRIRÁN LAS GRIETAS 5MM Y SE RELLENAN CON SIKADUR@ 32 EN GEL, UNA VEZ TERMINADO EL TRABAJO SE PUELE EL PISO CON MÁQUINA COMO ACABADO FINAL DEBERÁ QUEDAR HOMOGÉNEO SIN IMPERFECCIONES Y SE PROCEDERÁ A COLOCAR UN RECUBRIMIENTO TRANSPARENTE ARQUISEAL, DISEÑADO PARA PENETRAR Y SELLAR SUPERFICIES DE CONCRETO, MARCA CURACRETO SE APLICARÁ DE ACUERDO A ESPECIFICACIONES DEL FABRICANTE, PREVIA CONSULTA TÉCNICA CON EL PROVEEDOR Y CON LA AUTORIZACIÓN DE CNMH Y DIRECCIÓN DEL PROYECTO, VISTO BUENO Y SUPERVISIÓN ESTRUCTURAL, INCLUYE: MANO DE OBRA ESPECIALIZADA, MATERIALES DE ACUERDO A ESPECIFICACIÓN, EQUIPO, HERRAMIENTAS, LIMPIEZAS, ACARREOS HORIZONTALES Y VERTICALES, PROTECCIONES, ENCOSTALAMIENTO DE DESPERDICIOS, ACARREOS A TIRO POR TOBOGÁN A PIE DE CAMION, Y TODO LO NECESARIO PARA SU CORRECTA EJECUCIÓN. C. O. T</p>	M2	515.50	\$342.16	\$176,383.48



N° CONTRATO: INAH OP RAMINC 010-1/2016-AD

OBRA: RESTAURACIÓN Y ADECUACIÓN DE ESPACIOS DEL MUSEO NACIONAL DE LAS CULTURAS DE LA 6ª ETAPA, 3ER. NIVEL AREA DE TALLERES, PARA EL AÑO 2016

UBICACIÓN: MONEDA No.13 COL. CENTRO HISTÓRICO MÉXICO D.F. C.P 06060  
CONSORCIO ARQUITECTÓNICO Y DE AVALÚOS S.A. DE C.V.

PERIODO DE EJECUCIÓN:  
INICIO: 27 DE OCTUBRE DE 2016  
TÉRMINO: 10 DE DICIEMBRE DE 2016  
DURACIÓN: 45 DIAS NATURALES

ANEXO "A" RELACIÓN DE CONCEPTOS Y CANTIDADES DE OBRA CON EXPRESIÓN DE PRECIOS UNITARIOS

<p>ALB-019</p> <p>SUMINISTRO Y COLOCACION DE MURO DE TABIQUE ROJO RECOCIDO 0.07 X 0.14 X 0.28, EJE C.1 ENTRE 12 Y 13, EJE C.3 ENTRE 12 Y 13, EJE 13 ENTRE C.1 Y C.3, EJE 12 ENTRE C.1 Y C.3 ASENTADO CON MORTERO CAL Y ARENA, PROP. 1:3 A UNA ALTURA MAXIMA DE 1.00M LAS PIEZAS SERAN AMARRADAS ENTRE SI EN FORMA MANUAL SIN PROVOCAR DAÑO A LA ESTRUCTURA EXISTENTE INCLUYE: MANO DE OBRA CALIFICADA, MATERIALES, EQUIPO, HERRAMIENTA, ACARREO DE MATERIAL A ZONA DE TRABAJO CUALQUIER NIVEL, ENCOSTALAMIENTO, PROTECCIONES ACARREOS HORIZONTALES Y VERTICALES DEL MATERIAL PRODUCTO DE LAS DEMOLICIONES A TIRO POR TOBOGAN A PIE DE CAMION, LIMPIEZA AL TERMINO DE LA JORNADA Y TODO LO NECESARIO PARA SU CORRECTA EJECUCION, LAS ZONAS SE DEFINIRAN CON LA SUPERVISION DE LA COORDINACION DE MONUMENTOS HISTORICOS Y DIRECCION DEL PROYECTO ANTES DE INICIAR TRABAJOS. COT LOCALES.:PARA ESTRUCTURA DE DOMO EN EL LOCAL E.III</p>	<p>M2</p>	<p>14.00</p>	<p>\$673.44</p>	<p>\$9,428.16</p>
<p>ALB-020</p> <p>REALIZACION DE BUÑA PERIMETRAL EN PRETIL DE 0.02M EN AZOTEA DE TALLERES PARA INCUSTRACION DE IMPERMEABILIZANTE. SE REALIZARA CON DISCO A 45°EVITANDO DAÑAR ELEMENTOS ARQUITECTONICOS. DEBIENDO PROTEGER LA CUBIERTA Y LOS CANALONES PARA EVITAR LA FILTRACION DE MATERIAL DE DEMOLICION, PREVIA AUTORIZACION DE LA DIRECCION DEL PROYECTO. INCLUYE MANO DE OBRA ESPECIALIZADA, MATERIALES, EQUIPO, HERRAMIENTA, ACARREOS HORIZONTALES Y VERTICALES DE MATERIALES Y DE PRODUCTO DE DEMOLICION ENCOSTALADO A TIRO POR TOBOGANA PIE DE CAMION, LIMPIEZAS PROTECCIONES Y TODO LO NECESARIO PARA RU CORRECTA EJECUCION. COT</p>	<p>ML</p>	<p>150.00</p>	<p>\$130.99</p>	<p>\$19,648.50</p>
<p>ALB-021</p> <p>CONSOLIDACION DE MURO DE TABIQUE ROJO A UNA ALTURA DE 4.00 MTS DEL EJERIO SE RETIRARA EL MATERIAL QUE HA PERDIDO SU CAPACIDAD DE TRABAJO, QUE SE ENCUENTRE SUELTO, O QUE LAS PIEZAS NO SE ENCUENTRE COMPLETAS, ASI COMO LAS ARGAMASAS CON LAS QUE FUERON PEGADOS SE COLOCARÁ EL MATERIAL, DE IGUAL DUREZA Y TAMAÑO QUE EL ORIGINAL, LAS PIEZAS A SUSTITUIR SERAN PEGADAS CON MORTERO CAL Y ARENA, PROP. 1:3 Y AMARRADAS ENTRE SI Y AL MURO EXISTENTE INCLUYE: MANO DE OBRA CALIFICADA, MATERIALES, EQUIPO, HERRAMIENTA, ANDAMIOS, ACARREO DE MATERIAL A ZONA DE TRABAJO CUALQUIER NIVEL, ENCOSTALAMIENTO, PROTECCIONES ACARREOS HORIZONTALES Y VERTICALES DEL MATERIAL PRODUCTO DE LAS DEMOLICIONES A TIRO POR TOBOGAN A PIE DE CAMION, LIMPIEZA AL TERMINO DE LA JORNADA Y TODO LO NECESARIO PARA SU CORRECTA EJECUCION, LAS ZONAS SE DEFINIRAN CON LA SUPERVISION DE LA COORDINACION DE MONUMENTOS HISTORICOS Y DIRECCION DEL PROYECTO ANTES DE INICIAR TRABAJOS. COT</p>	<p>M2</p>	<p>60.00</p>	<p>\$302.77</p>	<p><del>\$18,166.20</del></p>



N° CONTRATO: INAH OP RAMMNC 010-1/2016-AD

OBRA:

RESTAURACIÓN Y ADECUACION DE ESPACIOS DEL MUSEO NACIONAL DE LAS CULTURAS DE LA 6ª ETAPA, 3ER. NIVEL AREA DE TALLERES, PARA EL AÑO 2016

UBICACIÓN: MONEDA No. 13 COL. CENTRO HISTÓRICO MÉXICO D.F. C.P 06060

CONSORCIO ARQUITECTÓNICO Y DE AVALÚOS S.A. DE C.V.

PERIODO DE EJECUCIÓN:

INICIO: 27 DE OCTUBRE DE 2016

TÉRMINO: 10 DE DICIEMBRE DE 2016

DURACIÓN: 45 DIAS NATURALES

**ANEXO "A" RELACION DE CONCEPTOS Y CANTIDADES DE OBRA CON EXPRESIÓN DE PRECIOS UNITARIOS**

ALB-022	<p>CONSOLIDACIÓN DE MUROS DE MAMPOSTERÍA EN ÁREAS DE PRETILES DE LOS EJES "4" "14" Y "A", OBTURANDO GRIETAS Y FISURAS. SE HARÁ POR MEDIOS MANUALES. RETIRANDO EL APLANADO DE LA GRIETA PARA CERTIFICAR SI ES FISURA GRIETA O CUATEADURA. EN EL CASO DE FISURAS Y GRIETAS QUE VAN DE 1 A 12 O 14 CMS SE PROCEDERÁ A RETIRAR LA ARGAMASA CON QUE FUE PEGADA LA PIEDRA Y QUE A PERDIDO SU CAPACIDAD DE TRABAJO SIN RETIRAR PIEDRAS PARA NO PROVOCAR GRIETAS MAYORES. POSTERIORMENTE SE PROCEDERÁ A LAVADO DE LA GRIETA Y AL AMARRE CON PIEDRA DEL MURO E ESTE CASO SI SE REQUIERE INCUSTRAR UNA PIEDRA DE MAYORES DIMENSIONES SE VERA EN SITU LA FORMA DE INCUSTRARLA LA PIEDRA DE REFUERZO SIN DAÑAR LA ESTRUCTURA HISTORICA INICIANDO POR LA PARTE MÁS BAJA DE LA FRACTURA, Y CONTINUAR POR TRAMOS, LAS NUEVAS PIEZAS SE ASENTAR CON MORTERO DE CAL Y ARENA DE 1:3 Y ACUNAR LA PIEZA CON RIPIO. SE CONTINUA CON EL PROCEDIMIENTO HASTA ELIMINAR TODA LA FRACTURA. SI ES NECESARIO, SE INYECTARÁ CON MEZCLA DE CAL Y ARENA, COLOCANDO EL RIPIO DE PIEDRA UNIDA CON MEZCLA DE CAL Y ARENA A TODO LO LARGO. COLOCAR A CADA 30CM LAS BOQUILLAS DE TUBO "CONDUIT" DE 1.8CM (3/4") DE DIÁMETRO. INYECTAR AGUA A PRESIÓN PARA LIMPIAR EL INTERIOR, OBSERVANDO QUE NO ESCURRA POR SITIOS IMPREVISTOS. LO QUE REPORTARÁ QUE EL MURO ESTÁ CONSTITUIDO POR BARRO CRUDO EN SU INTERIOR. POSTERIORMENTE SE INYECTARÁ LA MEZCLA A PRESIÓN POR GRAVEDAD. COLOCANDO EL TAMBO QUE LA CONTIENE A UNA ALTURA DE 2M CON RESPECTO A LA BOQUILLA MÁS ALTA INSERTADA EN LA GRIETA. INICIAR EL PROCESO POR LA BOQUILLA MÁS BAJA, SUSPENDIENDO LA INYECCIÓN CUANDO BROTE LA MEZCLA POR LA BOQUILLA INMEDIATA SUPERIOR. DESCIMBRAR DESPUÉS DE SIETE DÍAS. CORTAR LAS BOQUILLAS Y RESANAR EL ACABADO. PREVA AUTORIZACIÓN DE LA DIRECCIÓN DEL PROYECTO. INCLUYE: MANO DE OBRA ESPECIALIZADA, MATERIALES, EQUIPO, DESPERDICIOS, LIMPIEZAS, PROTECCIONES, ACARREOS DE MATERIALES HORIZONTALES Y VERTICALES, Y DE PRODUCTO DE LAS DEMOLICIONES EN COSTALADO A TIRO POR TOBOGÁN A PIE DE CAMIÓN Y TODO LO NECESARIO PARA SU CORRECTA EJECUCIÓN.</p>	ML	100.00	\$817.33	\$81,733.00
ALB-023	<p>RETIRO CON RECUPERACION DE RECINTO DE 0.40 X 0.80 ENCONCHADO, POR MEDIOS MANUALES A GOLPE RASANTE SIN DAÑAR ELEMENTOS ALEDAÑOS, CON CINCEL Y MACETA. PREVA AUTORIZACION DE LA DIRECCION DEL PROYECTO. INCLUYE MANO DE OBRA ESPECIALIZADA EN LOS TRABAJOS DE CANTERIA, HERRAMIENTA, MATERIALES, EQUIPO, ACARREOS HORIZONTALES Y VERTICALES, PROTECCIONES LIMPIEZAS Y TODO LO NECESARIO PARA SU CORRECTA EJECUCION LOCAL A.03</p>	PZA	27.00	\$309.55	\$8,357.85
ALB-024	<p>DEMOLICION DE CONCRETO DE 0.15 POR MEDIOS MANUALES A GOLPE RASANTE CON CINCEL Y MACETA, DIN PROVOCAR POERCIONES, SE RETIRARAN LOS ELEMENTOS CONSTRUCTIVOS BAJO LOSA HASTA LLEGAR A TERRENO, PREVA AUTORIZACION DE LA DIRECCION DEL PROYECTO. INCLUYE MANO DE OBRA ESPECIALIZADA EN TRABAJOS DE RESTAURACION, MATERIALES, HERRAMIENTAS, EQUIPO, PROTECCIONES ACARREOS DE MATERIAL, PRODUCTO DE LAS DEMOLICIONES EN COSTALADO A PIE DE CAMION, LIMPIEZAS Y TODO LO NECESARIO PARA SU CORRECTA EJECUCION, LOCAL A.03</p>	M2	15.00	\$249.80	\$3,747.00





Nº CONTRATO: INAH OP RAMNC 010-1/2016-AD

OBRA:

RESTAURACIÓN Y ADECUACIÓN DE ESPACIOS DEL MUSEO NACIONAL DE LAS CULTURAS DE LA 6ª ETAPA, 3ER. NIVEL AREA DE TALLERES, PARA EL AÑO 2016

UBICACIÓN: MONEDA No. 13 COL. CENTRO HISTÓRICO MÉXICO D.F. C.P 06060

CONSORCIO ARQUITECTÓNICO Y DE AVALÚOS S.A. DE C.V.

PERIODO DE EJECUCIÓN:

INICIO: 27 DE OCTUBRE DE 2016

TÉRMINO: 10 DE DICIEMBRE DE 2016

DURACIÓN: 45 DIAS NATURALES

**ANEXO "A" RELACIÓN DE CONCEPTOS Y CANTIDADES DE OBRA CON EXPRESIÓN DE PRECIOS UNITARIOS**

ALB-025	EXCAVACION DE TERRENO DE 0.30 X 0.70 POR MEDIO MANUALES. TRANSPALEANDO EL MATERIAL. INCLUYE MATERIALES, MANO DE OBRA ESPECIALIZADA, HERRAMIENTAS, EQUIPO. ACARREOS DE MATERIAL DE DEMOLICION ENCOSTALADO A PIE DE CAMION, PROTECCIONES, LIMPIEZAS Y TODO LO NECESARIO PARA SU CORRECTA EJECUCION. LOCAL A.03	M3	10.50	\$366.90	\$3,852.45
ALB-026	LIMPIEZA DE MURO DE MAMPOSTERIA EN CIMENTACION CONSISTENTE EN EL RETIRO DE ARGAMASA EN CIMENTACION HASTA CON UNA PENETRACION DE 0.10 CMS Y LAVAR CON AGUA DESTILADA DE 3 O 4 VECES, SECANDO CON PAPEL ABSORBENTE (KLEENEX) HASTA LOGRAR LA EXTRACCION DE SALES. SE DEJARA SECAR ENTRE APLICACION Y APLICACION, SE DEBERA OREAR Y SELLAR CON CAL DE PIEDRA Y ARENA PROP. 1:2. SE RESTITUIRA LA ARGAMASA EN CAL DE PIEDRA Y AREA PROP. 1:2 COLOCANDO RAJUELA DE TEZONTLE A MANERA DE CUÑA PARA ESTABILIZAR MAMPOSTERIA DE CIMENTACION. DE ACUERDO A ESPECIALIZACION Y AUTORIZACION DE LA DIRECCION DEL PROYECTO. INCLUYE: MANO DE OBRA ESPECIALIZADA EN TRABAJOS DE RESTAURACION, HERRAMIENTA, EQUIPO, MATERIALES, PROTECCIONES, LIMPIEZAS, ACARREOS HORIZONTALES Y VERTICALES DE MATERIAL PRODUCTO DE DESPERDICIOS ENCOSTALADO A PIE DE CAMION, Y TODO LO NECESARIO PARA SU CORRECTA EJECUCION. COT LOCAL A.03	M2	8.00	\$1,395.22	\$11,161.76
ALB-027	DREN PERIMETRAL DE 0.11 X 0.40 M. DE PROF. CON CHAPEO DE PIEDRA DE TEZONTLE EN PANO INTERIOR DEL DREN Y A UNA PROFUNDIDAD DE NIVEL DE LA CORONA DE DESPLANTE DE CIMENTACION, RELLENO CON MATERIAL DE TEZONTLE DE 3/4 Y CALHIDRA. LOS TRABAJOS SERAN POR MEDIOS MANUALES. ACARREO A PRIMERA ESTACION EN COSTAL DE RAFA C. O. T. LOCAL A.03	ML	12.00	\$750.97	\$9,011.64
ALB-028	SUMINISTRO Y COLOCACION DE TUBO DE PVC DE 4" DE DIAMETRO CON PERFORACIONES DE 1/2" A TRASBOLILLO A LO LARGO DE LA TUBERIA, ENVUELTO EN MEMBRANA IMPERMEABLE, SE COLOCARA DE ACUERDO A DETALLE SOBRE UNA CAMA DE CAL DE PIEDRA, CONTARA CON RESPIRADEROS DE CODOS A 90° Y SEPARACION DE NIVEL DE PISO 0.10, INCLUYE MANO DE OBRA ESPECIALIZADA EN TRABAJOS DE RESTAURACION, HERRAMIENTA, EQUIPO, MATERIALES, PROTECCIONES, LIMPIEZAS, ACARREOS HORIZONTALES Y VERTICALES DE MATERIAL PRODUCTO DE DESPERDICIOS ENCOSTALADO A PIE DE CAMION, Y TODO LO NECESARIO PARA SU CORRECTA EJECUCION. COT LOCAL A.03	ML	12.00	\$419.41	\$5,032.92
ALB-029	SUMINISTRO Y COLOCACION DE RELLENO A BASE DE PIEDRA DE TEZONTLE NEGRO O ROJO POROSO. A SE HARAN POR MEDIO MANUALES APLICANDO UNA CAMA DE CAL SECA Y TEZONTLE HASTA CUBRIR EL AREA DE AERODREN, SELLAR CON UNA CAPA SUPERFICIAL DE TEZONTLE CON CALHIDRA SECA COMPACTADA SOBRE EL TEZONTLE Y DEJAR PREPARACION PARA LA COLOCACION DE LOS RECINTOS PEGADOS CON ARGAMASA DE CAL APAGADA Y ARENA PROP 1:3 INCLUYE MANO DE OBRA ESPECIALIZADA EN TRABAJOS DE RESTAURACION, HERRAMIENTA, EQUIPO, MATERIALES, PROTECCIONES, LIMPIEZAS, ACARREOS HORIZONTALES Y VERTICALES DE MATERIAL PRODUCTO DE DESPERDICIOS ENCOSTALADO A PIE DE CAMION, Y TODO LO NECESARIO PARA SU CORRECTA EJECUCION. COT LOCAL A.03	M3	3.00	\$1,505.51	\$4,516.53



N° CONTRATO: INAH OP RAMNC 010-1/2016-AD

OBRA:

RESTAURACIÓN Y ADECUACION DE ESPACIOS DEL MUSEO NACIONAL DE LAS CULTURAS DE LA 6ª ETAPA, 3ER. NIVEL AREA DE TALLERES, PARA EL AÑO 2016

UBICACIÓN: MONEDA No. 13 COL. CENTRO HISTÓRICO MÉXICO D.F. C.P. 06060

CONSORCIO ARQUITECTÓNICO Y DE AVALÚOS S.A. DE C.V.

PERIODO DE EJECUCIÓN:

INICIO: 27 DE OCTUBRE DE 2016

TÉRMINO: 10 DE DICIEMBRE DE 2016

DURACIÓN: 45 DÍAS NATURALES

**ANEXO "A" RELACIÓN DE CONCEPTOS Y CANTIDADES DE OBRA CON EXPRESIÓN DE PRECIOS UNITARIOS**

ALB-030	COLOCACION DE PIEDRAS DE RECINTO CON MORTERO CEMENTO CAL Y ARENA PROP. 1:0.5:3 CON COLORANTE INTEGRADO DE ACUERDO AL EXISTENTE AL TONO DEL RECINTO PREVIA AUTORIZACION DE LA DIRECCION DEL PROYECTO INCLUYE MANO DE OBRA ESPECIALIZADA EN TRABAJOS DE RESTAURACION, HERRAMIENTA, EQUIPO, MATERIALES, PROTECCIONES, LIMPIEZAS, ACARREOS HORIZONTALES Y VERTICALES DE MATERIAL PRODUCTO DE DESPERDICIOS ENCOSTALADO A PIE DE CAMION, Y TODO LO NECESARIO PARA SU CORRECTA EJECUCION. COT LOCAL A.03	PZA	27.00	\$338.49	\$9,139.23
ALB-031	SUMINISTRO Y COLOCACION DE TUBERIA PGG MARCA JUPITER, OMEGA O RYMACO. INCLUYE SUMINISTRO Y COLOCACION . ACARREOS DE MATERIAL EN RECORRIDOS HORIZONTALES Y VERTICALES EN PLANTA BAJA A TERCER NIVEL, MANO DE OBRA ESPECIALIZADA, SOPORTE TIPO UNICANAL CON VARILLA ROSCADA DE 1/2" FIADA CON TUERCA Y RONDANA CONECTORES HEXAGONALES Y DE MAS ACCESORIOS DE SUECION Y FIJACION, ESCALERAS, PRUEBAS, HERRAMIENTA, EQUIPO, LIMPIEZA Y TODO LO NECESARIO PARA SU CORRECTA COLOCACION. D.24	ML	25.00	\$94.39	\$2,359.75
	DE 19MM DE DIAMETRO	ML	25.00	\$111.09	\$2,777.25
	DE 25MM DE DIAMETRO				
ALB-032	SUMINISTRO Y COLOCACION DE CONDULET SERIE OVALADA, CON EMPAQUE DE NEOPRENO, MARCA CROUSE HINDS, INCLUYE CARGO DIRECTO POR EL COSTO DE MANO DE OBRA Y MATERIALES REQUERIDOS, FLETE A OBRA, ACARREO, COLOCACION, FIJACION, LIMPIEZA Y RETIRO DE SOBREPANTES FUERA DE OBRA, EQUIPO DE SEGURIDAD, INSTALACIONES ESPECIFICAS, DEPRECIACION, Y DE MAS CARGOS DERIVADOS DEL USO DE EQUIPO Y HERRAMIENTA EN CUALQUIER NIVEL D.17, D.18	PZA	5	\$164.50	\$822.50
	TE-2 DE 19MM	PZA	5	\$164.50	\$822.50
	TE-3 DE 25MM	PZA	5	\$183.40	\$917.00
	C-2 DE 19MM	PZA	5	\$382.53	\$1,912.65
	LL-3 DE 25MM	PZA	5	\$266.64	\$1,328.20
	LB-3 DE 25MM	PZA	5	\$493.16	\$2,465.80
	X-3 DE 25MM				
ALB-033	SUMINISTRO Y APLICACION DE PINTURA DE 4ESMALTE EN TUBERIAS DE INSTALACIONES A BASE DE TUBERIA GALVANIZADA DE 3/4" A 1 1/4" DE DIAMETRO. INCLUYE MATERIALES, MANO DE OBRA ESPECIALIZAD, ACARREOS, VERTICALES Y HORIZONTALES, ANDAMIOS, ESCALERAS, HERRAMIENTA, EQUIPO, LIMPIEZA Y TODO LO NECESARIO PARA SU CORRECTA EJECUCION.	ML	100	\$23.56	\$2,356.00
	ESTRUCTURA				



N° CONTRATO: INAH OP RAMNC 010-1/2016-AD

OBRA:

RESTAURACIÓN Y ADECUACION DE ESPACIOS DEL MUSEO NACIONAL DE LAS CULTURAS DE LA 6ª ETAPA, 3ER. NIVEL AREA DE TALLERES, PARA EL AÑO 2016

UBICACIÓN: MONEDA No. 13 COL. CENTRO HISTÓRICO MÉXICO D.F. C.P. 06060

CONSORCIO ARQUITECTÓNICO Y DE AVALÚOS S.A. DE C.V.

PERIODO DE EJECUCIÓN:

INICIO: 27 DE OCTUBRE DE 2016

TÉRMINO: 10 DE DICIEMBRE DE 2016

DURACIÓN: 45 DIAS NATURALES

**ANEXO "A" RELACIÓN DE CONCEPTOS Y CANTIDADES DE OBRA CON EXPRESIÓN DE PRECIOS UNITARIOS**

EST-01	<p>SUMINISTRO Y COLOCACION DE PTR DE 4 X 4 CAL 12 LOCAL D.24 EJE 13 ENTRE F1 Y H. LOCA D.18 EJE B ENTRE 11 Y 12, QUE SERVIRA DE SOPORTE PARA LOS MURO DE DUROCK Y MARCO DE VENTANAS A UNA ALTURA APROXIMADA DE 4.00 MTS. INCLUYE: PLACAS BASE DE ACERO DE 1/2" ANCLADAS A ESTRUCTURA EXISTENTE PRAYMER ANTIFUEGO Y PINTURA DE ACUERDO A LAS INDICACIONES DE LA DIRECCION DEL PROYECTO, SOLDADURAS A CORDON CORRIDO, PRUEBAS, MATERIALES, MANO DE OBRA, EQUIPO DE SEGURIDAD Y CORTE, DESPERDICIOS, ACARREOS HORIZONTALES Y VERTICALES, LIMPIEZAS, ANDAMIOS Y TODO LO NECESARIO PARA SU CORRECTA EJECUCION. COT</p>	KG	974.50	\$48.95	\$47,701.78
EST-02	<p>SUMINISTRO, FABRICACION Y COLOCACION DE ESTRUCTURA PARA DOMO DEL LOCAL D.24 EJE G.1 ENTRE 11 Y 12, EJE G.2 ENTRE 11 Y 12, EJE 12 ENTRE G.1 Y G.2 A BASE DE BASTIDOR DE PTR DE 2" X 2" CON ENTREPAÑOS DE PLACA DE 1/2" X 2" CON LAMINA PERFORADA DE 2.5M CAL. 16 COLOCADA LATERALMENTE, SE SOLDARA A PERFILES OR DE 8" EXISTENTE POR MEDIOS MANUALES CON MANO DE OBRA ESPECIALIZADA EN PALERIA, DE ACUERDO A DISEÑO Y AURTORIZACION DE LA DIRECCION DEL PROYECTO ASI COMO LA SUPERVISION ESTRUCTURAL, VER PLANOS D-TA-24, D-TA-25, D-TA-26. INCLUYE, PLACA DE 1/2" PARA DESPLANTE DE MURO DE DUROCK EN EL AREA DE DOMOS MANO DE OBRA ESPECIALIZADA EN PALERIA, CERTIFICACION, HERRAMIENTAS, EQUIPO, MATERIALES, ACARREOS HORIZONTALES Y VERTICALES, DESPERDICIOS, IZAJE, MONTAJE DE LA ESTRUCTURA, CORTES, BISELES, DESCALIBRES, SOLDADURA EN CORDÓN, LIMPIEZA DE LA SUPERFICIE PARA RECIBIR RECUBRIMIENTO, ANTICORROSIVO, PRUEBAS DE LABORATORIO, RETIRO DE SOBANTES EN COSTAL DE RAFIA ACARREO A TIRO POR TOBOGANA PIE DE CAMION, PROTECCIONES, LIMPIEZA Y TODO LO NECESARIO PARA SU CORRECTA EJECUCION. COT</p>	PZA	1.00	\$5,796.57	\$5,796.57
EST-03	<p>SUMINISTRO, FABRICACION Y COLOCACION DE ESTRUCTURA PARA MURO DE CRISTAL A BASE DE PTR DE 3" X 3" Y GRAPAS DE PLACA 1/4" CON NEOPRENO PARA SUECION DE CRISTALES. SE ANCLARA CON VARILLAS DE 3/8" SOBRE MURO DE TABIQUE EXISTENTE Y SOLDADA A CORDON EN LA PARTE SUPERIOR AL PERFIL DE PTR DE 3" X 3" DEL EJE C.3 ENTRE 12 Y 13. LOCAL D.18 POR MEDIOS MANUALES CON MANO DE OBRA ESPECIALIZADA EN PALERIA, DE ACUERDO A DISEÑO Y AURTORIZACION DE LA DIRECCION DEL PROYECTO ASI COMO LA SUPERVISION ESTRUCTURAL, VER PLANOS D-TA-23.3, D-TA-23.4, D-TA-23.5. INCLUYE, MANO DE OBRA ESPECIALIZADA EN PALERIA, CERTIFICACION, HERRAMIENTAS, EQUIPO, MATERIALES, VARILLA DE 3/8", ACARREOS HORIZONTALES Y VERTICALES, DESPERDICIOS, IZAJE, MONTAJE DE LA ESTRUCTURA, CORTES, BISELES, DESCALIBRES, SOLDADURA EN CORDÓN, LIMPIEZA DE LA SUPERFICIE PARA RECIBIR RECUBRIMIENTO, ANTICORROSIVO, PRUEBAS DE LABORATORIO, RETIRO DE SOBANTES EN COSTAL DE RAFIA ACARREO A TIRO POR TOBOGANA PIE DE CAMION, PROTECCIONES, LIMPIEZA Y TODO LO NECESARIO PARA SU CORRECTA EJECUCION. COT</p>	PZA	1.00	\$4,103.69	\$4,103.69

*(Handwritten signatures and marks)*



N° CONTRATO: INAH OP RAMMNC 010-1/2016-AD

OBRA: RESTAURACIÓN Y ADECUACION DE ESPACIOS DEL MUSEO NACIONAL DE LAS CULTURAS DE LA 6ª ETAPA, 3ER. NIVEL AREA DE TALLERES, PARA EL AÑO 2016

UBICACIÓN: MONEDA No.13 COL. CENTRO HISTÓRICO MÉXICO D.F. C.P 06060  
CONSORCIO ARQUITECTÓNICO Y DE AVALÚOS S.A. DE C.V.

ANEXO "A" RELACION DE CONCEPTOS Y CANTIDADES DE OBRA CON EXPRESIÓN DE PRECIOS UNITARIOS

PERIODO DE EJECUCIÓN:  
INICIO: 27 DE OCTUBRE DE 2016  
TÉRMINO: 10 DE DICIEMBRE DE 2016  
DURACIÓN: 45 DIAS NATURALES

EST-04	<p>SUMINISTRO, FABRICACION Y COLOCACION DE ESTRUCTURA PARA DOMO 3.05 X 3.85 DEL LOCAL E.III EJE C.1 ENTRE 12 Y 13. EJE C.3 ENTRE 12 Y 13. EJE 13 ENTRE C.1 Y C.3. EJE 12 ENTRE C.1 Y C.3 A BASE DE BASTIDOR Y ENTREPAÑOS CON PLACA DE 1/2" X 2", ANCLAS DE VARRILLAS DEL #2 A CADA 0.50. GRAPAS DE 1/4" X 1 1/2" INCRUSTADA A MURO DE BLOCK EXISTENTE DEL EJE 11. SE HARÁ DE ACUERDO A INDICACIONES DE LA SUPERVISIÓN ESTRUCTURAL SE TENDRÁ QUE SACAR MEDIDAS EN OBRA. VER PLANOS E-05. E-06. D-TA-22.3. D-TA-22.4. D-TA-23. D-TA-23.1. D-TA-23.2. INCLUYE: CINTA DOBLE CARA NORTON DE 3/8" X 1/4" DE ALTA DENSIDAD, PARA RECIBIR CRISTAL, NEOPRENO DE 1/4" PARA A POYAR CRISTAL, MANO DE OBRA, EQUIPO, HERRAMIENTA MATERIALES, ACARREOS DENTRO DE LA OBRA, DESPERDICIOS, IZAJE, MONTAJE DE LA ESTRUCTURA, CORTES, BISELES, DESCALIBRES, SOLDADURA EN CORDÓN, LIMPIEZA DE LA SUPERFICIE PARA RECIBIR RECUBRIMIENTO, ANTICORROSIVO, MANO DE OBRA, PRUEBAS DE LABORATORIO, EQUIPO, HERRAMIENTA, RETIRO DE SOBRAINTES, Y TODO LO NECESARIO PARA SU CORRECTA EJECUCIÓN. COT. LOCAL E.III</p>	PZA	1.00	\$2,735.73	\$2,735.73
EST-05	<p>TRATAMIENTO DE ESTRUCTURA CON CONVERTIDOR DE OXIDO PARA TRANSFORMAR EL OXIDO FERRICO EN PELICULA NEGRA DE UN COMPLETO FERROSO, INERTE Y NO CORROSIVO APLICACIÓN A UNA MANO CON BROCHA Y RENDIMIENTO DE 5M2/LT A UNA MANO EN TODAS SUS CARAS. INCLUYE PREPARACION DE SUPERFICIE LIMPIANDO CON CEPILLO DE ALAMBRE RETIRANDO TODO EL OXIDO SUELTO, PINTURA Y CUALQUIER ACABADO QUE ESTAS TENGAN, MATERIALES, MANO DE OBRA, ANDAMIOS Y HERRAMIENTA, ENCOSTALAMIENTO DE DESPERDICIOS, ACARREOS A TIRO POR TOBOGAN A PIE DE CAMION Y TODO LO NECESARIO PARA SU CORRECTA EJECUCION EN LOCALES.: D.18. D.20. D.21. D.22. D.23. D.24. E.III C.O.T.</p>	MIL	400.00	\$98.98	\$39,592.00
EST-06	<p>SUMINISTRO Y APLICACION DE PRIMER ANTIFUEGO EN ESTRUCTURA, VIGAS DE ACERO, LARGUEROS, TRABES Y COLUMNAS, DE ACERO EXISTENTES EN TODAS SUS CARAS QUE VAN A RECIBIR EL REFUERZO DE PLACA DE ACERO HASTA UNA ALTURA DE 5.00 M INCLUYE: MATERIALES, MANO DE OBRA, ANDAMIOS Y HERRAMIENTA:INCLUYE PREPARACION DE SUPERFICIE LIMPIANDO CON CEPILLO DE ALAMBRE RETIRANDO TODO EL OXIDO SUELTO, MATERIALES, MANO DE OBRA, ANDAMIOS Y HERRAMIENTA, ENCOSTALAMIENTO DE DESPERDICIOS, ACARREOS A TIRO POR TOBOGAN A PIE DE CAMION Y TODO LO NECESARIO LOCALES.:D.18. D.20. D.21. D.22. D.23. D.24. E.III. C.O.T.</p>	MIL	400.00	\$41.91	\$16,764.00
EST-07	<p>SUMINISTRO Y COLOCACION DE TAPAJUNTA POLICRETO ASF EN LOS LOCALES D.13. D.18. D.24. E.III EN LOSA DE CONCRETO Y MURO A BASE SELLADOR DE JUNTAS DE POLIURETANO ASFALTICO DE DOS COMPONENTES, PARA SUPERFICIES DE CONCRETO MARCA CURACRETO DE APLICACIÓN EN FRÍO Y CURADO POR HUMEDAD DEL AIRE. SE APLICARÁ DE ACUERDO A ESPECIFICACIONES DEL FABRICANTE, PREVIA AUTORIZACION DE LA DIRECCION DEL PROYECTO Y EL VISTO BUENO DE LA SUPERVISION ESTRUCTURAL. INCLUYE MANO DE OBRA, HERRAMIENTA, EQUIPO, MATERIALES, ACARREOS, HORIZONTALES Y VERTICALES, LIMPIEZAS, PROTECCIONES Y TODO LO NECESARIO PARA SU CORRECTA EJECUCION C. O. T.</p>	MIL	50.00	\$219.68	\$10,984.00



Nº CONTRATO: INAH OP RAMNC 010-1/2016-AD

OBRA:

RESTAURACIÓN Y ADECUACION DE ESPACIOS DEL MUSEO NACIONAL DE LAS CULTURAS DE LA 6ª ETAPA, 3ER. NIVEL AREA DE TALLERES, PARA EL AÑO 2016

UBICACIÓN: MONEDA No.13 COL. CENTRO HISTÓRICO MÉXICO D.F. C.P 06060

CONSORCIO ARQUITECTÓNICO Y DE AVALÚOS S.A. DE C.V.

PERIODO DE EJECUCIÓN:

INICIO: 27 DE OCTUBRE DE 2016

TÉRMINO: 10 DE DICIEMBRE DE 2016

DURACIÓN: 45 DIAS NATURALES

**ANEXO "A" RELACIÓN DE CONCEPTOS Y CANTIDADES DE OBRA CON EXPRESIÓN DE PRECIOS UNITARIOS**

<p>EST-07.1</p> <p>LOCAL D21 EJE 11, 12 ENTRE E Y F.1</p> <p>SUMINISTRO Y COLOCACION DE POLEIRENO DE ALTA DENSIDAD DE 30 KG/M3. SOBRE FIRME DE CONCRETO EXISTENTE. SE HARÁ DE ACUERDO A INDICACIONES DE LA SUPERVISION ESTRUCTURAL Y A PROYECTO ESTRUCTURAL. SE DEBERÁ CONSULTAR A LA DIRECCIÓN DEL PROYECTO CUANDO EXISTAN DUDAS SOBRE LA INTERPRETACIÓN DE LOS PLANOS Y/O CUANDO EXISTAN INCOMPATIBILIDAD ENTRE LO INDICADO EN LOS PLANOS ESTRUCTURALES CON LOS PLANOS ARQUITECTÓNICOS ANTES DE INICIAR LOS TRABAJOS. ASÍ COMO LA LIMPIEZA DEL AREA ANTES DE SU COLOCACION INCLUYE: ACARREOS HORIZONTALES Y VERTICALES DEL MATERIAL AL SITIO DE SU UTILIZACION, MATERIALES, DESPERDICIOS, MANO DE OBRA, ANDAMIOS Y HERRAMIENTA. CORTES, LIMPIEZA DEL AREA AL CONCLUIR LOS TRABAJOS, ACARREO DE MATERIAL ENCOSTALADO A TIRO POR TOBOGÁN A PIE DE DE CARGA DEL CAMION Y RETIRO FUERA DE LA OBRA A TIRO LIBRE.COT.</p>	<p>PZA</p>	<p>5</p>	<p>\$1,800.33</p>	<p>\$9,001.65</p>
<p>EST-08</p> <p>SUMINISTRO Y COLOCACION DE MALLA ELECTROSOLDADA 6x6/6-6, SOBRE POLEIRENO. SE HARÁ DE ACUERDO A INDICACIONES DE LA SUPERVISION ESTRUCTURAL Y A PROYECTO ESTRUCTURAL. SE DEBERÁ CONSULTAR A LA DIRECCIÓN DEL PROYECTO CUANDO EXISTAN DUDAS SOBRE LA INTERPRETACION DE LOS PLANOS Y/O CUANDO EXISTAN INCOMPATIBILIDAD ENTRE LO INDICADO EN LOS PLANOS ESTRUCTURALES CON LOS PLANOS ARQUITECTÓNICOS ANTES DE INICIAR LOS TRABAJOS. ASÍ COMO LA LIMPIEZA DEL AREA ANTES DE SU COLOCACION INCLUYE: ACARREOS HORIZONTALES Y VERTICALES DEL MATERIAL AL SITIO DE SU UTILIZACION, MATERIALES, DESPERDICIOS, MANO DE OBRA, ANDAMIOS Y HERRAMIENTA. CORTES, LIMPIEZA DEL AREA AL CONCLUIR LOS TRABAJOS, ACARREO DE MATERIAL ENCOSTALADO A TIRO POR TOBOGÁN A PIE DE DE CARGA DEL CAMION Y RETIRO FUERA DE LA OBRA A TIRO LIBRE.COT.</p>	<p>M3</p>	<p>10.00</p>	<p>\$2,933.71</p>	<p>29,337.10</p>
<p>EST-09</p> <p>SUMINISTRO Y COLOCACION DE MALLA ELECTROSOLDADA 6x6/6-6, SOBRE POLEIRENO. SE HARÁ DE ACUERDO A INDICACIONES DE LA SUPERVISION ESTRUCTURAL Y A PROYECTO ESTRUCTURAL. SE DEBERÁ CONSULTAR A LA DIRECCIÓN DEL PROYECTO CUANDO EXISTAN DUDAS SOBRE LA INTERPRETACION DE LOS PLANOS Y/O CUANDO EXISTAN INCOMPATIBILIDAD ENTRE LO INDICADO EN LOS PLANOS ESTRUCTURALES CON LOS PLANOS ARQUITECTÓNICOS ANTES DE INICIAR LOS TRABAJOS. ASÍ COMO LA LIMPIEZA DEL AREA ANTES DE SU COLOCACION INCLUYE: ACARREOS HORIZONTALES Y VERTICALES DEL MATERIAL AL SITIO DE SU UTILIZACION, MATERIALES, DESPERDICIOS, MANO DE OBRA, ANDAMIOS Y HERRAMIENTA. CORTES, LIMPIEZA DEL AREA AL CONCLUIR LOS TRABAJOS, ACARREO DE MATERIAL ENCOSTALADO A TIRO POR TOBOGÁN A PIE DE DE CARGA DEL CAMION Y RETIRO FUERA DE LA OBRA A TIRO LIBRE.COT.</p>	<p>M2</p>	<p>20.00</p>	<p>\$67.64</p>	<p>1,352.80</p>



N° CONTRATO: INAH OP RAMNC 010-1/2016-AD

OBRA:

RESTAURACIÓN Y ADECUACION DE ESPACIOS DEL MUSEO NACIONAL DE LAS CULTURAS DE LA 6ª ETAPA, 3ER. NIVEL AREA DE TALLERES, PARA EL AÑO 2016

UBICACIÓN: MONEDA No.13 COL. CENTRO HISTÓRICO MÉXICO D.F. C.P. 060060  
CONSORCIO ARQUITECTÓNICO Y DE AVALÚOS S.A. DE C.V.

ANEXO "A" RELACIÓN DE CONCEPTOS Y CANTIDADES DE OBRA CON EXPRESIÓN DE PRECIOS UNITARIOS

PERIODO DE EJECUCIÓN:  
INICIO: 27 DE OCTUBRE DE 2016  
TÉRMINO: 10 DE DICIEMBRE DE 2016  
DURACIÓN: 45 DIAS NATURALES

<p>EST-10</p> <p>SUMINISTRO Y COLOCACIÓN DE FIRME DE CONCRETO CLASE I DE <math>f_c=250 \text{ kg/cm}^2</math>, RESISTENCIA NORMAL, T.M.A. 3/4", REVENIMIENTO DE 10 cm, SE HARÁ DE ACUERDO A PROTOCOLO E INDICACIONES DE LA SUPERVISIÓN ESTRUCTURAL Y A PROYECTO ESTRUCTURAL, SE DEBERÁ CONSULTAR A LA DIRECCIÓN DEL PROYECTO CUANDO EXISTAN DUDAS SOBRE LA INTERPRETACIÓN DE LOS PLANOS Y/O CUANDO EXISTAN INCOMPATIBILIDAD ENTRE LO INDICADO EN LOS PLANOS ESTRUCTURALES CON LOS PLANOS ARQUITECTÓNICOS ANTES DE INICIAR LOS TRABAJOS, ASÍ COMO LA LIMPIEZA DEL AREA ANTES DE SU COLOCACIÓN INCLUYE: COLADO, APISONADO, CURADO, PRUEBAS DE LABORATORIO, ACARREOS HORIZONTALES Y VERTICALES DEL MATERIAL AL SITIO DE SU UTILIZACIÓN, MATERIALES, DESPERDICIOS, MANO DE OBRA, HERRAMIENTA Y EQUIPO, LIMPIEZA DEL AREA AL CONCLUIR LOS TRABAJOS, ACARREO DE MATERIAL ENCOSTALADO A TIRO POR TOBOGÁN A PIE DE CARGA DEL CAMION Y RETIRO FUERA DE LA OBRA A TIRO LIBRE COT.</p>	M3	1.00	\$2,536.41	2,536.41
<p>LOCAL D.22 EJE 12 Y 13 ENTRE C.6 Y E.1</p> <p>APERTURA DE CAJAS PARA APOYO DE VIGAS IR, EN MURO DE MAMPOSTERÍA DE LOS EJES C.2, E.1 SOBRE EL EJE 13" EN UNA SECCIÓN DE 20 X 30 CM DE ALTO Y DE PROFUNDIDAD VARIABLE SE HARÁ POR MEDIOS MANUALES A GOLPE RASANTE SIN DANAR LA ESTRUCTURA HISTÓRICA, A CINCEL Y MACETA. INCLUYE: DEMOLICIÓN, MANO DE OBRA, HERRAMIENTA Y EQUIPO, LIMPIEZA DEL AREA AL CONCLUIR LOS TRABAJOS, ACARREOS DEL MATERIAL PRODUCTO DE LA DEMOLICIÓN ENCOSTALADO A TIRO POR TOBOGÁN A PIE DE CAMIÓN Y RETIRO FUERA DE LA OBRA A TIRO LIBRE, PROTECCIONES Y TODO LO NECESARIO PARA SU CORRECTA EJECUCIÓN, COT LOCAL D. 22 EN TERCER NIVEL</p>	PZAS	2.00	\$425.03	850.06
<p>EST-12</p> <p>SUMINISTRO Y MONTAJE DE PERFIL IR 203 X 19.4 KG/M DE ACERO ASTM A-36 CON <math>F_y=2530 \text{ KG/CM}^2</math>, SOBRE EL EJE 13 SE HARÁ DE ACUERDO A INDICACIONES DE LA SUPERVISIÓN ESTRUCTURAL Y A PROYECTO ESTRUCTURAL, SE DEBERÁ CONSULTAR A LA DIRECCIÓN DEL PROYECTO CUANDO EXISTAN DUDAS SOBRE LA INTERPRETACIÓN DE LOS PLANOS Y/O CUANDO EXISTAN INCOMPATIBILIDAD ENTRE LO INDICADO EN LOS PLANOS ESTRUCTURALES CON LOS PLANOS ARQUITECTÓNICOS ANTES DE INICIAR LOS TRABAJOS, INCLUYE: ASENTADO CON MORTERO GROUT NO FERROSO ESTABILIZADOR DE VOLUMEN, MATERIALES, DESPERDICIOS, IZAJE, MONTAJE DE LA ESTRUCTURA, CORTES, BISELES, DESCALIBRES, SOLDADURA EN CORDÓN, LIMPIEZA DE LA SUPERFICIE PARA RECIBIR RECUBRIMIENTO, ANTICORROSIVO, MANO DE OBRA, PRUEBAS DE LABORATORIO, EQUIPO, HERRAMIENTA, RETIRO DE SOBANTES, ACARREOS HORIZONTALES Y VERTICALES, ENCOSTALAMIENTO DE MATERIAL PARA TIRO POR TOBOGÁN A PIE DE CAMION, Y TODO LO NECESARIO PARA SU CORRECTA EJECUCIÓN, COT. LOCAL D.22</p>	KG	116.40	\$53.15	6,186.66



N° CONTRATO: INAH OP RAMNOC 010-1/2016-AD

OBRA:

RESTAURACIÓN Y ADECUACIÓN DE ESPACIOS DEL MUSEO NACIONAL DE LAS CULTURAS DE LA 6ª ETAPA, 3ER. NIVEL AREA DE TALLERES, PARA EL AÑO 2016

UBICACIÓN: MONEDA No.13 COL. CENTRO HISTÓRICO MÉXICO D.F. C.P 06060

CONSORCIO ARQUITECTÓNICO Y DE AVALÚOS S.A. DE C.V.

PERIODO DE EJECUCIÓN:

INICIO: 27 DE OCTUBRE DE 2016

TÉRMINO: 10 DE DICIEMBRE DE 2016

DURACIÓN: 45 DIAS NATURALES

**ANEXO "A" RELACIÓN DE CONCEPTOS Y CANTIDADES DE OBRA CON EXPRESIÓN DE PRECIOS UNITARIOS**

<p>EST-13</p> <p>OBTURACION EN CAJAS PARA APOYO DE LAS VIGAS IR CON CONCRETO DE F'c= 250 KG/ Y PEDACERIA DE TABIQUE. EN MURO DE MAMPONERIA DE LOS EJES C.2. E.1 SOBRE EL EJE 13° EN UNA SECCION DE 20 X 30 CM DE ALTO Y DE PROFUNDIDAD VARIABLE SE HARÁ POR MEDIOS MANUALES INCLUYE: MANO DE OBRA, HERRAMIENTA, EQUIPO, LIMPIEZA DEL ÁREA AL CONCLUIR LOS TRABAJOS, ACARREOS DEL MATERIAL PRODUCTO DE LA DEMOLICIÓN ENCOSTALADO A TIRO POR TOBOGAN A PIE DE CAMIÓN Y RETIRO FUERA DE LA OBRA A TIRO LIBRE. PROTECCIONES Y TODO LO NECESARIO PARA SU CORRECTA EJECUCIÓN. COT LOCAL D. 22 EN TERCER NIVEL.</p>	<p>PZAS</p>	<p>2.00</p>	<p>\$472.47</p>	<p>944.94</p>
<p>EST-14</p> <p>SUMINISTRO Y COLOCACIÓN DE CONCRETO EN CAPA DE COMPRESION CLASE I DE Fc=250 kg/cm². RESISTENCIA NORMAL, T.M.A. 3/4", REVENIMIENTO DE 10 cm, Y MALLA DE ACERO ELECTROSOLDADA 6 X 6/6-6. SE HARÁ DE ACUERDO A PROTOCOLO E INDICACIONES DE LA SUPERVISIÓN ESTRUCTURAL Y A PROYECTO ESTRUCTURAL, SE DEBERÁ CONSULTAR A LA DIRECCIÓN DEL PROYECTO CUANDO EXISTAN DUDAS SOBRE LA INTERPRETACIÓN DE LOS PLANOS Y/O CUANDO EXISTAN INCOMPATIBILIDAD ENTRE LO INDICADO EN LOS PLANOS ESTRUCTURALES CON LOS PLANOS ARQUITECTÓNICOS ANTES DE INICIAR LOS TRABAJOS, ASÍ COMO LA LIMPIEZA DEL AREA ANTES DE SU COLOCACION INCLUYE: SUMINISTRO Y COLOCACIÓN DE MALLA DE ACERO ELECTROSOLDADA 6 X 6/6-6. COLADO, APISONADO, CURADO, PRUEBAS DE LABORATORIO, ACARREOS HORIZONTALES Y VERTICALES DEL MATERIAL AL SITIO DE SU UTILIZACIÓN, MATERIALES, DESPERDICIOS, MANO DE OBRA, HERRAMIENTA Y EQUIPO, LIMPIEZA DEL ÁREA AL CONCLUIR LOS TRABAJOS, ACARREO DE MATERIAL ENCOSTALADO A TIRO POR TOBOGAN A PIE DE DE CARGA DEL CAMIÓN Y RETIRO FUERA DE LA OBRA A TIRO LIBRE.COT.</p>	<p>M3</p>	<p>1.74</p>	<p>\$3,502.63</p>	<p>6,094.58</p>
<p>EST-15</p> <p>SUMINISTRO Y COLOCACIÓN DE LOSACERO CALIBRE 18 IMSA SECCIÓN 36/30, O EQUIVALENTE EN CALIDAD. INCLUYE: SUMINISTRO Y MONTAJE DE CONECTORES TIPO NELSON DE 4" X 1/2" @ 30.5 CM. DESPERDICIOS, MANO DE OBRA, ANDAMIOS, HERRAMIENTA Y EQUIPO, ACARREOS HORIZONTALES Y VERTICALES, ENCOSTALEMIENTO DE DESPERDICIOS PARA TIRO POR TOBOGAN A PIE DE CAMIÓN LIMPIEZA DEL AREA AL CONCLUIR LOS TRABAJOS. CONFORME A LA ESPECIFICACIÓN GENERAL DE CONSTRUCCIÓN: 1.3.4. COT</p>	<p>M2</p>	<p>20.00</p>	<p>\$583.99</p>	<p>11,679.80</p>
<p>EST-16</p> <p>SUMINISTRO Y FABRICACIÓN DE DALA D-4 DE CONCRETO Fc = 250 kg/cm² CON SECCIÓN 20 x 10 cm ACABADO COMÚN, ARMADA CON 3 VARILLAS DE 3/8" Y GRAPAS DE 1/2" @ 30 cm DE SEPARACIÓN. INCLUYE: HABILITADO Y ARMADO DE ACERO DE REFUERZO, ALAMBRE RECOCIDO DEL No. 18, CIMBRADO, FABRICACIÓN Y COLADO DEL CONCRETO, DESCIMBRADO, DESPERDICIOS, MANO DE OBRA, HERRAMIENTA Y EQUIPO, ANDAMIOS, ACARREOS HORIZONTALES Y VERTICALES DEL MATERIAL AL SITIO DE SU UTILIZACIÓN, LIMPIEZA DEL AREA AL CONCLUIR LOS TRABAJOS, ACARREO DEL MATERIAL SOBRIANTE A TIRO POR TOBOGAN A PIE DEL CAMIÓN.COT</p>	<p>M</p>	<p>6.00</p>	<p>\$328.86</p>	<p>1,973.16</p>



N° CONTRATO: INAH OP RAMINC 010-1/2016-AD

OBRA:

RESTAURACIÓN Y ADECUACION DE ESPACIOS DEL MUSEO NACIONAL DE LAS CULTURAS DE LA 6ª ETAPA, 3ER. NIVEL AREA DE TALLERES, PARA EL AÑO 2016

UBICACIÓN: MONEDA No. 13 COL. CENTRO HISTÓRICO MÉXICO D.F. C.P 06060

CONSORCIO ARQUITECTÓNICO Y DE AVALÚOS S.A. DE C.V.

PERIODO DE EJECUCIÓN:

INICIO: 27 DE OCTUBRE DE 2016

TERMINO: 10 DE DICIEMBRE DE 2016

DURACIÓN: 45 DIAS NATURALES

**ANEXO "A" RELACIÓN DE CONCEPTOS Y CANTIDADES DE OBRA CON EXPRESIÓN DE PRECIOS UNITARIOS**

EST-17	SUMINISTRO, HABILITADO, ARMADO Y COLOCACIÓN DE VARILLA CORRUGADA Fy = 4,200 KG/CM² DEL NO. 3. INCLUYE: GANCHOS, TRASLAPES, SILETAS, ALAMBRE RECOCIDO DEL NO.18, PRUEBAS DE LABORATORIO, DESPERDICIOS, MANO DE OBRA, HERRAMIENTA Y EQUIPO, ANDAMIOS, ACARREOS HORIZONTALES Y VERTICALES DEL MATERIAL AL SITIO DE SU UTILIZACIÓN, LIMPIEZA DEL ÁREA AL CONCLUIR LOS TRABAJOS, ACARREO DE SOBRAINTES A LUGAR DE CARGA DEL CAMIÓN, CONFORME AL PROYECTO. COT	KG	10.08	\$26.88	270.95
EST-18	SUMINISTRO, HABILITADO, ARMADO Y COLOCACIÓN DE ACERO Fy = 4,200 kg/cm² DEL NO. 2. INCLUYE: GANCHOS, TRASLAPES, SILETAS, ALAMBRE RECOCIDO DEL No.18, PRUEBAS DE LABORATORIO, DESPERDICIOS, MANO DE OBRA, HERRAMIENTA Y EQUIPO, ANDAMIOS, ACARREOS HORIZONTALES Y VERTICALES DEL MATERIAL AL SITIO DE SU UTILIZACIÓN, LIMPIEZA DEL ÁREA AL CONCLUIR LOS TRABAJOS, ACARREO DE SOBRAINTES A LUGAR DE CARGA DEL CAMIÓN CONFORME AL PROYECTO. COT	KG	1.76	\$31.39	55.25
EST-19	SUMINISTRO Y MONTAJE DE PLACA DE AGERO ASTM A-36. CON Fy=2530 KG/CM2. EN ATESADORES EN DIMENSIONES INDICADAS EN PROYECTO. INCLUYE: MATERIALES, ACARREOS DENTRO DE LA OBRA, DESPERDICIOS, IZAJE, MONTAJE DE LA ESTRUCTURA, CORTES, BISELES, DESCALIBRES, SOLDADURA EN CORDON, LIMPIEZA DE LA SUPERFICIE PARA RECIBIR RECUBRIMIENTO, ANTICORROSIVO, MANO DE OBRA, PRUEBAS DE LABORATORIO, EQUIPO, HERRAMIENTA, RETIRO DE SOBRAINTES, Y TODO LO NECESARIO PARA SU CORRECTA EJECUCIÓN. COT.	KG	8.64	\$46.36	400.55
	LOCAL D23 EJE E.1 Y F.1 ENTRE 12 Y 13				
EST-20	APERTURA DE CAJAS PARA APOYO DE VIGAS IR. EN MURO DE MAMPOSTERÍA DE LOS° EJES E.1, F.1 SOBRE EL EJE 13° EN UNA SECCIÓN DE 20 X 30 CM DE ALTO Y DE PROFUNDIDAD VARIABLE SE HARÁ POR MEDIOS MANUALES A GOLPE RASANTE SIN DAÑAR LA ESTRUCTURA HISTÓRICA, A CINCEL Y MACETA. INCLUYE: DEMOLICIÓN, MANO DE OBRA, HERRAMIENTA Y EQUIPO, LIMPIEZA DEL ÁREA AL CONCLUIR LOS TRABAJOS, ACARREOS DEL MATERIAL PRODUCTO DE LA DEMOLICIÓN ENCOSTALADO A TIRO POR TOBOGÁN A PIE DE CAMIÓN Y RETIRO FUERA DE LA OBRA A TIRO LIBRE, PROTECCIONES Y TODO LO NECESARIO PARA SU CORRECTA EJECUCIÓN. COT LOCAL D. 23 EN TERCER NIVEL	PZAS	2.00	\$425.03	850.06
EST-21	SUMINISTRO Y MONTAJE DE PERFIL IR 203 X 194 KG/M DE ACERO ASTM A-36 CON Fy=2530 KG/CM2. SOBRE EL EJE 13 SE HARÁ DE ACUERDO A INDICACIONES DE LA SUPERVISIÓN ESTRUCTURAL Y A PROYECTO ESTRUCTURAL, SE DEBERÁ CONSULTAR A LA DIRECCIÓN DEL PROYECTO CUANDO EXISTAN DUDAS SOBRE LA INTERPRETACIÓN DE LOS PLANOS Y/O CUANDO EXISTAN INCOMPATIBILIDAD ENTRE LO INDICADO EN LOS PLANOS ESTRUCTURALES CON LOS PLANOS ARQUITECTÓNICOS ANTES DE INICIAR LOS TRABAJOS. INCLUYE: ASENTADO CON MORTERO GROUT NO FERROSO ESTABILIZADOR DE VOLUMEN, MATERIALES, DESPERDICIOS, IZAJE, MONTAJE DE LA ESTRUCTURA, CORTES, BISELES, DESCALIBRES, SOLDADURA EN CORDÓN, LIMPIEZA DE LA SUPERFICIE PARA RECIBIR RECUBRIMIENTO, ANTICORROSIVO, MANO DE OBRA, PRUEBAS DE LABORATORIO, EQUIPO, HERRAMIENTA, RETIRO DE SOBRAINTES, ACARREOS HORIZONTALES Y VERTICALES, ENCOSTALAMIENTO DE MATERIAL PARA TIRO POR TOBOGÁN A PIE DE CAMIÓN, Y TODO LO NECESARIO PARA SU CORRECTA EJECUCIÓN. COT. LOCAL D.23	KG	97.00	\$63.15	5,155.55





Nº CONTRATO: INAH OP RAMNC 010-1/2016-AD

OBRA: RESTAURACIÓN Y ADECUACION DE ESPACIOS DEL MUSEO NACIONAL DE LAS CULTURAS DE LA 6ª ETAPA, 3ER. NIVEL AREA DE TALLERES, PARA EL AÑO 2016

UBICACIÓN: MONEDA No. 13 COL. CENTRO HISTÓRICO MÉXICO D.F. C.P 06060

CONSORCIO ARQUITECTÓNICO Y DE AVALÚOS S.A. DE C.V.

PERIODO DE EJECUCIÓN:

INICIO: 27 DE OCTUBRE DE 2016

TÉRMINO: 10 DE DICIEMBRE DE 2016

DURACIÓN: 45 DIAS NATURALES

ANEXO "A" RELACION DE CONCEPTOS Y CANTIDADES DE OBRA CON EXPRESIÓN DE PRECIOS UNITARIOS

<p>EST-22</p> <p>OBTURACION EN CAJAS PARA APOYO DE LAS VIGAS IR CON CONCRETO DE F'c= 250 KG/ Y PEDACERIA DE TABIQUE. EN MURO DE MAMPOSTERÍA DE LOS" EJES C.2, E.1 SOBRE EL EJE 13" EN UNA SECCIÓN DE 20 X 30 CM DE ALTO Y DE PROFUNDIDAD VARIABLE SE HARÁ POR MEDIOS MANUALES INCLUYE: MANO DE OBRA, HERRAMIENTA, EQUIPO, LIMPIEZA DEL AREA AL CONCLUIR LOS TRABAJOS, ACARREOS DEL MATERIAL PRODUCTO DE LA DEMOLICIÓN ENCOSTALADO A TIRO POR TOBOGAN A PIE DE CAMIÓN Y RETIRO FUERA DE LA OBRA A TIRO LIBRE. PROTECCIONES Y TODO LO NECESARIO PARA SU CORRECTA EJECUCIÓN. COT LOCAL D. 23 EN TERCER NIVEL.</p>	<p>PZAS</p>	<p>2.00</p>	<p>\$472.47</p>	<p>944.94</p>
<p>EST-23</p> <p>SUMINISTRO Y COLOCACIÓN DE CONCRETO EN CAPA DE COMPRESION CLASE I DE Fc=250 kg/cm², RESISTENCIA NORMAL, T.M.A. 3/4", REVENIMIENTO DE 10 cm, Y MALLA DE ACERO ELECTROSOLDADA 6 X 6/6-6. SE HARÁ DE ACUERDO A PROTOCOLO E INDICACIONES DE LA SUPERVISION ESTRUCTURAL Y A PROYECTO ESTRUCTURAL, SE DEBERÁ CONSULTAR A LA DIRECCIÓN DEL PROYECTO CUANDO EXISTAN DUDAS SOBRE LA INTERPRETACIÓN DE LOS PLANOS Y/O CUANDO EXISTAN INCOMPATIBILIDAD ENTRE LO INDICADO EN LOS PLANOS ESTRUCTURALES CON LOS PLANOS ARQUITECTÓNICOS ANTES DE INICIAR LOS TRABAJOS, ASÍ COMO LA LIMPIEZA DEL AREA ANTES DE SU COLOCACIÓN INCLUYE: SUMINISTRO Y COLOCACIÓN DE MALLA DE ACERO ELECTROSOLDADA 6 X 6/6-6, COLADO, APISONADO, CURADO, PRUEBAS DE LABORATORIO, ACARREOS HORIZONTALES Y VERTICALES DEL MATERIAL AL SITIO DE SU UTILIZACIÓN, MATERIALES, DESPERDICIOS, MANO DE OBRA, HERRAMIENTA Y EQUIPO, LIMPIEZA DEL ÁREA AL CONCLUIR LOS TRABAJOS, ACARREO DE MATERIAL ENCOSTALADO A TIRO POR TOBOGAN A PIE DE DE CARGA DEL CAMIÓN Y RETIRO FUERA DE LA OBRA A TIRO LIBRE.COT.</p>	<p>M3</p>	<p>1.35</p>	<p>\$3,502.63</p>	<p>4,728.55</p>
<p>EST-24</p> <p>SUMINISTRO Y COLOCACION DE LOSACERO CALIBRE 18 IMSA SECCION 36/30, O EQUIVALENTE EN CALIDAD. INCLUYE: SUMINISTRO Y MONTAJE DE CONECTORES TIPO NELSON DE 4" x 1/2" @ 30.5 cm, DESPERDICIOS, MANO DE OBRA, ANDAMIOS, HERRAMIENTA Y EQUIPO, ACARREOS HORIZONTALES Y VERTICALES DEL MATERIAL AL SITIO DE SU UTILIZACION, LIMPIEZA DEL AREA AL CONCLUIR LOS TRABAJOS, ACARREOS DEL MATERIAL SOBANTE AL LUGAR DE CARGA DEL CAMIÓN Y RETIRO FUERA DE LA OBRA A TIRO LIBRE. CONFORME A LA ESPECIFICACION GENERAL DE CONSTRUCCION: 1.3.4, C.O.T.</p>	<p>M2</p>	<p>15.50</p>	<p>\$583.99</p>	<p>9,051.85</p>
<p>EST-25</p> <p>SUMINISTRO Y FABRICACIÓN DE DALA D-A DE CONCRETO Fc = 250 kg/cm² CON SECCIÓN 20 x 10 cm ACABADO COMÚN, ARMADA CON 3 VARILLAS DE 3/8" Y GRAPAS DE 1/2" @ 30 cm DE SEPARACIÓN. INCLUYE: HABILITADO Y ARMADO DE ACERO DE REFUERZO, ALAMBRE RECOCIDO DEL No. 18, CIMBRADO, FABRICACIÓN Y COLADO DEL CONCRETO, DESCIMBRADO, DESPERDICIOS, MANO DE OBRA, HERRAMIENTA Y EQUIPO, ANDAMIOS, ACARREOS HORIZONTALES Y VERTICALES DEL MATERIAL AL SITIO DE SU UTILIZACION, LIMPIEZA DEL AREA AL CONCLUIR LOS TRABAJOS, ACARREO DEL MATERIAL SOBANTE AL LUGAR DE CARGA DEL CAMIÓN Y RETIRO FUERA DE LA OBRA A TIRO LIBRE, CONFORME AL PROYECTO. COT</p>	<p>M</p>	<p>4.60</p>	<p>\$328.86</p>	<p>1,512.76</p>



Nº CONTRATO: INAH OP RAMMNC 010-1/2016-AD  
OBRA:

RESTAURACIÓN Y ADECUACIÓN DE ESPACIOS DEL MUSEO NACIONAL DE LAS CULTURAS DE LA 6ª ETAPA, 3ER. NIVEL AREA DE TALLERES, PARA EL AÑO 2016

UBICACIÓN: MONEDA No.13 COL. CENTRO HISTÓRICO MÉXICO D.F. C.P. 06060  
CONSORCIO ARQUITECTÓNICO Y DE AVALÚOS S.A. DE C.V.

PERIODO DE EJECUCIÓN:  
INICIO: 27 DE OCTUBRE DE 2016  
TÉRMINO: 10 DE DICIEMBRE DE 2016  
DURACIÓN: 45 DIAS NATURALES

ANEXO "A" RELACIÓN DE CONCEPTOS Y CANTIDADES DE OBRA CON EXPRESIÓN DE PRECIOS UNITARIOS

EST-26	SUMINISTRO, HABILITADO, ARMADO Y COLOCACIÓN DE VARIILLA CORRUGADA Fy = 4,200 kg/cm <sup>2</sup> DEL No. 3. INCLUYE: GANCHOS, TRASLAPES, SILETTAS, ALAMBRE RECOCIDO DEL No.18, PRUEBAS DE LABORATORIO, DESPERDICIOS, MANO DE OBRA, HERRAMIENTA Y EQUIPO, ANDAMIOS, ACARREOS HORIZONTALES Y VERTICALES DEL MATERIAL AL SITIO DE SU UTILIZACIÓN, LIMPIEZA DEL ÁREA AL CONCLUIR LOS TRABAJOS, ACARREO DE SOBRESANTES A LUGAR DE CARGA DEL CAMIÓN Y RETIRO FUERA DE LA OBRA A TIRO LIBRE, CONFORME AL PROYECTO. COT	KG	8.06	\$26.88	216.65
EST-27	SUMINISTRO, HABILITADO, ARMADO Y COLOCACIÓN DE ACERO Fy = 4,200 kg/cm <sup>2</sup> DEL No. 2. INCLUYE: GANCHOS, TRASLAPES, SILETTAS, ALAMBRE RECOCIDO DEL No.18, PRUEBAS DE LABORATORIO, DESPERDICIOS, MANO DE OBRA, HERRAMIENTA Y EQUIPO, ANDAMIOS, ACARREOS HORIZONTALES Y VERTICALES DEL MATERIAL AL SITIO DE SU UTILIZACIÓN, LIMPIEZA DEL ÁREA AL CONCLUIR LOS TRABAJOS, ACARREO DE SOBRESANTES A LUGAR DE CARGA DEL CAMIÓN Y RETIRO FUERA DE LA OBRA A TIRO LIBRE, CONFORME AL PROYECTO. COT.	KG	1.36	\$31.39	42.69
EST-28	SUMINISTRO Y MONTAJE DE PLACA DE ACERO ASTM A-36. CON Fy=2530 KG/CM2. EN ATIESADDORES EN DIMENSIONES INDICADAS EN PROYECTO. INCLUYE: MATERIALES, ACARREOS DENTRO DE LA OBRA, DESPERDICIOS, IZAJE, MONTAJE DE LA ESTRUCTURA, CORTES, BISELES, DESCALIBRES, SOLDADURA EN CORDON, LIMPIEZA DE LA SUPERFICIE PARA RECIBIR RECUBRIMIENTO, ANTICORROSIVO, MANO DE OBRA, PRUEBAS DE LABORATORIO, EQUIPO, HERRAMIENTA, RETIRO DE SOBRESANTES, Y TODO LO NECESARIO PARA SU CORRECTA EJECUCIÓN. COT	KG	8.64	\$46.36	400.55
	LOCAL D24 EJE F.1 Y H ENTRE 11 Y 13				
EST-29	APERTURA DE CAJAS PARA APOYO DE VIGAS IR. EN MURO DE MAMPOSTERÍA DE LOS EJES F1. H SOBRE EL EJE 13" EN UNA SECCIÓN DE 20 X 30 CM DE ALTO Y DE PROFUNDIDAD VARIABLE SE HARÁ POR MEDIOS MANUALES A GOLPE RASANTE SIN DAÑAR LA ESTRUCTURA HISTÓRICA, A CINCEL Y MACETA. INCLUYE: DEMOLICIÓN, MANO DE OBRA, HERRAMIENTA Y EQUIPO, LIMPIEZA DEL ÁREA AL CONCLUIR LOS TRABAJOS, ACARREOS DEL MATERIAL PRODUCTO DE LA DEMOLICIÓN ENCOSTALADO A PIE DE CAMIÓN Y RETIRO FUERA DE LA OBRA A TIRO LIBRE, PROTECCIONES Y TODO LO NECESARIO PARA SU CORRECTA EJECUCIÓN. COT LOCAL D. 24 EN TERCER NIVEL.	PZAS	2.00	\$425.03	850.06
EST-30	APERTURA DE CAJA EN MURO DEL EJE 11 PARA APOYO DE VIGA IR EN MURO DE TABIQUE EN UNA SECCION DE 0.42 X 0.30 X 0.20 SE HARÁ POR MEDIOS MANUALES A GOLPE RASANTE SIN DAÑAR LA ESTRUCTURA HISTÓRICA, A CINCEL Y MACETA. INCLUYE: DEMOLICIÓN, MANO DE OBRA, HERRAMIENTA Y EQUIPO, LIMPIEZA DEL ÁREA AL CONCLUIR LOS TRABAJOS, ACARREOS DEL MATERIAL PRODUCTO DE LA DEMOLICIÓN ENCOSTALADO A TIRO POR TOBOGÁN A PIE DE CAMIÓN Y RETIRO FUERA DE LA OBRA A TIRO LIBRE, PROTECCIONES Y TODO LO NECESARIO PARA SU CORRECTA EJECUCIÓN. COT LOCAL D. 24 EN TERCER NIVEL.	PZA	1.00	\$416.18	416.18



Nº CONTRATO: INAH OP RAMMC 010-1/2016-AD  
OBRA: RESTAURACIÓN Y ADECUACIÓN DE ESPACIOS DEL MUSEO NACIONAL DE LAS CULTURAS DE LA 8ª ETAPA, 3ER. NIVEL AREA DE TALLERES, PARA EL AÑO 2016

UBICACIÓN: MONEDA No.13 COL. CENTRO HISTÓRICO MÉXICO D.F. C.P 06060  
CONSORCIO ARQUITECTÓNICO Y DE AVALÚOS S.A. DE C.V.

ANEXO "A" RELACIÓN DE CONCEPTOS Y CANTIDADES DE OBRA CON EXPRESIÓN DE PRECIOS UNITARIOS

PERIODO DE EJECUCIÓN:  
INICIO: 27 DE OCTUBRE DE 2016  
TÉRMINO: 10 DE DICIEMBRE DE 2016  
DURACIÓN: 45 DIAS NATURALES

EST-31	<p>APERTURA DE CAJA PARA APOYO DE VIGAS IR, EN MURO DE MAMPOSTERÍA DEL EJE "H" EN UNA SECCIÓN DE 30 X 30 X 2.60 SE HARÁ POR MEDIOS MANUALES SIN DAÑAR LA ESTRUCTURA HISTÓRICA DEL SIGLO XVIII A CINCEL Y MACETA CON SUPERVISIÓN PERMANENTE. INCLUYE: DEMOLICIÓN, MANO DE OBRA, HERRAMIENTA Y EQUIPO, LIMPIEZA DEL ÁREA AL CONCLUIR LOS TRABAJOS, ACARREOS DEL MATERIAL PRODUCTO DE LA DEMOLICIÓN ENCOSTALADO A TIRO POR TOBOGÁN A PIE DE CAMIÓN Y RETIRO FUERA DE LA OBRA A TIRO LIBRE, PROTECCIONES Y TODO LO NECESARIO PARA SU CORRECTA EJECUCIÓN. COT LOCAL D. 24 EN TERCER NIVEL</p>	ML	2.60	\$832.34	2,164.08
EST-32	<p>SUMINISTRO Y MONTAJE DE PERFIL IR 203 X 19.4 KG/M DE ACERO ASTM A-36 CON FY=2530 KG/CM2, SOBRE EL EJE 13 SE HARÁ DE ACUERDO A INDICACIONES DE LA SUPERVISIÓN ESTRUCTURAL Y A PROYECTO ESTRUCTURAL, SE DEBERÁ CONSULTAR A LA DIRECCIÓN DEL PROYECTO CUANDO EXISTAN DUDAS SOBRE LA INTERPRETACIÓN DE LOS PLANOS Y/O CUANDO EXISTAN INCOMPATIBILIDAD ENTRE LO INDICADO EN LOS PLANOS ESTRUCTURALES CON LOS PLANOS ARQUITECTÓNICOS ANTES DE INICIAR LOS TRABAJOS, INCLUYE: ASENTADO CON MORTERO GROUT NO FERROSO ESTABILIZADOR DE VOLUMEN, MATERIALES, DESPERDICIOS, IZAJE, MONTAJE DE LA ESTRUCTURA, CORTES, BISELES, DESCALIBRES, SOLDADURA EN CORDÓN, LIMPIEZA DE LA SUPERFICIE PARA RECIBIR RECUBRIMIENTO, ANTICORROSIVO, MANO DE OBRA, PRUEBAS DE LABORATORIO, EQUIPO, HERRAMIENTA, RETIRO DE SOBRESANTES, ACARREOS HORIZONTALES Y VERTICALES, ENCOSTALAMIENTO DE MATERIAL PARA TIRO POR TOBOGÁN A PIE DE CAMIÓN, Y TODO LO NECESARIO PARA SU CORRECTA EJECUCIÓN. COT. LOCAL D.24</p>	KG	227.00	\$53.15	12,065.05
EST-33	<p>SUMINISTRO Y MONTAJE DE PERFIL IR 305 X 78.9 KG/M DE ACERO ASTM A-36 CON FY=2530 KG/CM2, SOBRE LOS EJES G.2, F. 11, 12 SE HARÁ DE ACUERDO A INDICACIONES DE LA SUPERVISIÓN ESTRUCTURAL Y A PROYECTO ESTRUCTURAL, SE DEBERÁ CONSULTAR A LA DIRECCIÓN DEL PROYECTO CUANDO EXISTAN DUDAS SOBRE LA INTERPRETACIÓN DE LOS PLANOS Y/O CUANDO EXISTAN INCOMPATIBILIDAD ENTRE LO INDICADO EN LOS PLANOS ESTRUCTURALES CON LOS PLANOS ARQUITECTÓNICOS ANTES DE INICIAR LOS TRABAJOS, INCLUYE: ASENTADO CON MORTERO GROUT NO FERROSO ESTABILIZADOR DE VOLUMEN, MATERIALES, DESPERDICIOS, IZAJE, MONTAJE DE LA ESTRUCTURA, CORTES, BISELES, DESCALIBRES, SOLDADURA EN CORDÓN, LIMPIEZA DE LA SUPERFICIE PARA RECIBIR RECUBRIMIENTO, ANTICORROSIVO, MANO DE OBRA, PRUEBAS DE LABORATORIO, EQUIPO, HERRAMIENTA, RETIRO DE SOBRESANTES, ACARREOS HORIZONTALES Y VERTICALES, ENCOSTALAMIENTO DE MATERIAL PARA TIRO POR TOBOGÁN A PIE DE CAMIÓN, Y TODO LO NECESARIO PARA SU CORRECTA EJECUCIÓN. COT. LOCAL D.24</p>	KG	1,783.14	\$53.15	94,773.89



Nº CONTRATO: INAH OP RAMNC 010-11/2016-AD

OBRA:

RESTAURACIÓN Y ADECUACION DE ESPACIOS DEL MUSEO NACIONAL DE LAS CULTURAS DE LA 6ª ETAPA, 3ER. NIVEL AREA DE TALLERES, PARA EL AÑO 2016

UBICACIÓN: MONEDA No.13 COL. CENTRO HISTÓRICO MÉXICO D.F. C.P. 06060

CONSORCIO ARQUITECTÓNICO Y DE AVALÚOS S.A. DE C.V.

PERIODO DE EJECUCIÓN:

INICIO: 27 DE OCTUBRE DE 2016

TÉRMINO: 10 DE DICIEMBRE DE 2016

DURACIÓN: 45 DIAS NATURALES

**ANEXO "A" RELACION DE CONCEPTOS Y CANTIDADES DE OBRA CON EXPRESIÓN DE PRECIOS UNITARIOS**

<p>EST-34</p> <p>OBTURACION EN CAJAS PARA APOYO DE LAS VIGAS IR CON CONCRETO DE F'c= 250 KG/ Y PEDACERIA DE TABIQUE, EN MURO DE MAMPOSTERIA DE LOS EJES F1, H SOBRE EL EJE 13, 11, 12 SOBRE EL EJE H Y G.1, 11" DE PROFUNDIDAD VARIABLE DE ACUERDO A PLANOS ESTRUCTURALES E INDICACIONES DE INGENIERIA, SE HARÁ POR MEDIOS MANUALES INCLUYE: MANO DE OBRA, HERRAMIENTA, EQUIPO, LIMPIEZA DEL ÁREA AL CONCLUIR LOS TRABAJOS, ACARREOS DEL MATERIAL PRODUCTO DE LA DEMOLICION ENCOSTALADO A TIRO POR TOBOGAN A PIE DE CAMIÓN Y RETIRO FUERA DE LA OBRA A TIRO LIBRE, PROTECCIONES Y TODO LO NECESARIO PARA SU CORRECTA EJECUCION. COT LOCAL D. 24 EN TERCER NIVEL.</p>	<p>PZAS</p>	<p>4.00</p>	<p>\$472.47</p>	<p>1,889.88</p>
<p>EST-35</p> <p>SUMINISTRO Y COLOCACIÓN DE CONCRETO CLASE I DE Fc=250 kg/cm², RESISTENCIA NORMAL, T.M.A. 3/4", REVENIMIENTO DE 10 cm. Y MALLA DE ACERO ELECTROSOLDADA 6 X 6/6-6, SE HARÁ DE ACUERDO A PROTOCOLO E INDICACIONES DE LA SUPERVISION ESTRUCTURAL Y A PROYECTO ESTRUCTURAL, SE DEBERÁ CONSULTAR A LA DIRECCIÓN DEL PROYECTO CUANDO EXISTAN DUDAS SOBRE LA INTERPRETACIÓN DE LOS PLANOS Y/O CUANDO EXISTAN INCOMPATIBILIDAD ENTRE LO INDICADO EN LOS PLANOS ESTRUCTURALES CON LOS PLANOS ARQUITECTÓNICOS ANTES DE INICIAR LOS TRABAJOS, ASÍ COMO LA LIMPIEZA DEL AREA ANTES DE SU COLOCACIÓN INCLUYE: SUMINISTRO Y COLOCACIÓN DE MALLA DE ACERO ELECTROSOLDADA 6 X 6/6-6, COLADO, APISONADO, CURADO, PRUEBAS DE LABORATORIO, ACARREOS HORIZONTALES Y VERTICALES DEL MATERIAL AL SITIO DE SU UTILIZACIÓN, MATERIALES, DESPERDICIOS, MANO DE OBRA, HERRAMIENTA Y EQUIPO, LIMPIEZA DEL ÁREA AL CONCLUIR LOS TRABAJOS, ACARREO DE MATERIAL ENCOSTALADO A TIRO POR TOBOGAN A PIE DE CARGA DEL CAMIÓN Y RETIRO FUERA DE LA OBRA A TIRO LIBRE. COT.</p>	<p>M3</p>	<p>5.79</p>	<p>\$3,502.63</p>	<p>20,280.23</p>
<p>EST-36</p> <p>SUMINISTRO Y COLOCACIÓN DE LOSACERO CALIBRE 18 IMSA SECCIÓN 36/30, O EQUIVALENTE EN CALIDAD. INCLUYE: SUMINISTRO Y MONTAJE DE CONECTORES TIPO NELSON DE 4" x 1/2" @ 30.5 cm, DESPERDICIOS, MANO DE OBRA, ANDAMIOS, HERRAMIENTA Y EQUIPO, ACARREOS HORIZONTALES Y VERTICALES DEL MATERIAL AL SITIO DE SU UTILIZACIÓN, LIMPIEZA DEL ÁREA AL CONCLUIR LOS TRABAJOS, ACARREOS DEL MATERIAL SOBANTE AL LUGAR DE CARGA DEL CAMIÓN Y RETIRO FUERA DE LA OBRA A TIRO LIBRE. CONFORME A LA ESPECIFICACIÓN GENERAL DE CONSTRUCCIÓN: 1.34. COT</p>	<p>M2</p>	<p>60.60</p>	<p>\$563.99</p>	<p>35,389.79</p>
<p>EST-37</p> <p>SUMINISTRO Y FABRICACIÓN DE DALA D-B DE CONCRETO Fc = 250 kg/cm² CON SECCIÓN 23 x 15 cm ACABADO COMÚN, ARMADA CON 4 VARILLAS DE 3/8" Y ESTRIBOS DE 1/4" @ 30 cm DE SEPARACIÓN. INCLUYE: HABILITADO Y ARMADO DE ACERO DE REFUERZO, ALAMBRE RECOCIDO DEL No. 18, CIMBRADO, FABRICACIÓN Y COLADO DEL CONCRETO, DESCIMBRADO, DESPERDICIOS, MANO DE OBRA, HERRAMIENTA Y EQUIPO, ANDAMIOS, ACARREOS HORIZONTALES Y VERTICALES DEL MATERIAL AL SITIO DE SU UTILIZACIÓN, LIMPIEZA DEL ÁREA AL CONCLUIR LOS TRABAJOS, ACARREO DEL MATERIAL SOBANTE AL LUGAR DE CARGA DEL CAMIÓN Y RETIRO FUERA DE LA OBRA A TIRO LIBRE, CONFORME AL PROYECTO. COT</p>	<p>M</p>	<p>5.15</p>	<p>\$401.70</p>	<p>2,068.76</p>

*[Handwritten signature]*

*[Handwritten signature]*



Nº CONTRATO: INAH OP RAMMC 010-1/2016-AD  
OBRA:

RESTAURACIÓN Y ADECUACIÓN DE ESPACIOS DEL MUSEO NACIONAL DE LAS CULTURAS DE LA 6ª ETAPA, 3ER. NIVEL AREA DE TALLERES, PARA EL AÑO 2016

UBICACIÓN: MONEDA No.13 COL. CENTRO HISTÓRICO MÉXICO D.F. C.P. 06060  
CONSORCIO ARQUITECTÓNICO Y DE AVALÚOS S.A. DE C.V.

ANEXO "A" RELACIÓN DE CONCEPTOS Y CANTIDADES DE OBRA CON EXPRESIÓN DE PRECIOS UNITARIOS

PERIODO DE EJECUCIÓN:  
INICIO: 27 DE OCTUBRE DE 2016  
TÉRMINO: 10 DE DICIEMBRE DE 2016  
DURACIÓN: 45 DIAS NATURALES

EST-38	SUMINISTRO Y COLOCACIÓN DE POLETIRENO DE ALTA DENSIDAD DE 30 KG/M3, SOBRE FIRME DE CONCRETO, INCLUYE: ACARREOS HORIZONTALES Y VERTICALES DEL MATERIAL AL SITIO DE SU UTILIZACIÓN, MATERIALES, DESPERDICIOS, MANO DE OBRA, ANDAMIOS Y HERRAMIENTA, LIMPIEZA DEL ÁREA AL CONCLUIR LOS TRABAJOS, ACARREO DE SOBRAINTES A LUGAR DE CARGA DEL CAMIÓN Y RETIRO FUERA DE LA OBRA A TIRO LIBRE, CONFORME AL PROYECTO, COT	KG	3.36	\$26.88	90.32
EST-39	SUMINISTRO Y COLOCACIÓN DE PLACA DE ACERO ASTM A-36, CON FY=2530 KG/CM2, EN ATIESADORES EN DIMENSIONES INDICADAS EN PROYECTO, INCLUYE: MATERIALES, ACARREOS DENTRO DE LA OBRA, DESPERDICIOS, IZAJE, MONTAJE DE LA ESTRUCTURA, CORTES, BISELES, DESCALIBRES, SOLDADURA EN CORDON, LIMPIEZA DE LA SUPERFICIE PARA RECIBIR RECUBRIMIENTO, ANTICORROSIVO, MANO DE OBRA, PRUEBAS DE LABORATORIO, EQUIPO, HERRAMIENTA, RETIRO DE SOBRAINTES, Y TODO LO NECESARIO PARA SU CORRECTA EJECUCION, COT	M3	5.20	\$2,933.71	15,255.29
EST-40	SUMINISTRO Y COLOCACIÓN DE ANGULO DE 3"X 3" X 3/8" A- 36 DE FY= 2530 KG/CM2, CONFORME AL PROYECTO, INCLUYE: ACARREOS DENTRO DE LA OBRA HASTA EL LUGAR DE COLOCACIÓN, FIJACIÓN, LIMPIEZA Y TODO LO NECESARIO PARA SU CORRECTA EJECUCION, COT	KG	36.41	\$46.36	1,687.97
EST-41	SUMINISTRO Y COLOCACIÓN DE MALLA ELECTROSOLDADA 6X6/6-6, EN FIRME DE CONCRETO, INCLUYE: ACARREOS HORIZONTALES Y VERTICALES DEL MATERIAL AL SITIO DE SU UTILIZACIÓN, MATERIALES, DESPERDICIOS, MANO DE OBRA, ANDAMIOS Y HERRAMIENTA, LIMPIEZA DEL ÁREA AL CONCLUIR LOS TRABAJOS, ACARREO DE MATERIAL SOBRIANTE A LUGAR DE CARGA DEL CAMIÓN Y RETIRO FUERA DE LA OBRA A TIRO LIBRE, CONFORME AL PROYECTO, COT	M2	10.40	\$67.64	703.46
	LOCAL D18 EJES B Y C.1 ENTRE 12 Y 13				



Nº CONTRATO: INAH OP RAMNC 010-1/2016-AD  
OBRA: RESTAURACIÓN Y ADECUACION DE ESPACIOS DEL MUSEO NACIONAL DE LAS CULTURAS DE LA 6ª ETAPA, 3ER. NIVEL AREA DE TALLERES, PARA EL AÑO 2016

UBICACIÓN: MONEDA No.13 COL. CENTRO HISTÓRICO MÉXICO D.F. C.P 06060  
CONSORCIO ARQUITECTÓNICO Y DE AVALÚOS S.A. DE C.V.

ANEXO "A" RELACIÓN DE CONCEPTOS Y CANTIDADES DE OBRA CON EXPRESIÓN DE PRECIOS UNITARIOS

PERIODO DE EJECUCIÓN:  
INICIO: 27 DE OCTUBRE DE 2016  
TÉRMINO: 10 DE DICIEMBRE DE 2016  
DURACIÓN: 45 DIAS NATURALES

EST-43	<p>SUMINISTRO Y COLOCACIÓN DE CONCRETO CLASE I DE <math>f_c=250 \text{ kg/cm}^2</math>, RESISTENCIA NORMAL, T.M.A. 3/4", REVENIMIENTO DE 10 cm, Y MALLA DE ACERO ELECTROSOLDADA 6 X 6/6-6. SE HARÁ DE ACUERDO A PROTOCOLO E INDICACIONES DE LA SUPERVISIÓN ESTRUCTURAL Y A PROYECTO ESTRUCTURAL, SE DEBERÁ CONSULTAR A LA DIRECCIÓN DEL PROYECTO CUANDO EXISTAN DUDAS SOBRE LA INTERPRETACIÓN DE LOS PLANOS Y/O CUANDO EXISTAN INCOMPATIBILIDAD ENTRE LO INDICADO EN LOS PLANOS ESTRUCTURALES CON LOS PLANOS ARQUITECTÓNICOS ANTES DE INICIAR LOS TRABAJOS, ASÍ COMO LA LIMPIEZA DEL ÁREA ANTES DE SU COLOCACIÓN INCLUYE: SUMINISTRO Y COLOCACIÓN DE MALLA DE ACERO ELECTROSOLDADA 6 X 6/6-6, COLADO, APISONADO, CURADO, PRUEBAS DE LABORATORIO, ACARREOS HORIZONTALES Y VERTICALES DEL MATERIAL AL SITIO DE SU UTILIZACIÓN, MATERIALES, DESPERDICIOS, MANO DE OBRA, HERRAMIENTA Y EQUIPO, LIMPIEZA DEL ÁREA AL CONCLUIR LOS TRABAJOS, ACARREO DE MATERIAL ENCOSTALADO A TIRO POR TOBOGÁN A PIE DE DE CARGA DEL CAMIÓN Y RETIRO FUERA DE LA OBRA A TIRO LIBRE.COT.</p>	M3	2.35	\$3,502.63	8,231.18
EST-44	<p>SUMINISTRO Y COLOCACIÓN DE LOSACERO CALIBRE 18 IMSA SECCIÓN 36/30, O EQUIVALENTE EN CALIDAD. INCLUYE: SUMINISTRO Y MONTAJE DE CONECTORES TIPO NELSON DE 4" x 1/2" @ 30.5 cm. DESPERDICIOS, MANO DE OBRA, ANDAMIOS, HERRAMIENTA Y EQUIPO, ACARREOS HORIZONTALES Y VERTICALES DEL MATERIAL AL SITIO DE SU UTILIZACIÓN, LIMPIEZA DEL ÁREA AL CONCLUIR LOS TRABAJOS, ACARREOS DEL MATERIAL SOBRENTE AL LUGAR DE CARGA DEL CAMIÓN Y RETIRO FUERA DE LA OBRA A TIRO LIBRE. CONFORME A LA ESPECIFICACIÓN GENERAL DE CONSTRUCCIÓN: 1.3.4. COT</p>	M2	20.00	\$583.99	11,679.80
EST-45	<p>SUMINISTRO Y FABRICACIÓN DE DALA D-A DE CONCRETO <math>f_c = 250 \text{ kg/cm}^2</math> CON SECCIÓN 20 x 10 cm ACABADO COMÚN, ARMADA CON 3 VARILLAS DE 3/8" Y GRAPAS DE 1/2" @ 30 cm DE SEPARACIÓN. INCLUYE: HABILITADO Y ARMADO DE ACERO DE REFUERZO, ALAMBRE RECOCIDO DEL No. 18, CIMBRADO, FABRICACIÓN Y COLADO DEL CONCRETO, DESCIMBRADO, DESPERDICIOS, MANO DE OBRA, HERRAMIENTA Y EQUIPO, ANDAMIOS, ACARREOS HORIZONTALES Y VERTICALES DEL MATERIAL AL SITIO DE SU UTILIZACIÓN, LIMPIEZA DEL ÁREA AL CONCLUIR LOS TRABAJOS, ACARREO DEL MATERIAL SOBRENTE AL LUGAR DE CARGA DEL CAMIÓN Y RETIRO FUERA DE LA OBRA A TIRO LIBRE. CONFORME AL PROYECTO C.O.T</p>	M	22.00	\$328.86	7,234.92
EST-46	<p>LOCAL D.13 EJE C.3 Y C.6 ENTRE 12 Y 13 SUMINISTRO Y COLOCACIÓN DE LOSACERO CALIBRE 18 IMSA SECCIÓN 36/30, O EQUIVALENTE EN CALIDAD. INCLUYE: SUMINISTRO Y MONTAJE DE CONECTORES TIPO NELSON DE 4" x 1/2" @ 30.5 cm. DESPERDICIOS, MANO DE OBRA, ANDAMIOS, HERRAMIENTA Y EQUIPO, ACARREOS HORIZONTALES Y VERTICALES DEL MATERIAL AL SITIO DE SU UTILIZACIÓN, LIMPIEZA DEL ÁREA AL CONCLUIR LOS TRABAJOS, ACARREOS DEL MATERIAL SOBRENTE AL LUGAR DE CARGA DEL CAMIÓN Y RETIRO FUERA DE LA OBRA A TIRO LIBRE. CONFORME A LA ESPECIFICACIÓN GENERAL DE CONSTRUCCIÓN: 1.3.4. COT</p>	M2	20.00	\$583.99	11,679.80



N° CONTRATO: INAH OP RAMMNC 010-1/2016-AD

OBRA: RESTAURACIÓN Y ADECUACIÓN DE ESPACIOS DEL MUSEO NACIONAL DE LAS CULTURAS DE LA 6ª ETAPA, 3ER. NIVEL AREA DE TALLERES, PARA EL AÑO 2016

UBICACIÓN: MONEDA No.13 COL. CENTRO HISTÓRICO MÉXICO D.F. C.P. 06060  
CONSORCIO ARQUITECTÓNICO Y DE AVALÚOS S.A. DE C.V.

PERIODO DE EJECUCIÓN: INICIO: 27 DE OCTUBRE DE 2016  
TÉRMINO: 10 DE DICIEMBRE DE 2016  
DURACIÓN: 45 DIAS NATURALES

ANEXO "A" RELACIÓN DE CONCEPTOS Y CANTIDADES DE OBRA CON EXPRESIÓN DE PRECIOS UNITARIOS					
EST-47	SUMINISTRO, HABILITADO, ARMADO Y COLOCACIÓN DE VARILLA CORRUGADA Fy = 4,200 kg/cm² DEL No. 3, INCLUYE: GANCHOS, TRASLAPES, SILETTAS, ALAMBRE RECOCIDO DEL No.18, PRUEBAS DE LABORATORIO, DESPERDICIOS, MANO DE OBRA, HERRAMIENTA Y EQUIPO, ANDAMIOS, ACARREOS HORIZONTALES Y VERTICALES DEL MATERIAL AL SITIO DE SU UTILIZACIÓN, LIMPIEZA DEL ÁREA AL CONCLUIR LOS TRABAJOS, ACARREO DE SOBRESANTES A LUGAR DE CARGA DEL CAMIÓN Y RETIRO FUERA DE LA OBRA A TIRO LIBRE, CONFORME AL PROYECTO COT	KG	42.00	\$26.88	1,128.96
EST-48	SUMINISTRO, HABILITADO, ARMADO Y COLOCACIÓN DE ACERO Fy = 4,200 kg/cm² DEL No. 2, INCLUYE: GANCHOS, TRASLAPES, SILETTAS, ALAMBRE RECOCIDO DEL No.18, PRUEBAS DE LABORATORIO, DESPERDICIOS, MANO DE OBRA, HERRAMIENTA Y EQUIPO, ANDAMIOS, ACARREOS HORIZONTALES Y VERTICALES DEL MATERIAL AL SITIO DE SU UTILIZACIÓN, LIMPIEZA DEL ÁREA AL CONCLUIR LOS TRABAJOS, ACARREO DE SOBRESANTES A LUGAR DE CARGA DEL CAMIÓN Y RETIRO FUERA DE LA OBRA A TIRO LIBRE, CONFORME AL PROYECTO. COT	KG	6.80	\$31.39	213.45
EST-49	SUMINISTRO Y COLOCACIÓN DE MALLA ELECTROSOLDADA 6x6/6-6, EN FIRME DE CONCRETO, INCLUYE: ACARREOS HORIZONTALES Y VERTICALES DEL MATERIAL AL SITIO DE SU UTILIZACIÓN, MATERIALES, DESPERDICIOS, MANO DE OBRA, ANDAMIOS Y HERRAMIENTA, LIMPIEZA DEL ÁREA AL CONCLUIR LOS TRABAJOS, ACARREO DE MATERIAL SOBRENTE A LUGAR DE CARGA DEL CAMIÓN Y RETIRO FUERA DE LA OBRA A TIRO LIBRE, CONFORME AL PROYECTO COT	M2	20.00	\$67.64	1,352.80
EST-50	SUMINISTRO Y COLOCACIÓN DE CONCRETO EN FIRME DE CONCRETO CLASE I DE f'c=250 kg/cm², RESISTENCIA NORMAL, T.M.A. 3/4", REVENIMIENTO DE 10 cm, INCLUYE: COLADO, APISONADO, CURADO, PRUEBAS DE LABORATORIO, ACARREOS HORIZONTALES Y VERTICALES DEL MATERIAL AL SITIO DE SU UTILIZACIÓN, MATERIALES, DESPERDICIOS, MANO DE OBRA, HERRAMIENTA, ANDAMIOS Y EQUIPO, LIMPIEZA DEL ÁREA LA CONCLUIR LOS TRABAJOS, ACARREOS DEL MATERIAL SOBRENTE AL LUGAR DE CARGA DEL CAMIÓN Y RETIRO FUERA DE LA OBRA A TIRO LIBRE, CONFORME AL PROYECTO. COT	M3	2.00	\$2,536.41	5,072.82
EST-51	SUMINISTRO Y COLOCACIÓN DE POLIESTIRENO DE ALTA DENSIDAD DE 30 KG/M3, EN FIRME DE CONCRETO, INCLUYE: ACARREOS HORIZONTALES Y VERTICALES DEL MATERIAL AL SITIO DE SU UTILIZACIÓN, MATERIALES, DESPERDICIOS, MANO DE OBRA, ANDAMIOS Y HERRAMIENTA, LIMPIEZA DEL ÁREA AL CONCLUIR LOS TRABAJOS, ACARREO DE MATERIAL SOBRENTE A LUGAR DE CARGA DEL CAMIÓN Y RETIRO FUERA DE LA OBRA A TIRO LIBRE, CONFORME AL PROYECTO. COT	M3	2.10	\$2,933.71	6,160.79
LOCAL E.III AREA DE DOMO EJE C.1 Y C.3 ENTRE 12 Y 13					



Nº CONTRATO: INAH OP RAMNC 010-1/2016-AD  
OBRA:

RESTAURACIÓN Y ADECUACIÓN DE ESPACIOS DEL MUSEO NACIONAL DE LAS CULTURAS DE LA 6ª ETAPA, 3ER. NIVEL AREA DE TALLERES, PARA EL AÑO 2016

UBICACIÓN: MONEDA No.13 COL. CENTRO HISTÓRICO MÉXICO D.F. C.P 06060  
CONSORCIO ARQUITECTÓNICO Y DE AVALÚOS S.A. DE C.V.

ANEXO "A" RELACIÓN DE CONCEPTOS Y CANTIDADES DE OBRA CON EXPRESIÓN DE PRECIOS UNITARIOS

PERIODO DE EJECUCIÓN:  
INICIO: 27 DE OCTUBRE DE 2016  
TÉRMINO: 10 DE DICIEMBRE DE 2016  
DURACIÓN: 45 DIAS NATURALES

EST-52	<p>APERTURA DE CAJA EN MURO DEL EJE 12 ENTRE C.1, C.3, C.6 PARA APOYO DE VIGA IR EN MURO DE MAMPOSTERÍA EN UNA SECCION DE 0.42 X 0.30 X 0.20 SE HARÁ POR MEDIOS MANUALES A GOLPE RASANTE SIN DANAR LA ESTRUCTURA HISTÓRICA, A CINCEL Y MACETA. INCLUYE: DEMOLICIÓN, MANO DE OBRA, HERRAMIENTA Y EQUIPO, LIMPIEZA DEL AREA AL CONCLUIR LOS TRABAJOS, ACARREOS DEL MATERIAL PRODUCTO DE LA DEMOLICIÓN ENCOSTALADO A TIRO POR TOBOGÁN A PIE DE CAMION Y RETIRO FUERA DE LA OBRA A TIRO LIBRE, PROTECCIONES Y TODO LO NECESARIO PARA SU CORRECTA EJECUCION. COT</p>	PZA	3.00	\$416.18	1,248.54
EST-53	<p>OBTURACION EN CAJAS PARA APOYO DE LAS VIGAS IR CON CONCRETO DE F'c= 250 KG/ Y PEDACERIA DE TABIQUE. EN MURO DE MAMPOSTERÍA DEL EJE 12 ENTRE C.1, C.3, C.6 DE PROFUNDIDAD VARIABLE DE ACUERDO A PLANOS ESTRUCTURALES E INDICACIONES DE INGENIERIA, SE HARÁ POR MEDIOS MANUALES INCLUYE: MANO DE OBRA, HERRAMIENTA, EQUIPO, LIMPIEZA DEL AREA AL CONCLUIR LOS TRABAJOS, ACARREOS DEL MATERIAL PRODUCTO DE LA DEMOLICIÓN ENCOSTALADO A TIRO POR TOBOGÁN A PIE DE CAMION Y RETIRO FUERA DE LA OBRA A TIRO LIBRE, PROTECCIONES Y TODO LO NECESARIO PARA SU CORRECTA EJECUCION. COT.</p>	PZAS	3.00	\$472.47	1,417.41
EST-54	<p>SUMINISTRO Y MONTAJE DE PERFIL IR 20.3 X 26.6 KG/M DE ACERO ASTM A-36 CON FY=2530 KG/CM2. SOBRE LOS EJES C.3 ENTRE 12 Y 13 Y C.5 ENTRE 12 Y 13 SE HARÁ DE ACUERDO A INDICACIONES DE LA SUPERVISIÓN ESTRUCTURAL Y A PROYECTO ESTRUCTURAL, SE DEBERÁ CONSULTAR A LA DIRECCIÓN DEL PROYECTO CUANDO EXISTAN DUDAS SOBRE LA INTERPRETACIÓN DE LOS PLANOS Y/O CUANDO EXISTAN INCOMPATIBILIDAD ENTRE LO INDICADO EN LOS PLANOS ESTRUCTURALES CON LOS PLANOS ARQUITECTÓNICOS ANTES DE INICIAR LOS TRABAJOS. INCLUYE: ASENTADO CON MORTERO GROUT NO FERROSO ESTABILIZADOR DE VOLUMEN, MATERIALES, DESPERDICIOS, IZAJE, MONTAJE DE LA ESTRUCTURA, CORTES, BISELES, DESCALIBRES, SOLDADURA EN CORDÓN, LIMPIEZA DE LA SUPERFICIE PARA RECIBIR RECUBRIMIENTO, ANTICORROSIVO, MANO DE OBRA, PRUEBAS DE LABORATORIO, EQUIPO, HERRAMIENTA, RETIRO DE SOBRESANTES, ACARREOS HORIZONTALES Y VERTICALES, ENCOSTALAMIENTO DE MATERIAL PARA TIRO POR TOBOGÁN A PIE DE CAMION, Y TODO LO NECESARIO PARA SU CORRECTA EJECUCION. COT.</p>	KG	350.00	\$53.15	18,602.50





Nº CONTRATO: INAH OP RAMNC 010-1/2016-AD

OBRA:

RESTAURACIÓN Y ADECUACION DE ESPACIOS DEL MUSEO NACIONAL DE LAS CULTURAS DE LA 6ª ETAPA, 3ER. NIVEL AREA DE TALLERES, PARA EL AÑO 2016

UBICACIÓN: MONEDA No. 13 COL. CENTRO HISTÓRICO MÉXICO D.F. C.P 06060

CONSORCIO ARQUITECTÓNICO Y DE AVALÚOS S.A. DE C.V.

PERIODO DE EJECUCIÓN:

INICIO: 27 DE OCTUBRE DE 2016

TÉRMINO: 10 DE DICIEMBRE DE 2016

DURACIÓN: 45 DIAS NATURALES

**ANEXO "A" RELACION DE CONCEPTOS Y CANTIDADES DE OBRA CON EXPRESIÓN DE PRECIOS UNITARIOS**

EST-55	HABILITADO Y COLOCACION DE 3 VIGAS IR EXISTENTES DE 0.20 X 0.10 DE PATIN X 1.50 DE LONGITUD, SE HARA EN FORMA MANUAL CON MANO DE OBRA CALIFICADA, EL TRATAMIENTO DE ESTRUCTURA CONSISTIRA EN LA APLICACION DE CONVERTIDOR DE OXIDO PARA TRANSFORMAR EL OXIDO FERRICO EN PELICULA NEGRA DE UN COMPLETO FERROSO, INERTE Y NO CORROSIVO APLICACION A UNA MANO CON BROCHA Y RENDIMIENTO DE 5M2/L A UNA MANO EN TODAS SUS CARAS, PORTERIORMENTE SE COLOCARA EL PRIMER ANTIJUEGO SE SOLDARAN A CORDON CORRIDO ENTRE SI PARA FORMAR UNA SOLA VIGA DE 3.20M EL CORTE DE EMPALME SERA DE A CUERDO A LAS INDICACIONES DE LA SUPERVISION ESTRUCTURAL, INCLUYE: MANO DE OBRA ESPECIALIZADA EN PALETERIA, MATERIALES, DESPERDICIOS, IZAJE, MONTAJE DE LA ESTRUCTURA, CORTES, BISELES, DESCALIBRES, SOLDADURA EN CORDÓN, LIMPIEZA DE LA SUPERFICIE PARA RECIBIR RECUBRIMIENTO, ANTICORROSIVO, MANO DE OBRA, PRUEBAS DE LABORATORIO, EQUIPO, HERRAMIENTA, RETIRO DE SOBRESANTES, ACARREOS HORIZONTALES Y VERTICALES, ENCOSTALAMIENTO DE MATERIAL PARA TIRO POR TOBOGAN A PIE DE CAMION, Y TODO LO NECESARIO PARA SU CORRECTA EJECUCION. COT.	PZA	1.00	\$2,627.35	2,627.35
	CUBIERTA LOCAL D.24 EJES F.1 Y H ENTRE 11 Y 13, LOCAL D.18 B Y C.1 ENTRE 12 Y 13, LOCAL D.13 EJE C.3 Y C.6 ENTRE 12 Y 13				
EST-56	SUMINISTRO Y MONTAJE DE LARGUEROS A BASE DE PERFIL OR 203 X 102 X 4.8 X 29.19 KG/M DE ACERO ASTM A-36 CON FY=2530 KG/CM2, INCLUYE: MATERIALES, ACARREOS DENTRO DE LA OBRA, DESPERDICIOS, IZAJE, MONTAJE DE LA ESTRUCTURA, CORTES, BISELES, DESCALIBRES, SOLDADURA EN CORDON, LIMPIEZA DE LA SUPERFICIE PARA RECIBIR RECUBRIMIENTO, ANTICORROSIVO, MANO DE OBRA, PRUEBAS DE LABORATORIO, EQUIPO, HERRAMIENTA, RETIRO DE SOBRESANTES, CONFORME AL PROYECTO COT	KG	902.59	\$51.76	46,718.06
EST-57	SUMINISTRO Y MONTAJE DE PERFIL IR 152 X 22.4 KG/M DE ACERO ASTM A-36 CON FY=2530 KG/CM2, INCLUYE: ASENTADO CON MORTERO GROUT NO FERROSO ESTABILIZADOR DE VOLUMEN, MATERIALES, ACARREOS DENTRO DE LA OBRA, DESPERDICIOS, IZAJE, MONTAJE DE LA ESTRUCTURA, CORTES, BISELES, DESCALIBRES, SOLDADURA EN CORDON, LIMPIEZA DE LA SUPERFICIE PARA RECIBIR RECUBRIMIENTO, ANTICORROSIVO, MANO DE OBRA, PRUEBAS DE LABORATORIO, EQUIPO, HERRAMIENTA, RETIRO DE SOBRESANTES, CONFORME AL PROYECTO COT	KG	1,537.60	\$41.12	63,226.11
EST-58	SUMINISTRO Y MONTAJE DE PERFIL OR 203 X 102 X 4.8 X 21.65 KG/M DE ACERO ASTM A-36 CON FY=2530 KG/CM2, INCLUYE: MATERIALES, ACARREOS DENTRO DE LA OBRA, DESPERDICIOS, IZAJE, MONTAJE DE LA ESTRUCTURA, CORTES, BISELES, DESCALIBRES, SOLDADURA EN CORDON, LIMPIEZA DE LA SUPERFICIE PARA RECIBIR RECUBRIMIENTO, ANTICORROSIVO, MANO DE OBRA, PRUEBAS DE LABORATORIO, EQUIPO, HERRAMIENTA, RETIRO DE SOBRESANTES, CONFORME AL PROYECTO COT	KG	1,121.26	\$51.76	58,036.42



N° CONTRATO: INAH OP RAMINC 010-1/2016-AD

OBRA:

RESTAURACIÓN Y ADECUACION DE ESPACIOS DEL MUSEO NACIONAL DE LAS CULTURAS DE LA 6ª ETAPA, 3ER. NIVEL AREA DE TALLERES, PARA EL AÑO 2016

UBICACIÓN: MONEDA No. 13 COL. CENTRO HISTÓRICO MÉXICO D.F. C.P 06060  
CONSORCIO ARQUITECTÓNICO Y DE AVALÚOS S.A. DE C.V.

ANEXO "A" RELACION DE CONCEPTOS Y CANTIDADES DE OBRA CON EXPRESIÓN DE PRECIOS UNITARIOS

PERIODO DE EJECUCIÓN:  
INICIO: 27 DE OCTUBRE DE 2016  
TÉRMINO: 10 DE DICIEMBRE DE 2016  
DURACIÓN: 45 DIAS NATURALES

EST-58.1	SUMINISTRO, HABILITADO Y MONTAJE DE PERFIL OR 152 X 4.8 X21.59 KG/M DE ACERO ASTM A-36 CON FY=2530 KG/CM2. SOBRE PLACA DE 1/4" ANCLADA POR MEDIO DE ANCLAS RDO LISO DE 1/2" INCLUYE: MATERIALES, ACARREOS DENTRO DE LA OBRA, DESPERDICIOS, IZAJE, MONTAJE DE LA ESTRUCTURA, CORTES, BISELES, DESCALIBRES, SOLDADURA EN CORDON, LIMPIEZA DE LA SUPERFICIE PARA RECIBIR RECUBRIMIENTO, ANTICORROSIVO, MANO DE OBRA, PRUEBAS DE LABORATORIO, EQUIPO, HERRAMIENTA, RETIRO DE SOBRESANTES, CONFORME AL PROYECTO COT	KG	690.88	\$51.76	35,759.95
EST-58.2	SUMINISTRO, HABILITADO Y MONTAJE DE VIGAS DE ACERO IR DE 152 X 22.4KG DE ACERO ASTM A-36 CON FY=2530 KG/CM2. INCLUYE: MATERIALES, ACARREOS DENTRO DE LA OBRA, DESPERDICIOS, IZAJE, MONTAJE DE LA ESTRUCTURA, CORTES, BISELES, DESCALIBRES, SOLDADURA EN CORDON, LIMPIEZA DE LA SUPERFICIE PARA RECIBIR RECUBRIMIENTO, ANTICORROSIVO, MANO DE OBRA, PRUEBAS DE LABORATORIO, EQUIPO, HERRAMIENTA, RETIRO DE SOBRESANTES, CONFORME AL PROYECTO COT	KG	813.00	\$53.15	43,210.95
EST-59	SUMINISTRO Y COLOCACION DE PLACAS DE ACERO ASTM A-36 DE e=1/2", CONFORME A LO INDICADO EN LOS PLANOS. INCLUYE: SUMINISTRO DE MATERIAL, HABILITADO, MONTAJE, ACARREOS DENTRO DE LA OBRA, ANDAMIOS, CORTES, DESCALIBRES, SOLDADURA EN CORDON, LIMPIEZA DE LA SUPERFICIE, ANTICORROSIVO, MANO DE OBRA, EQUIPO, HERRAMIENTA, CONFORME AL PROYECTO COT	KG	295.28	\$46.36	13,689.18
EST-60	SUMINISTRO Y COLOCACION DE PLACAS BASE DE ACERO ASTM A-36 DE e=6mm, CONFORME A LO INDICADO EN LOS PLANOS. INCLUYE: SUMINISTRO DE MATERIAL, HABILITADO, MONTAJE, ACARREOS DENTRO DE LA OBRA, ANDAMIOS, CORTES, DESCALIBRES, SOLDADURA EN CORDON, LIMPIEZA DE LA SUPERFICIE, ANTICORROSIVO, MANO DE OBRA, EQUIPO, HERRAMIENTA, CONFORME AL PROYECTO COT	KG	213.59	\$46.36	9,902.03
EST-61	SUMINISTRO Y COLOCACION DE PERNOS KWIK BOLT 3 DE HILTI DE 1/2" X 7", CONFORME A LO INDICADO EN LOS PLANOS. INCLUYE: SUMINISTRO DE MATERIAL, PERFORACION, HABILITADO, MONTAJE, ACARREOS DENTRO DE LA OBRA, ANDAMIOS, CORTES, DESCALIBRES, SOLDADURA EN CORDON, LIMPIEZA DE LA SUPERFICIE, ANTICORROSIVO, MANO DE OBRA, EQUIPO, HERRAMIENTA, CONFORME AL PROYECTO COT	PZA	35.00	\$433.43	15,170.05



N° CONTRATO: INAH OP RAMINC 010-1/2016-AD

OBRA:

RESTAURACIÓN Y ADECUACIÓN DE ESPACIOS DEL MUSEO NACIONAL DE LAS CULTURAS DE LA 6ª ETAPA, 3ER. NIVEL AREA DE TALLERES, PARA EL AÑO 2016

UBICACIÓN: MONEDA No.13 COL. CENTRO HISTÓRICO MÉXICO D.F. C.P 06060

CONSORCIO ARQUITECTÓNICO Y DE AVALÚOS S.A. DE C.V.

PERIODO DE EJECUCIÓN:

INICIO: 27 DE OCTUBRE DE 2016

TERMINO: 10 DE DICIEMBRE DE 2016

DURACIÓN: 45 DIAS NATURALES

**ANEXO "A" RELACION DE CONCEPTOS Y CANTIDADES DE OBRA CON EXPRESIÓN DE PRECIOS UNITARIOS**

EST-62	SUMINISTRO E INSTALACION DE CUBIERTA TERINIUM GM0132 MULTYTECHO MT-100, DE 1.5" DE ESPESOR, LAMINA CALIBRE 2626 ACABADO EN POLIESTER ESTANDAR, COLOR ARENA/ARENA CON ESPUMA DE POLIURETANO CLASE NORMAL ANCHO EFECTIVO 1.00 M, LARGO DE 7.50 M. DE ACUERDO A DISEÑO, ANTES DE INICIAR LOS TRABAJOS SE DEBERA DE CONTAR CON LA AUTORIZACION DE LA DIRECCION DEL PROYECTO Y EL VISTO BUENO Y LA SUPERVISION ESTRUCTURAL INCLUYE: MANO DE OBRA ESPECIALIZADA, LAMINA TRANSPARENTE, ADHESIVO LASTOFLEX PARA PROTEGER LA ESPUMA Y PANEL A ESPUESTO A HUMEDAD, REMATES DE PRETEL A CUBIERTA, CONTRAREMATES, TAPAUNTA UNION FIADA CON PUNAS AUTOTALADRANTES DE 1/4" X 7/8" CON ARANDELA PLASTICA, SELLADORES A BASE DE CORDON 3/8" ELASTICO DE BUTILO, MATERIALES, EQUIPO, ACARREOS HORIZONTALES Y VERTICALES DE MATERIALSE Y DESPERDICIOS EN COSTAL DE RAFIA A TIRO POR TOBOGAN A PIE DE CAMION, ANDAMIOS HASTA 5.00 M., HERRAMIENTA, LIMPIEZA Y TODO LO NECESARIO PARA SU CORRECTA EJECUCION.. COT	M2	120.00	\$739.05	\$88,686.00
EST-63	SUMINISTRO DE MEDIO GABALLETE EN LÁMINA PINTRO CAL. 24, ACABADO POLIESTER ESTANDAR, COLOR BLANCO/FONDO GRIS, MARCA TERINIUM, CON UN DESARROLLO DE 0.61M Y 3.05M DE LONGITUD. INCLUYE: MATERIAL, HERRAMIENTA, MANO DE OBRA Y TODO LO NECESARIO PARA SU CORRECTA EJECUCION. COT	ML	100.00	\$308.01	\$30,801.00
EST-64	SUMINISTRO DE CLOSURE SUPERIOR PARA LÁMINA ACANALADA, TIPO GLAMET. INCLUYE: MATERIAL, HERRAMIENTA, MANO DE OBRA Y TODO LO NECESARIO PARA SU CORRECTA EJECUCION. COT	ML	70.00	\$58.88	\$4,121.60
H-001	<b>HERRERIA</b> SUMINISTRO Y COLOCACION DE LÁMINA PERFORADA 3.00X 1.20, CAL. 16 DE 3MM DE DIÁMETRO, 33% DE ÁREA LIBRE. APLICACIÓN DE PRIMER ANTICORROSIVO.SEGUN DISEÑO, SE DEBERA SACAR PLANTILLA EN SITIO Y LA AUTORIZACION DE LA DIRECCION DEL PROYECTO INCLUYE: SOLDADURA, CORTES, ACARREOS DENTRO Y FUERA DE OBRA DE MATERIAL, HERRAMIENTA, MANO DE OBRA ESPECIALIZADA Y LIMPIEZA DEL ÁREA DE TRABAJO Y TODO LO NECESARIO PARA SU CORRECTA EJECUCION. C.O.T AZOTEA E.1.2 TALLERES EJE 4 ENTRE B Y C	M2	3.60	\$968.70	\$3,487.32
H-002	<b>SUMINISTRO Y COLOCACION DE MARCOS DE PTR ROJO DE 1"X1"</b> APLICACIÓN DE PRIMER ANTICORROSIVO. PREVA AUTORIZACION DE LA DIRECCION DEL PROYECTO. NCLUYE: SOLDADURA, FIJACIÓN A MURO Y PISO CON TAQUETES HILTI, ACARREOS HORIZONTALES Y VERTICALES, DENTRO Y FUERA DE OBRA, MANO DE OBRA ESPECIALIZADA, HERRAMIENTA, EQUIPO, LIMPIEZA DEL ÁREA DE TRABAJO Y TODO LO NECESARIO PARA SU CORRECTA EJECUCION C. O. T AZOTEA E.1.2 EJE 4 ENTRE B Y C TALLERES	ML	12.00	\$110.03	\$1,320.36



Nº CONTRATO: INAH OP RAMMNC 010-1/2016-AD

OBRA: RESTAURACIÓN Y ADECUACIÓN DE ESPACIOS DEL MUSEO NACIONAL DE LAS CULTURAS DE LA 6ª ETAPA, 3ER. NIVEL AREA DE TALLERES, PARA EL AÑO 2016

UBICACIÓN: MONEDA No.13 COL. CENTRO HISTÓRICO MÉXICO D.F. C.P 06060  
CONSORCIO ARQUITECTÓNICO Y DE AVALÚOS S.A. DE C.V.

ANEXO "A" RELACION DE CONCEPTOS Y CANTIDADES DE OBRA CON EXPRESIÓN DE PRECIOS UNITARIOS

PERIODO DE EJECUCIÓN:  
INICIO: 27 DE OCTUBRE DE 2016  
TÉRMINO: 10 DE DICIEMBRE DE 2016  
DURACIÓN: 45 DIAS NATURALES

	PZA	4.00	\$405.23	\$1,620.92
<p>H-003</p> <p>SUMINISTRO Y COLOCACION DE TUBO EN ACERO INOXIDABLE DE 2". DE 2.50 DE LONGITUD PARA SEGURIDAD EN LOS PASILLOS DE DESCARGA LOCAL. B.39.1 Y C.39.1 SE CORROBORARAN LAS MEDIDAS EN CAMPO. PREVIA AUTORIZACION DE LA DIRECCION DEL PROYECTO. DE ACUERDO A DISEÑO SE COLOCARAN PLACAS DE 1/2" DE 0.20 X 0.20 EN ACERO INOXIDABLE. ANCALADAS A MURO POR MEDIO DE TORNILLO DE ACERO DE 8" CON RESINAS. EVITANDO DAÑAR ELEMENTOS ALEDAÑOS. EN LA QUE SE SOLDARAN A CORDON CORRIDO CON SOLDADURA PARA ACERO INOX 90-80 A SOLERA DE 1/2" X 2" EN ACERO INOXIDABLE. INCLUYE: NEOPRENO DE 1/2", MANO DE OBRA, MATERIALES, HERRAMIENTAS, EQUIPO, ACARREOS HORIZONTALES Y VERTICALES DESPERDICIOS, LIMPIEZAS Y TODO LO NECESARIO PARA SU CORRECTA EJECUCION. COT.</p>				
<p>H-004</p> <p>SUMINISTRO, FABRICACION Y COLOCACION DE PUERTA EN ACORDEON, COMPUESTA POR CUATRO HOJAS DE 2.55 X 0.325 ELABORADA CON MARCO DE PTR DE 4 X 4". BASTIDO DE 1 1/2" X 1 1/2" SOLDADA A CORDON CORRIDO, SOBRE EL CUAL SE SOLDARA LA LAMINA NEGRA USA CAL.12 DEJANDO CEJAS LATERALES A EJE DEL PTR PARA CUBRIRLO LA SUJECCION EN LA PARTE INFERIOR SERA POR MEDIO DE TEJUELO DE 1/2" SOLDADO A PLACA BASE DE 3 X 4 X 1/4" Y POR LA PARTE SUPERIOR SERA POR MEDIO DE ANCLAS. PARA EL ABATIMIENTO SE COLOCARAN PESTAÑAS MACHO HEMBRA SOLDADAS A PUERTAS. SE COLOCARA PASADORES DE SEGURIDAD MARCA PHILLIPS Y CERRADURAS DE ACUERDO A DISEÑO VER PLANO D-TA-15.1.1, D-TA-15a.1. SE APLICARA PRYMER Y PINTURA COLOR A AUTORIZAR. SE REALIZARA POR MEDIOS MANUALES CON MANO DE OBRA CALIFICADA Y ESPECIALIZADA EN TRABAJOS DE PALETERIA, INCLUYE: MANO DE OBRA CALIFICADA, MATERIALES, EQUIPO, CORTES, DESPERDICIOS, MERMAS, SOLDADURAS A CORDON, EQUIPO, HERRAMIENTAS CERRADURAS, PASADORES, BISAGRAS, PRYMER, PINTURA DE ACUERDO A MUESTRA AUTORIZADA, ACARREOS DE MATERIALES HORIZONTALES Y VERTICALES. ASI COMO DE LOS DESPERDICIOS ENCOSTALADOS A TIRO POR TOBOJAN A PIE DE CAMION, LIMPIEZAS Y TODO LO NECESARIO PARA SU CORRECTA EJECUCION. COT. LOCAL D.24 PUERTA-K-21</p>	PZA	1.00	\$12,268.30	\$12,268.30
<p>SUMINISTRO Y COLOCACION DE LAMINA DE 1/8" EN ACERO INOXIDABLE PARA DAR PENDIENTES A LAS VENTANAS DEL EJE 11 DE 0.23 X 2.11 DE ACUERDO A MUESTRA AUTORIZADA. INCLUYE MATERIALES, MANO DE OBRA, HERRAMIENTA, SOLDADURAS CORTES, DESPERDICIOS, SELLADOR, ACARREOS DE MATERIALES HORIZONTALES Y VERTICALES, LIMPIEZA PROTECCIONES Y TODO LO NECESARIO PARA SU CORRECTA EJECUCION. COT. LOCAL D.24</p>	PZA	4.00	\$650.24	\$2,600.96
<p>ACABADOS</p>				



Nº CONTRATO: INAH OP RAMNC 010-1/2016-AD

OBRA:

RESTAURACIÓN Y ADECUACIÓN DE ESPACIOS DEL MUSEO NACIONAL DE LAS CULTURAS DE LA 6ª ETAPA, 3ER. NIVEL AREA DE TALLERES, PARA EL AÑO 2016

UBICACIÓN: MONEDA No. 13 COL. CENTRO HISTÓRICO MÉXICO D.F. C.P 06060  
CONSORCIO ARQUITECTÓNICO Y DE AVALÚOS S.A. DE C.V.

ANEXO "A" RELACIÓN DE CONCEPTOS Y CANTIDADES DE OBRA CON EXPRESIÓN DE PRECIOS UNITARIOS

PERIODO DE EJECUCIÓN:  
INICIO: 27 DE OCTUBRE DE 2016  
TÉRMINO: 10 DE DICIEMBRE DE 2016  
DURACIÓN: 45 DIAS NATURALES

AC-001	SUMINISTRO Y APLICACIÓN DE PINTURA DE ESMALTE SEMIMATE DE LA MARCA SERWIN WILLIAMS EN VIGUETAS Y ESTRUCTURA DE ACERO EN TODAS SUS CARAS TERMINADO EN PRIMER HASTA UNA ALTURA DE 5.00 METROS, SE APLICARA CON COMPRESOR EN TODAS SUS CARAS PREVIA AUTORIZACION DE LA DIRECCION DEL PROYECTO. INCLUYE: METRO LINEAL POR CARA, PREPARACIÓN DE LA SUPERFICIE, ACARREOS HORIZONTALES Y VERTICALES DENTRO DE LA OBRA, ELEVACION, MATERIALES, MANO DE OBRA, LIMPIEZA, PROTECCIONES Y TODO LO NECESARIO PARA SU CORRECTA EJECUCION. C.O.T. LOCAL D.18, D.21, D.22, D.23, D.24	ML	800.00	\$80.67	\$64,536.00
AC-002	SUMINISTRO Y APLICACIÓN DE PINTURA VINILICA SEMIMATE DE LA MARCA SERWIN WILLIAMS EN MUROS A DOS MANOS PREVIA AUTORIZACION DE COLOR HASTA UNA ALTURA DE 20.00 METROS EN CUBO DEL PATIO A. 20 Y LOS DEMAS LOCALES C.31, D.18, D.20, D.21, D.22, D.23, D.24 A AUNA ALTURA DE 5.00M, SE REALIZARA EN FORMA MANUAL CON PREVIA AUTORIZACION DE LA DIRECCION DE PROYECTO. INCLUYE: PREPARACIÓN DE LA SUPERFICIE, ESTA DEBERA ESTAR LIBRE DE POLVO Y LIMPIA TOTALMENTE USA, ACARREOS DENTRO DE LA OBRA, ELEVACION, MATERIALES, MANO DE OBRA, ANDAMIOS, EQUIPO, ENCOSTALAMIENTO DE DESPERDICIOS, ACARREOS A TIRO POR TOBOGAN A PIE DE CAMION, PROTECCIONES, LIMPIEZA Y TODO LO NECESARIO PARA SU CORRECTA EJECUCION. C.O.T. LOCAL: CUBO DE PATIO A.20 C.31, D.18, D.20, D.21, D.22, D.23, D.24	M2	1,235.00	\$61.91	\$76,458.85
AC-003	SUMINISTRO, FABRICACION Y COLOCACION DE PISO A BASE DE CONCRETO BARENADO CON REGISTRO DE CONCRETO ARMADO DE 3.30 X 1.30, X 0.30 CON DREN SOBRE AZOTEA PARA DESCARGA A BAJADA PLUVIAL EXISTENTE, CON TUBERIA PVC DE 3", ANTES DE INICIAR LOS TRABAJOS SE DEBERA DE CONTAR CON LA AUTORIZACION DE LA DIRECCION DEL PROYECTO INCLUYE PREPARACION DE LA SUPERFICIE, CONCRETO FC=200KG/CM2 VARILLA DE 3/8, MARCO A BASE DE ANGULO DE 1/4", ALINEACION, NIVELACION, TUBERIA, CONECTORES, REDUCTORES, MANO DE OBRA, MATERIAL, HERRAMIENTA, EQUIPO, PROTECCIONES, LIMPIEZA ACARREOS HORIZONTALES Y VERTICALES, ENCOSTALAMIENTO DE DESPERDICIOS, ACARREOS A TIRO POR TOBOGAN A PIE DE CAMION, Y TODO LO NECESARIO PARA SU CORRECTA EJECUCION, LOCAL D.13, ACCESO	PZA	1.00	\$27,076.52	\$27,076.52
AC-004	SUMINISTRO Y COLOCACION DE PISO DE TACHON LOCAL D.15, SE HARA EN FORMA MANUAL DE ACCUERDO A ESPECIFICACION DEL FRABRICANTE. INCLUYE MANO DE OBRA ESPECIALIZADA, MATERIAL, EQUIPO, HERRAMIENTA, ACARREOS HORIZONTALES Y VERTICALES, CORTES DEPERDISIOS, PEGAMENTO, LIMIEZAS ACARREOS DE DESPERDICIOS ENCOSTALADOS A TIRO POR TOBOGAN A PIE DE CAMION PROTECCIONES Y TODO LO NECESARIO APRA SU CORRECTA EJECUCION. COT	M2	40	\$259.30	\$10,372.00
AC-005	SUMINISTRO Y COLOCACION DE TELA ESPECIAL CON FILTRO UV DE 1.10 X 0.75 M PARA CORTINAS EN VENTANAS EXTERIORES DE LOS EJE "B", "E" Y "13", DEL AREA DE TALLERES, SE HARA DE ACUERDO A LA ESPECIFICACION DEL FABRICANTE COLOR A DEFINIR POR LA DIRECCION DEL PROYECTO. INCLUYE FABRICACION, CORTES, DESPERDICIOS, SISTEMA DE SUECION, ACARREOS HORIZONTALES Y VERTICALES LIMPIEZA Y TODO LO NECESARIO PARA SU CORRECTA EJECUCION.COT.	PZA	23	\$261.11	\$6,005.53

*[Handwritten signatures and marks]*



Nº CONTRATO: INAH OP RAMINC 010-1/2016-AD

OBRA:

RESTAURACIÓN Y ADECUACION DE ESPACIOS DEL MUSEO NACIONAL DE LAS CULTURAS DE LA 6ª ETAPA, 3ER. NIVEL AREA DE TALLERES, PARA EL AÑO 2016

UBICACIÓN: MONEDA No.13 COL. CENTRO HISTÓRICO MÉXICO D.F. C.P 06060

CONSORCIO ARQUITECTÓNICO Y DE AVALÚOS S.A. DE C.V.

PERIODO DE EJECUCIÓN:

INICIO: 27 DE OCTUBRE DE 2016

TÉRMINO: 10 DE DICIEMBRE DE 2016

DURACIÓN: 45 DÍAS NATURALES

ANEXO "A" RELACIÓN DE CONCEPTOS Y CANTIDADES DE OBRA CON EXPRESIÓN DE PRECIOS UNITARIOS

	CARPINTERIA				
CP-01	<p>RETIRO CON RECUPERACIÓN DE VIGAS Y TABLADO DE MADERA LOCAL E.III EJE C.3 ENTRE 12 Y 13, C.1 ENTRE 12 Y 13, EJE 12 ENTRE C.1 Y C.3, EJE 13 C.1 Y C.3 SE REALIZARÁ POR MEDIOS MANUALES SIN DAÑAR LA ESTRUCTURA HISTÓRICA NI ELEMENTOS ALEDANOS, SE EMBALARÁN CON CARTÓN Y PLÁSTICO GRUESO CAL. 600 BLANCO Y SE ALMACENARÁN EN EL ÁREA QUE LA SUPERVISIÓN INDIQUE DENTRO DE LA OBRA, INCLUYE MATERIALES, MANO DE OBRA ESPECIALIZADA, EQUIPO, HERRAMIENTA, ANDAMIOS, ACARREOS HORIZONTALES Y VERTICALES, PROTECCIONES, LIMPIEZA Y TODO LO NECESARIO PARA SU CORRECTA EJECUCIÓN ÁREA DE DOMOS LOCAL E.III</p>	M2	15.00	\$924.39	\$13,865.85
CP-02	<p>IGUALAR COLOR EN VIGAS Y TABLADO DE MADERA DE PINO SE HARÁ EN FORMA MANUAL CON MANO DE OBRA ESPECIALIZADA EN EBANISTERIA, SE INTEGRARÁ EL COLOR PREVIA MUESTRA AUTORIZADA A BASE DE APLICACIONES DE TINTAS AL ALCOHOL, SE COLOCARÁ COM TERMINADO FINAL CERA DE ABEJA Y ACEITE DE LINZA, INCLUYE MANO DE OBRA ESPECIALIZADA, MATERIALES, HERRAMIENTAS, EQUIPOS, ANDAMIOS, PROTECCIONES DE PISOS Y MUROS, ACARREOS, HORIZONTALES Y VERTICALES DE MATERIALES Y DE PRODUCTO DE DEMOLICIONES O RETIROS, A TIRO POR TOBOGAN A PIE DE CAMIÓN, LIMPIEZAS, Y TODO LO NECESARIO PARA SU CORRECTA EJECUCIÓN, C.O.T LOCAL C.27</p>	M2	375.00	\$109.42	\$41,032.50
CP-03	<p>SUMINISTRO Y COLOCACION DE ACABADO FINAL EN PISO DE MADERA SE HARÁ EN FORMA MANUAL CON MANO DE OBRA ESPECIALIZADA EN EBANISTERIA, CONSISTENTE EN LUADO CON MAQUINA INDUSTRIAL NO SE ACEPTARÁ EL HACERLO MANUALMENTE SE DEBERÁ UTILIZAR LUJA DE LONA DEL Nº 36, 60 Y 80 SE EMPASTECE CON POLVO DE ASERRIN IGUALANDO EL COLOR DE LA MADERA, SE COLOCAN LAS TINTAS PREVIA AUTORIZACION DE LA DIRECCION DEL PROYECTO Y MUESTRAS AUTORIZADAS, DEBERÁ DE SER UNIFORMEMENTE, SE APLICA SELLADOR BRILLANTE 3000 POLYFORM A CUATRO MANOS, SE LUJA NUEVAMENTE PARA ELIMINAR RESIDUOS SE APLICA OTRA MANO DE SELLADOR BRILLANTE 3000 SE DEJA SECAR Y NUEVAMENTE SE LUJA ASI HASTA COMPLETAR DE 3 A 4 MANOS UNA VEZ PASADO EL TIEMPO SE LE APLICA POLYFORM 11000 CON CATALIZADOR 250 COLOR MATE A 4 MANOS, SIN DEJAR DE LUJAR ENTRE MANO Y MANO CON LUJA SUAVE PARA ELIMINAR RESIDUOS Y TAPAR POROS, FINALMENTE APLICAR ACEITES EN COLOR NATURAL ESPECIAL PARA MADERA DE LA MARCA POLYFORM, CON CEPILLO MOP DE HILOS BLANCOS Y SUAVES, SE APLICARÁ DIRECTAMENTE EN LAS DUELAS O BIEN SOBRE EL CEPILLO MOP, ESPARCIR UNIFORMEMENTE PARA ELIMINAR RAYONES SUPERFICIALES Y SUCIEDAD INCLUYE: EQUIPO, MATERIAL DE PRIMERA CALIDAD, HERRAMIENTA, PERSONAL ESPECIALIZADO, MADERAS DE PRIMERA CALIDAD, DESPERDICIOS, CORTES, CLAVACOTES, Y TODO LO NECESARIO PARA SU CORRECTA EJECUCIÓN, LOCAL C.31</p>	M2	256	\$354.89	\$90,851.84



Nº CONTRATO: INAH OP RAMMNC 010-1/2016-AD  
OBRA:

RESTAURACIÓN Y ADECUACIÓN DE ESPACIOS DEL MUSEO NACIONAL DE LAS CULTURAS DE LA 6ª ETAPA, 3ER. NIVEL AREA DE TALLERES, PARA EL AÑO 2016

UBICACIÓN: MONEDA No.13 COL. CENTRO HISTÓRICO MÉXICO D.F. C.P. 06060  
CONSORCIO ARQUITECTÓNICO Y DE AVALÚOS S.A. DE C.V.

PERIODO DE EJECUCIÓN:  
INICIO: 27 DE OCTUBRE DE 2016  
TÉRMINO: 10 DE DICIEMBRE DE 2016  
DURACIÓN: 45 DIAS NATURALES

ANEXO "A" RELACIÓN DE CONCEPTOS Y CANTIDADES DE OBRA CON EXPRESIÓN DE PRECIOS UNITARIOS

CP-04	<p>SUMINISTRO, FABRICACION Y COLOCACION DE PALETA DE TRABAJO , MEDIDAS DE 0.50 X 0.60 M, ELABORADAS A BASE DE TABLONES DE 8" X 1 1/2" DE ESPESOR MONTADO SOBRE UN BASTIDOR DE SOLERA DE 1/8" DE ESPESOR SUJETO CON 2 MENSULAS ABATIBLES MARCA HÁFELE (HERRAJES BRALLE) , MODELO M315-214, PARA EMPOTRAR A PLACA 1/4" ANCLADA AL MURO EXISTENTE A 0.75 M. DEL NIVEL DE PISO. SEGÚN DISEÑO AUTORIZADO POR LA DIRECCION DEL PROYECTO. ANTES DE INICIAR LOS TRABAJOS SE DEBERÁ CONSULTAR CON EL AREA DE TRATAMIENTO PREVIO EN MADERA A BASE DE OZ Y NOM FLAME DE DOS A TRES MANOS, ENTINTADOS, SELLADORES Y BARNIZ 3000 Y 11000 MATE MARCA POLYFORM A TRES MANOS, APLICACION DE PRYMER Y PINTURA PARA LA ESTRUCTURA DE ACUERDO A COLOR MATE AUTORIZADO, ACCESORIOS, NIVELADORES, ÁNGULOS, HERRAJES, ELEMENTOS DE SUJECION, TORNILLERIA, PIJAS, SOLDADURAS A CORDON CORRIDO, MANO DE OBRA ESPECIALIZADA, EQUIPO, HERRAMIENTA, MATERIALES, ACARREOS HORIZONTALES Y VERTICALES, LIMPIEZAS PROTECCIONES Y TODO LO NECESARIO PARA SU CORRECTA EJECUCION. C. O. T. M-01. VER PLANO MT-01.</p>	PZA	5	\$4,576.92	\$22,884.60
CP-05	<p>SUMINISTRO, FABRICACION Y COLOCACION DE MESAS DE TRABAJO RECTANGULAR CON MEDIDAS DE 1.50 X 0.80 M., Y ALTURA DE 0.75 M. ELABORADAS A BASE DE TABLONES DE 8" X 1 1/2" DE ESPESOR, PRIMER BASTIDOR DE PTR DE 2" SOLDADO A CORDON CORRIDO CON SEPARADORES REDONDOS DE 1", SEGUNDO BASTIDOS INTERMEDIO DE 1" X 1" CAL 12, TERCER BASTIDOS DE SOLERA DE 1" X 1/8" Y NIVELADORES A BASE DE REDONDO DE 1/2" DE DIAMETRO X 2" Y ROSCA DE 1/2" DE DIAMETRO X 1" DE ALTURA. SEGÚN DISEÑO AUTORIZADO POR LA DIRECCION DEL PROYECTO. ANTES DE INICIAR LOS TRABAJOS SE DEBERA CONSULTAR CON EL AREA DE PROYECTO PARA ESTABLECER LOS CRITERIOS Y CONTAR CON LA AUTORIZACION. INCLUYE: TRATAMIENTO PREVIO EN MADERA A BASE DE OZ Y NOM FLAME A TRES MANOS, ENTINTADOS, SELLADORES Y BARNIZ 3000 Y 11000 MATE MARCA POLYFORM DE DOS A TRES MANOS, PARA LA ESTRUCTURA APLICAR PRYMER Y PINTURA DE ACUERDO A COLOR MATE AUTORIZADO, ACCESORIOS, HERRAJES, ELEMENTOS DE SUJECION, TORNILLERIA, PIJAS, SOLDADURAS A CORDON CORRIDO, MANO DE OBRA, EQUIPO, HERRAMIENTA, MATERIALES, ACARREOS, NIVELADORES, ÁNGULOS, HORIZONTALES Y VERTICALES, LIMPIEZA, PROTECCIONES Y TODO LO NECESARIO PARA SU CORRECTA EJECUCION. C. O. T. M-02. VER PLANO MT-01.</p>	PZA	11	\$11,682.76	\$128,510.36



N° CONTRATO: INAH OP RAMNC 010-1/2016-AD

OBRA:

RESTAURACIÓN Y ADECUACIÓN DE ESPACIOS DEL MUSEO NACIONAL DE LAS CULTURAS DE LA 6ª ETAPA, 3ER. NIVEL AREA DE TALLERES, PARA EL AÑO 2016

UBICACIÓN: MONEDA No. 13 COL. CENTRO HISTÓRICO MÉXICO D.F. C.P. 06060

CONSORCIO ARQUITECTÓNICO Y DE AVALÚOS S.A. DE C.V.

PERIODO DE EJECUCIÓN:

INICIO: 27 DE OCTUBRE DE 2016

TÉRMINO: 10 DE DICIEMBRE DE 2016

DURACIÓN: 45 DIAS NATURALES

**ANEXO "A" RELACION DE CONCEPTOS Y CANTIDADES DE OBRA CON EXPRESIÓN DE PRECIOS UNITARIOS**

<p>CP-06</p>	<p>SUMINISTRO, FABRICACION Y COLOCACION DE MESAS DE TRABAJO RECTANGULAR CON MEDIDAS DE 1.80 X 1.00 M. Y ALTURA DE 0.75 M ELABORADAS A BASE DE TABLONES DE 8" X 1 1/2" DE ESPESOR, BASTIDOR DE PTR DE 2" SOLDADO A CORDON CORRIDO CON SEPARADORES REDONDOS DE 1", SEGUNDO BASTIDOS INTERMEDIO DE 1" X 1" CAL 12, TERCER BASTIDOS DE SOLERA DE 1" X 1/8" Y NIVELADORES A BASE DE REDONDO DE 1/2" DE DIAMETRO X 2" Y ROSCA DE 1/2" DE DIAMETRO X 1" DE ALTURA, SEGUN DISEÑO AUTORIZADO POR LA DIRECCION DEL PROYECTO. ANTES DE INICIAR LOS TRABAJOS SE DEBERA CONSULTAR CON EL AREA DE PROYECTO PARA ESTABLECER LOS CRITERIOS Y CONTAR CON LA AUTORIZACION, INCLUYE: TRATAMIENTO PREVIO EN MADERA A BASE DE OZ Y NOM FLAME A TRES MANOS, PARA LA SELLADORES Y BARNIZ 3000 Y 11000 MATE MARCA POLYFORM DE DOS A TRES MANOS, PARA LA ESTRUCTURA APLICAR PRYMER Y PINTURA DE ACUERDO A COLOR MATE AUTORIZADO, ACCESORIOS, NIVELADORES, ANGULOS, HERRAJES, ELEMENTOS DE SUECION, TORNILLERIA, PIJAS, SOLDADURAS A CORDON CORRIDO, MANO DE OBRA, EQUIPO, HERRAMIENTA, MATERIALES, ACARREOS HORIZONTALES Y VERTICALES, LIMPIEZA, PROTECCIONES Y TODO LO NECESARIO PARA SU CORRECTA EJECUCION. C. O. T. M-03. VER PLANO MT-01.</p>	<p>PZA</p>	<p>3</p>	<p>\$13,578.26</p>	<p>\$40,734.78</p>
<p>CP-07</p>	<p>SUMINISTRO, FABRICACION Y COLOCACION DE MESAS DE TRABAJO EN FORMA RECTANGULAR CON MEDIDAS PROMEDIO DE 2.30 X 0.60 X Y ALTURA DE 0.75 M ELABORADAS A BASE DE TABLONES DE 8" X 1 1/2" DE ESPESOR, BASTIDOR DE PTR DE 2" SOLDADO A CORDON CORRIDO CON SEPARADORES REDONDOS DE 1", SEGUNDO BASTIDOS INTERMEDIO DE 1" X 1" CAL 12, TERCER BASTIDOS DE SOLERA DE 1" X 1/8" Y NIVELADORES A BASE DE REDONDO DE 1/2" DE DIAMETRO X 2" Y ROSCA DE 1/2" DE DIAMETRO X 1" DE ALTURA, SEGUN DISEÑO AUTORIZADO POR LA DIRECCION DEL PROYECTO. ANTES DE INICIAR LOS TRABAJOS SE DEBERA CONSULTAR CON EL AREA DE PROYECTO PARA ESTABLECER LOS CRITERIOS Y CONTAR CON LA AUTORIZACION, INCLUYE: TRATAMIENTO PREVIO EN MADERA A BASE DE OZ Y NOM FLAME A TRES MANOS, ENTINTADOS, SELLADORES Y BARNIZ 3000 Y 11000 MATE MARCA POLYFORM DE DOS A TRES MANOS, PARA LA ESTRUCTURA APLICAR PRYMER Y PINTURA DE ACUERDO A COLOR MATE AUTORIZADO, ACCESORIOS, NIVELADORES, ANGULOS, HERRAJES, ELEMENTOS DE SUECION, TORNILLERIA, PIJAS, SOLDADURAS A CORDON CORRIDO, MANO DE OBRA, EQUIPO, HERRAMIENTA, MATERIALES, ACARREOS HORIZONTALES Y VERTICALES, LIMPIEZA, PROTECCIONES Y TODO LO NECESARIO PARA SU CORRECTA EJECUCION. C. O. T. M-04</p>	<p>PZA</p>	<p>4</p>	<p>\$11,026.48</p>	<p>\$44,105.92</p>





Nº CONTRATO: INAH OP RAMINC 010-1/2016-AD

OBRA:

RESTAURACIÓN Y ADECUACIÓN DE ESPACIOS DEL MUSEO NACIONAL DE LAS CULTURAS DE LA 6ª ETAPA, 3ER. NIVEL AREA DE TALLERES, PARA EL AÑO 2016

UBICACIÓN: MONEDA No.13 COL. CENTRO HISTÓRICO MÉXICO D.F. C.P. 06060

CONSORCIO ARQUITECTÓNICO Y DE AVALÚOS S.A. DE C.V.

PERIODO DE EJECUCIÓN:

INICIO: 27 DE OCTUBRE DE 2016

TÉRMINO: 10 DE DICIEMBRE DE 2016

DURACIÓN: 45 DIAS NATURALES

**ANEXO "A" RELACIÓN DE CONCEPTOS Y CANTIDADES DE OBRA CON EXPRESIÓN DE PRECIOS UNITARIOS**

CP-08	<p>SUMINISTRO, FABRICACION Y COLOCACION DE MESA DE TRABAJO RECTANGULAR, CON MEDIDAS PROMEDIO DE 2.52 X 3.56 Y ALTURA DE 0.60 M. ELABORADAS A BASE DE TABLONES DE 8" X 1 1/2" DE ESPESOR, BASTIDOR DE PTR DE 2" SOLDADO A CORDON CORRIDO CON SEPARADORES REDONDOS DE 1", BASTIDOR DE REFUERZO DE 1" SUETO CON PIJAS DE 2", SOLERA DE 1/8" Y PIJAS DE 2", SEGUNDO BASTIDOS INTERMEDIO DE 1" X 1" CAL 12, TERCER BASTIDOS DE SOLERA DE 1" X 1/8" Y NIVELADORES A BASE DE REDONDO DE 1/2" DE DIAMETRO X 2" Y ROSCA DE 1/2" DE DIAMETRO X 1" DE ALTURA. SEGUN DISEÑO AUTORIZADO POR LA DIRECCION DEL PROYECTO. ANTES DE INICIAR LOS TRABAJOS SE DEBERA CONSULTAR CON EL AREA DE PROYECTO PARA ESTABLECER LOS CRITERIOS Y CONTAR CON LA AUTORIZACION. INCLUYE: TRATAMIENTO PREVIO EN MADERA A BASE DE OZ Y NOM FLAME A TRES MANOS, ENTINTADOS, SELLADORES Y BARNIZ 3000 Y 11000 MATE MARCA POLYFORM DE DOS A TRES MANOS, PARA LA ESTRUCTURA APLICAR AUTORIZADO, ACCESORIOS, NIVELADORES, ANGULOS, HERRAJES, ELEMENTOS DE SUECION, TORNILLERIA, PIJAS, SOLDADURAS A CORDON CORRIDO, MANO DE OBRA, EQUIPO, HERRAMIENTA, MATERIALES, ACARREOS HORIZONTALES Y VERTICALES, LIMPIEZA, PROTECCIONES Y TODO LO NECESARIO PARA SU CORRECTA EJECUCION. C. O. T. M-05.</p>	PZA	1	\$35,877.33	\$35,877.33
CP-09	<p>SUMINISTRO, FABRICACION Y COLOCACION DE MESAS DE TRABAJO RECTANGULAR CON MEDIDAS PROMEDIO DE 2.50X 1.20 M., Y ALTURA DE 0.75 M. ELABORADAS A BASE DE TABLONES DE 8" X 1 1/2" DE ESPESOR, BASTIDOR DE PTR DE 2" SOLDADO A CORDON CORRIDO CON SEPARADORES REDONDOS DE 1", BASTIDOR DE REFUERZO DE 1" SUETO CON PIJAS DE 2", SOLERA DE 1/8" Y PIJAS DE 2", SEGUN DISEÑO AUTORIZADO POR LA DIRECCION DEL PROYECTO. ANTES DE INICIAR LOS TRABAJOS SE DEBERA CONSULTAR CON EL AREA DE PROYECTO PARA ESTABLECER LOS CRITERIOS Y CONTAR CON LA AUTORIZACION. INCLUYE: TRATAMIENTO PREVIO EN MADERA A BASE DE OZ Y NOM FLAME A TRES MANOS, ENTINTADOS, SELLADORES Y BARNIZ 3000 Y 11000 MATE MARCA POLYFORM DE DOS A TRES MANOS, PARA LA ESTRUCTURA APLICAR PRYMER Y PINTURA DE ACUERDO A COLOR MATE AUTORIZADO, ACCESORIOS, NIVELADORES, ANGULOS, HERRAJES, ELEMENTOS DE SUECION, TORNILLERIA, PIJAS, SOLDADURAS A CORDON CORRIDO, MANO DE OBRA, EQUIPO, HERRAMIENTA, MATERIALES, ACARREOS HORIZONTALES Y VERTICALES, LIMPIEZA, PROTECCIONES Y TODO LO NECESARIO PARA SU CORRECTA EJECUCION. C. O. T. M-06.</p>	PZA	4	\$15,096.46	\$60,385.84



Nº CONTRATO: INAH OP RAMMC 010-1/2016-AD

OBRA: RESTAURACIÓN Y ADECUACIÓN DE ESPACIOS DEL MUSEO NACIONAL DE LAS CULTURAS DE LA 6ª ETAPA, 3ER. NIVEL AREA DE TALLERES, PARA EL AÑO 2016

UBICACIÓN: MONEDA No.13 COL. CENTRO HISTÓRICO MÉXICO D.F. C.P. 06060  
CONSORCIO ARQUITECTÓNICO Y DE AVALÚOS S.A. DE C.V.

ANEXO "A" RELACIÓN DE CONCEPTOS Y CANTIDADES DE OBRA CON EXPRESIÓN DE PRECIOS UNITARIOS

PERIODO DE EJECUCIÓN:  
INICIO: 27 DE OCTUBRE DE 2016  
TÉRMINO: 10 DE DICIEMBRE DE 2016  
DURACIÓN: 45 DÍAS NATURALES

CP-10	<p>SUMINISTRO, FABRICACION Y COLOCACION DE MESAS DE TRABAJO ESPECIALES EN FORMA DE "L" CON CURVATURA EN EL INTERIOR, DE 2.30 X 1.10X 0.60M. Y ALTURA DE 0.75 M, ELABORADAS A BASE DE TABLONES DE 8" X 1 1/2" DE ESPESOR, BASTIDOR DE PTR DE 2" SOLDADO A CORDON CORRIDO CON SEPARADORES REDONDOS DE 1", SEGUNDO BASTIDOS INTERMEDIO DE 1" X 1" CAL 12, TERCER BASTIDOS DE SOLERA DE 1" X 1/8" Y NIVELADORES A BASE DE REDONDO DE 1/2" DE DIAMETRO X 2" Y ROSCA DE 1/2" DE DIAMETRO X 1" DE ALTURA, SEGUN DISEÑO AUTORIZADO POR LA DIRECCION DEL PROYECTO. ANTES DE INICIAR LOS TRABAJOS SE DEBERA CONSULTAR CON EL AREA DE PROYECTO PARA ESTABLECER LOS CRITERIOS Y CONTAR CON LA AUTORIZACION, INCLUYE: TRATAMIENTO PREVIO EN MADERA A BASE DE OZ Y NOM FLAME A TRES MANOS, ENTINTADOS, SELLADORES Y BARNIZ 3000 Y 11000 MATE MARCA POLYFORM DE DOS A TRES MANOS, PARA LA ESTRUCTURA APLICAR PRYMER Y PINTURA DE ACUERDO A COLOR MATE AUTORIZADO, ACCESORIOS, NIVELADORES, MATE AUTORIZADO, ACCESORIOS, NIVELADORES, ÁNGULOS, HERRAJES, ELEMENTOS DE SUJECIÓN, TORNILLERÍA, PULAS, SOLDADURAS A CORDON CORRIDO, MANO DE OBRA, EQUIPO, HERRAMIENTA, MATERIALES, ACARREOS HORIZONTALES Y VERTICALES, LIMPIEZA, PROTECCIONES Y TODO LO NECESARIO PARA SU CORRECTA EJECUCION. C. O. T. M-07. VER PLANO MT-01.</p>	PZA	2	\$15,453.54	\$30,907.08
CP-11	<p>SUMINISTRO, FABRICACION Y COLOCACION DE MESAS DE TRABAJO EN FORMA DE "L" CON CURVATURA INTERIOR, MEDIDAS PROMEDIO DE 2.00 X 1.40 X0.80 M. Y ALTURA DE 0.75 M, ELABORADAS A BASE DE TABLONES DE 8" X 1 1/2" DE ESPESOR, BASTIDOR DE PTR DE 2" SOLDADO A CORDON CORRIDO, CON SEPARADORES REDONDOS DE 1", SOLERA DE 1/8", Y PULAS DE 2", SEGUNDO BASTIDOS INTERMEDIO DE 1" X 1" CAL 12, TERCER BASTIDOS DE SOLERA DE 1" X 1/8" Y NIVELADORES A BASE DE REDONDO DE 1/2" DE DIAMETRO X 2" Y ROSCA DE 1/2" DE DIAMETRO X 1" DE ALTURA, SEGUN DISEÑO AUTORIZADO POR LA DIRECCION DEL PROYECTO. ANTES DE INICIAR LOS TRABAJOS SE DEBERA CONSULTAR CON EL AREA DE PROYECTO PARA ESTABLECER LOS CRITERIOS Y CONTAR CON LA AUTORIZACION, INCLUYE: TRATAMIENTO PREVIO EN MADERA A BASE DE OZ Y NOM FLAME A TRES MANOS, ENTINTADOS, SELLADORES Y BARNIZ 3000 Y 11000 MATE MARCA POLYFORM DE DOS A TRES MANOS, PARA LA ESTRUCTURA APLICAR PRYMER Y PINTURA DE ACUERDO A COLOR MATE AUTORIZADO, ACCESORIOS, NIVELADORES, ÁNGULOS, HERRAJES, ELEMENTOS DE SUJECIÓN, TORNILLERÍA, PULAS, SOLDADURAS A CORDON CORRIDO, MANO DE OBRA, EQUIPO, HERRAMIENTA, MATERIALES, ACARREOS HORIZONTALES Y VERTICALES, LIMPIEZAS PROTECCIONES Y TODO LO NECESARIO PARA SU CORRECTA EJECUCION. C. O. T. M-08. VER PLANO MT-01.</p>	PZA	4	\$19,922.55	\$79,690.20



Nº CONTRATO: INAH OP RAMNC 010-1/2016-AD

OBRA: RESTAURACIÓN Y ADECUACIÓN DE ESPACIOS DEL MUSEO NACIONAL DE LAS CULTURAS DE LA 6ª ETAPA, 3ER. NIVEL AREA DE TALLERES, PARA EL AÑO 2016

UBICACIÓN: MONEDA No.13 COL. CENTRO HISTÓRICO MÉXICO D.F. C.P 06060  
CONSORCIO ARQUITECTÓNICO Y DE AVALÚOS S.A. DE C.V.

ANEXO "A" RELACION DE CONCEPTOS Y CANTIDADES DE OBRA CON EXPRESIÓN DE PRECIOS UNITARIOS

PERIODO DE EJECUCIÓN:  
INICIO: 27 DE OCTUBRE DE 2016  
TÉRMINO: 10 DE DICIEMBRE DE 2016  
DURACIÓN: 45 DIAS NATURALES

<p>CP-12</p> <p>SUMINISTRO, FABRICACION Y COLOCACION DE MESAS DE TRABAJO EN FORMA DE "L" CON CURVATURA INTERIOR DE 1.40X2.00X0.60 M., Y ALTURA DE 0.75 M. ELABORADAS A BASE DE TABLONES DE 8" X 1 1/2" DE ESPESOR, BASTIDOR DE PTR DE 2" SOLDADO A CORDON CORRIDO, CON SEPARADORES REDONDOS DE 1". SOLETA DE 1/8". Y PIJAS DE 2". SEGUNDO BASTIDOS INTERMEDIO DE 1" X 1" CAL 12. TERCER BASTIDOS DE SOLETA DE 1" X 1/8" Y NIVELADORES A BASE DE REDONDO DE 1/2" DE DIAMETRO X 2" Y ROSCA DE 1/2" DE DIAMETRO X 1" DE ALTURA, SEGUN DISEÑO AUTORIZADO POR LA DIRECCION DEL PROYECTO. ANTES DE INICIAR LOS TRABAJOS SE DEBERA CONSULTAR CON EL AREA DE PROYECTO PARA ESTABLECER LOS CRITERIOS Y CONTAR CON LA AUTORIZACION. INCLUYE: TRATAMIENTO PREVIO EN MADERA A BASE DE OZ Y NOM FLAME A TRES MANOS, ENTINTADOS, SELLADORES Y BARNIZ 3000 Y 11000 MATE MARCA POLYFORM DE DOS A TRES MANOS, PARA LA ESTRUCTURA APLICAR PRYMER Y PINTURA DE ACUERDO A COLOR MATE AUTORIZADO, ACCESORIOS, NIVELADORES, ANGULOS, HERRAJES, ELEMENTOS DE SUECION, TORNILLERIA, PIJAS, SOLDADURAS A CORDON CORRIDO, MANO DE OBRA, EQUIPO, HERRAMIENTA, MATERIALES, ACARREOS HORIZONTALES Y VERTICALES, LIMPIEZAS PROTECCIONES Y TODO LO NECESARIO PARA SU CORRECTA EJECUCION. C. O. T. M-09.</p>	<p>PZA</p>	<p>2</p>	<p>\$16,127.04</p>	<p>\$32,254.08</p>
<p>CP-13</p> <p>SUMINISTRO, FABRICACION Y COLOCACION DE MUEBLE DE TRABAJO EN FORMA DE U CON MEDIDAS DE 2.40 X 2.60 X 1.60 M., Y ALTURA DE 0.75 M. ELABORADAS A BASE DE TABLONES DE 8" X 1 1/2" DE ESPESOR, BASTIDOR DE PTR DE 2" SOLDADO A CORDON CORRIDO, CON SEPARADORES REDONDOS DE 1", SOLETA DE 1/8". Y PIJAS DE 2", SEGUNDO BASTIDOS INTERMEDIO DE 1" X 1" CAL 12. TERCER BASTIDOS DE SOLETA DE 1" X 1/8" Y NIVELADORES A BASE DE REDONDO DE 1/2" DE DIAMETRO X 2" Y ROSCA DE 1/2" DE DIAMETRO X 1" DE ALTURA, SEGUN DISEÑO AUTORIZADO POR LA DIRECCION DEL PROYECTO. ANTES DE INICIAR LOS TRABAJOS SE DEBERA CONSULTAR CON EL AREA DE PROYECTO PARA ESTABLECER LOS CRITERIOS Y CONTAR CON LA AUTORIZACION. INCLUYE: TRATAMIENTO PREVIO EN MADERA A BASE DE OZ Y NOM FLAME A TRES MANOS, ENTINTADOS, SELLADORES Y BARNIZ 3000 Y 11000 MATE MARCA POLYFORM DE DOS A TRES MANOS, PARA LA ESTRUCTURA APLICAR PRYMER Y PINTURA DE ACUERDO A COLOR MATE AUTORIZADO, ACCESORIOS, NIVELADORES, ANGULOS, HERRAJES, ELEMENTOS DE SUECION, TORNILLERIA, PIJAS, SOLDADURAS A CORDON CORRIDO, MANO DE OBRA, EQUIPO, HERRAMIENTA, MATERIALES, ACARREOS HORIZONTALES Y VERTICALES, LIMPIEZAS PROTECCIONES Y TODO LO NECESARIO PARA SU CORRECTA EJECUCION. C. O. T. M-10.</p>	<p>PZA</p>	<p>1</p>	<p>\$36,505.89</p>	<p>\$36,505.89</p>



Nº CONTRATO: INAH OP RAMNC 010-1/2016-AD  
OBRA:

RESTAURACIÓN Y ADECUACIÓN DE ESPACIOS DEL MUSEO NACIONAL DE LAS CULTURAS DE LA 6ª ETAPA, 3ER. NIVEL AREA DE TALLERES, PARA EL AÑO 2016

UBICACIÓN: MONEDA No.13 COL. CENTRO HISTÓRICO MÉXICO D.F. C.P 06060  
CONSORCIO ARQUITECTÓNICO Y DE AVALÚOS S.A. DE C.V.

ANEXO "A" RELACIÓN DE CONCEPTOS Y CANTIDADES DE OBRA CON EXPRESIÓN DE PRECIOS UNITARIOS

PERIODO DE EJECUCIÓN:  
INICIO: 27 DE OCTUBRE DE 2016  
TÉRMINO: 10 DE DICIEMBRE DE 2016  
DURACIÓN: 45 DIAS NATURALES

CP-14	<p>SUMINISTRO, FABRICACION Y COLOCACION MESA DE TRABAJO EN FORMA DE "J", EN TRES SECCIONES, UNA CUADRADA, UNA RECTA Y OTRA SEMICIRCULAR, CON MEDIDAS PROMEDIO DE 3.19 X 2.00 X 0.80 M. Y ALTURA DE 0.75 M. ELABORADAS A BASE DE TABLONES DE 8" X 1 1/2" DE ESPESOR, BASTIDOR DE PTR DE 2" SOLDADO A CORDON CORRIDO CON SEPARADORES REDONDOS DE 1", SEGUNDO BASTIDOS INTERMEDIO DE 1" X 1" CAL 12, TERCER BASTIDOS DE SOLERA DE 1" X 1/8" Y NIVELADORES A BASE DE REDONDO DE 1/2" DE DIAMETRO X 2" Y ROSCA DE 1/2" DE DIAMETRO X 1" DE ALTURA, SEGUN DISEÑO AUTORIZADO POR LA DIRECCION DEL PROYECTO. ANTES DE INICIAR LOS TRABAJOS SE DEBERA CONSULTAR CON EL AREA DE PROYECTO PARA ESTABLECER LOS CRITERIOS Y CONTAR CON LA AUTORIZACION. INCLUYE: TRATAMIENTO PREVIO EN MADERA A BASE DE OZ Y NOM FLAME A TRES MANOS, ENTINTADOS, SELLADORES Y BARNIZ 3000 Y 11000 MATE MARCA POLYFORM DE DOS A TRES MANOS, PARA LA ESTRUCTURA APLICAR PRYMER Y PINTURA DE ACUERDO A COLOR MATE AUTORIZADO, ACCESORIOS, NIVELADORES, TORNILLERIA, PIJAS, SOLDADURAS A CORDON CORRIDO, MANO DE OBRA, EQUIPO, HERRAMIENTA, MATERIALES, ACARREOS HORIZONTALES Y VERTICALES, LIMPIEZA, PROTECCIONES Y TODO LO NECESARIO PARA SU CORRECTA EJECUCION. C. O. T. M-11, VER PLANO MT-01. 01.</p>	PZA	1	\$25,810.14	\$25,810.14
CP-15	<p>SUMINISTRO, FABRICACION Y COLOCACION DE CALONERA DE TRABAJO DE MEDIDAS 0.45 X 0.60 X 0.63 M, ELABORADAS SEGUN DISEÑO AUTORIZADO POR LA DIRECCION DEL PROYECTO. ANTES DE INICIAR LOS TRABAJOS SE DEBERA DE CONSULTAR CON EL AREA DE PROYECTO PARA ESTABLECER LOS CRITERIOS Y CONTAR CON LA AUTORIZACION. INCLUYE: TRATAMIENTO PREVIO EN MADERA A BASE DE OZ Y NOM FLAME DE DOS A TRES MANOS ENTINTADOS, SELLADORES Y BARNIZ 3000 Y 11000 MATE MARCA POLYFORM DE DOS A TRES MANOS, ACCESORIOS, HERRAJES, TORNILLERIA, SOLDADURAS A CORDON CORRIDO, MANO DE OBRA, EQUIPO, LLANTAS HERRAMIENTA, MATERIALES, ACARREOS HORIZONTALES Y VERTICALES, LIMPIEZA PROTECCIONES T TODO LO NECESARIO PARA SU CORRECTA EJECUCION. C. O. T. M-12, VER PLANO MT-01.</p>	PZA	26	\$5,741.31	\$149,274.06
CP-16	<p>SUMINISTRO, FABRICACION Y COLOCACION DE BANCAS MEDIDAS 1.60 X 0.40 X 0.45 M., ELABORADAS A BASE DE TABLONES DE 8" X 1 1/2" DE ESPESOR, BASTIDOR DE PTR DE 2" SOLDADO A CORDON CORRIDO, TRAVESAÑOS DE REFUERZO DE 1" SUJETO CON PIJAS DE 2", SOLERA DE 1/8" Y PIJAS DE 2", SEGUN DISEÑO AUTORIZADO POR LA DIRECCION DEL PROYECTO. ANTES DE INICIAR LOS TRABAJOS SE DEBERA CONSULTAR CON EL AREA DE PROYECTO PARA ESTABLECER LOS CRITERIOS Y CONTAR CON LA AUTORIZACION. INCLUYE: TRATAMIENTO PREVIO EN MADERA A BASE DE OZ Y NOM FLAME A TRES MANOS, ENTINTADOS, SELLADORES Y BARNIZ 3000 Y 11000 MATE MARCA POLYFORM DE DOS A TRES MANOS, PARA LA ESTRUCTURA APLICAR PRYMER Y PINTURA DE ACUERDO A COLOR MATE AUTORIZADO, ACCESORIOS, NIVELADORES, ANGULOS, HERRAJES, ELEMENTOS DE SUJECION, TORNILLERIA, PIJAS, SOLDADURAS A CORDON CORRIDO, MANO DE OBRA, EQUIPO, HERRAMIENTA, MATERIALES, ACARREOS HORIZONTALES Y VERTICALES, LIMPIEZA, PROTECCIONES Y TODO LO NECESARIO PARA SU CORRECTA EJECUCION. C. O. T. TIPO 13, VER PLANO MT-01.</p>	PZA	6	\$6,277.88	\$37,667.28



Nº CONTRATO: INAH OP RAMNOC 010-1/2016-AD

OBRA: RESTAURACIÓN Y ADECUACIÓN DE ESPACIOS DEL MUSEO NACIONAL DE LAS CULTURAS DE LA 6ª ETAPA, 3ER. NIVEL AREA DE TALLERES, PARA EL AÑO 2016

UBICACIÓN: MONEDA No. 13 COL. CENTRO HISTÓRICO MÉXICO D.F. C.P. 06060  
CONSORCIO ARQUITECTÓNICO Y DE AVALÚOS S.A. DE C.V.

ANEXO "A" RELACIÓN DE CONCEPTOS Y CANTIDADES DE OBRA CON EXPRESIÓN DE PRECIOS UNITARIOS

PERIODO DE EJECUCIÓN:  
INICIO: 27 DE OCTUBRE DE 2016  
TÉRMINO: 10 DE DICIEMBRE DE 2016  
DURACIÓN: 45 DIAS NATURALES

CP-17	<p>SUMINISTRO, FABRICACIÓN EN OBRA Y COLOCACIÓN DE LIBRERO DE TAMBOR DE 3.00 X 0.30 X1.35 M ELABORADOS A BASE DE BASTIDOR DE MADERA DE PINO DE PRIMERA DE 1"X 1 1/2". Y TRIPLAY DE PINO DE PRIMERA DE 6MM CON PULAS DE 1" Y 2". VER PLANO LT-001, ESTÁ CONFORMADO POR NUEVE TRAVESAÑOS EN MADERA DE 6MM Y SEIS CAJONES ESTOS SE FABRICARAN CON MADERA DE PINO DE PRIMERA EN 1/2" DE ACUERDO A DISEÑO AUTORIZADO POR LA DIRECCION DEL PROYECTO. ANTES DE INICIAR LOS TRABAJOS SE DEBERA CONSULTAR CON EL AREA DE PROYECTO PARA ESTABLECER LOS CRITERIOS Y CONTAR CON LA AUTORIZACION EN PLANO FIRMADO. INCLUYE: MANO DE OBRA, EQUIPO, HERRAMIENTA, CORTES, TRATAMIENTO PREVIO EN MADERA A BASE DE OZ Y NOM FLAME A TRES MANOS, ENTINTADOS DE ACUERDO A MUESTRA AUTORIZADA, SELLADORES Y BARNIZ 3000 Y 11000 MATE MARCA POLYFORM A TRES MANOS, ACCESORIOS, NIVELADORES, SELLADORES Y BARNIZ 3000 Y 11000 MATE MARCA POLYFORM A TRES MANOS, ACCESORIOS, NIVELADORES, HERRAJES, ELEMENTOS DE SUECIÓN, CLAVOS, TORNILLERIA, CLAVOS, TORNILLERIA, PULAS, TABLACOTES, CORTES, DESPERDICIOS, ACARREOS HORIZONTALES Y VERTICALES DE DESPERDICIO EN COSTAL DE RAFIA A TIRO POR TOBOGÁN A PIE DE CAMIÓN, LIMPIEZA, PROTECCIONES Y TODO LO NECESARIO PARA SU CORRECTA EJECUCIÓN. C. O. T. LOCAL D.16</p>	PZA	1	\$24,100.65	\$24,100.65
CP-18	<p>SUMINISTRO, FABRICACIÓN EN OBRA Y COLOCACIÓN DE LIBRERO DE TAMBOR COMPUESTO POR DOS MÓDULOS DE 2.52 X 0.300 X 1.55 M., Y UNO DE 2.56 X 0.30 X1.55 M ELABORADOS A BASE DE BASTIDOR DE MADERA DE PINO DE PRIMERA DE 1"X 1 1/2". Y TRIPLAY DE PINO DE PRIMERA DE 6MM CON PULAS DE 1" Y 2". VER PLANO LT-002, CADA CUERPO ESTÁ CONFORMADO POR NUEVE TRAVESANOS EN MADERA DE 6MM Y SEIS CAJONES ESTOS SE FABRICARAN CON MADERA DE PINO DE PRIMERA EN 1/2" DE ACUERDO A DISEÑO AUTORIZADO POR LA DIRECCION DEL PROYECTO. ANTES DE INICIAR LOS TRABAJOS SE DEBERÁ CONSULTAR CON EL AREA DE PROYECTO PARA ESTABLECER LOS CRITERIOS Y CONTAR CON LA AUTORIZACION EN PLANO FIRMADO. INCLUYE: MANO DE OBRA, EQUIPO, HERRAMIENTA, CORTES, TRATAMIENTO PREVIO EN MADERA A BASE DE OZ Y NOM FLAME A TRES MANOS, ENTINTADOS DE ACUERDO A MUESTRA AUTORIZADA, SELLADORES Y BARNIZ 3000 Y 11000 MATE MARCA POLYFORM A TRES MANOS, ACCESORIOS, NIVELADORES, HERRAJES, ELEMENTOS DE SUECIÓN, CLAVOS, TORNILLERIA, PULAS, TABLACOTES, CORTES, DESPERDICIOS, ACARREOS HORIZONTALES Y VERTICALES DE DESPERDICIO EN COSTAL DE RAFIA A TIRO POR TOBOGÁN A PIE DE CAMIÓN, LIMPIEZA, PROTECCIONES Y TODO LO NECESARIO PARA SU CORRECTA EJECUCIÓN. C. O. T. LOCAL D.24</p>	PZA	1	\$64,641.23	\$64,641.23
	VIDRERIA				



Nº CONTRATO: INAH OP RAMINC 010-1/2016-AD  
OBRA:

RESTAURACIÓN Y ADECUACIÓN DE ESPACIOS DEL MUSEO NACIONAL DE LAS CULTURAS DE LA 6ª ETAPA, 3ER. NIVEL AREA DE TALLERES, PARA EL AÑO 2016

UBICACIÓN: MONEDA No.13 COL. CENTRO HISTÓRICO MÉXICO D.F. C.P 06060  
CONSORCIO ARQUITECTÓNICO Y DE AVALÚOS S.A. DE C.V.

ANEXO "A" RELACIÓN DE CONCEPTOS Y CANTIDADES DE OBRA CON EXPRESIÓN DE PRECIOS UNITARIOS

PERIODO DE EJECUCIÓN:  
INICIO: 27 DE OCTUBRE DE 2016  
TÉRMINO: 10 DE DICIEMBRE DE 2016  
DURACIÓN: 45 DIAS NATURALES

VD-001	<p>SUMINISTRO, FABRICACIÓN E INSTALACIÓN DE PUERTA ABATIBLE DOBLE DE 3.47 X 3.15 DE CRISTAL CLARO TEMPLADO DE 9.5 MM COLOCADA EN ESTRUCTURA METÁLICA. SE ELABORARÁ CON LAS SIGUIENTES MODULACIONES DOS FIJOS DE 0.57 X 3.15, ANTEPECHO DE 0.44 X 0.34 Y 2 HOJAS ABATIBLES DE 0.82 X 2.54 MTS. CADA UNA, CON HERRAJES DE HERRALUM MOD. 1184 PARA FIJOS. CON BISAGRA AL PISO MOD. 1001, HERRAJES INFERIORES MOD 1007, HERRAJES SUPERIORES MOD. 1008, CHAPA MOD. 1009, PIVOTES SUPERIORES MOD.1010. PARA PUERTA ABATIBLE, JALADERA EXHA EN OBRA A BASE SE DE SOLERA DE 4" X 1/4" Y CUADRADOS DE 1". SOBRE ESTRUCTURA CON MARCOS DE PTR DE 3" X 3" SOLERA PERIMETRAL DE 2" Y 1/4" SEGUN DISEÑO. ANTES DE INICAR LOS TRABAJOS SE DEBERA DE SACAR EN SITIO LAS PLANTILLAS CORRESPONDIENTES Y CONTAR CON LA AUTORIZACION DE LA DIRECCION DEL PROYECTO. INCLUYE: BARRENOS EN LOS CONECTORES, PIJAS DE 3/4", PLANTILLAS, MANO DE OBRA ESPECIALIZADA, MATERIALES, CORTES, DESPERDICIOS, SAQUES, CANTOS PULIDOS, ACARREOS HORIZONTALES Y VERTICALES DE MATERIALES, LOS PRNTALES Y VERTICALES DE DESPERDICIO EN COSTAL DE RAFIA A TIRO POR TOBOGÁN A PIE DE CAMIÓN, LIMPIEZA, PROTECCIONES Y TODO LO NECESARIO PARA SU CORRECTA EJECUCIÓN. C. O. T. LOCAL D.24. T. M-09. N. C. O. T. M-08 VER PLANO MT-01. S</p>	PZA	1.00	\$48,632.62	\$48,632.62
VD-002	<p>SUMINISTRO, FABRICACION E INSTALACION DE CANCELERIA DE CRISTAL CLARO TEMPLADO DE 9.5 MM DE 0.75 X 1.20. FORMADO POR 2 CRISTALES FIJOS LATERALES Y UNA VENTILA GIRATORIA DE 0.45 X 1.20 FABRICADA A BASE DE 2 CRISTALES TEMPLADOS DE DE 0.144 X 1.20 Y UN CRISTAL DE 0.45X 1.20 COLOCADO MEDIANTE SILICON ESTRUCTURAL A MARCO DE PLACA DE ACERO DE 1/4" PARA LOS ABATIBLES SE COLOCARAN MEDIANTE HERRAJES PIVOTANTES HERRALUM MOD.1030 SEGUN DISEÑO VER PLANO D-TA-15.1. ANTES DE INICAR LOS TRABAJOS SE DEBERA DE SACAR EN SITIO LAS PLANTILLAS CORRESPONDIENTES Y CONTAR CON LA AUTORIZACION DE LA DIRECCION DEL PROYECTO INCLUYE: BARRENOS EN LOS PIVOTANTES MOD 1030, PIJAS DE 3/4", PLANTILLAS, MANO DE OBRA ESPECIALIZADA, MATERIALES, CORTES, DESPERDICIOS, SAQUES, CANTOS A 45°, ACARREOS HORIZONTALES Y VERTICALES DE MATERIALES LOS PRODUCTOS DE DEMOLICION O DESPERDICIO SERAN ENCOSTALADOS PARA TIRAR POR TOBOGAN A PIE DE CAMION, MANIOBRAS DE ELEVACION, HERRAMIENTAS, EQUIPO, LIMPIEZA, PROTECCIONES Y TODO LO NECESARIO PARA SU CORRECTA AÁN A PIE DE CAMIÓN, LIMPIEZA, PROTECCI</p>	PZA	5.00	\$9,115.90	\$45,579.50
VD-003	<p>SUMINISTRO, FABRICACION E INSTALACION DE MURO DE CRISTAL CLARO TEMPLADO DE 9.5 MM INTEGRADO POR UN CRISTAL 3.34 X 1.69X 3.12 Y OTRE DE 3.12 X 0.93X 3.29 CON HERRAJES DE HERRALUM CONECTORES MOD.1184 PARA FIJOS. COLOCADO EN ESTRUCTURA METÁLICA EXISTENTE SEGUN DISEÑO VER PLANO D-TA-23.3, D-TA-23.4, D-TA-23.5. ANTES DE INICAR LOS TRABAJOS SE DEBERA DE SACAR EN SITIO LAS PLANTILLAS CORRESPONDIENTES Y CONTAR CON LA AUTORIZACION DE LA DIRECCION DEL PROYECTO. INCLUYE: BARRENOS EN LOS CONECTORES, PIJAS DE 3/4", PLANTILLAS, MANO DE OBRA ESPECIALIZADA, MATERIALES, CORTES, DESPERDICIOS, SAQUES, CANTOS PULIDOS, SOLDADURAS CORDON CORRIDO, ACARREOS HORIZONTALES Y VERTICALES DE MATERIALES, LOS PRODUCTOS DE DEMOLICION O DESPERDICIO SERAN ENCOSTALADOS PARA TIRAR POR TOBOGAN A PIE DE CAMION, MANIOBRAS DE ELEVACION, HERRAMIENTAS, EQUIPO, LIMPIEZA, PROTECCIONES Y TODO LO NECESARIO PARA SU CORRECTA EJECUCIÓN.UBICACION SEGUN ALZADO K-32</p>	PZA	1.00	\$40,424.55	\$40,424.55

*(Handwritten signatures and marks)*



Nº CONTRATO: INAH OP RAMINC 010-1/2016-AD

OBRA:

RESTAURACIÓN Y ADECUACION DE ESPACIOS DEL MUSEO NACIONAL DE LAS CULTURAS DE LA 6ª ETAPA, 3ER. NIVEL AREA DE TALLERES, PARA EL AÑO 2016

UBICACIÓN: MONEDA No.13 COL. CENTRO HISTÓRICO MÉXICO D.F. C.P 06060

CONSORCIO ARQUITECTÓNICO Y DE AVALÚOS S.A. DE C.V.

PERIODO DE EJECUCIÓN:

INICIO: 27 DE OCTUBRE DE 2016

TÉRMINO: 10 DE DICIEMBRE DE 2016

DURACIÓN: 45 DÍAS NATURALES

ANEXO "A" RELACIÓN DE CONCEPTOS Y CANTIDADES DE OBRA CON EXPRESIÓN DE PRECIOS UNITARIOS

<p>VD-004</p> <p>SUMINISTRO, FABRICACION E INSTALACION DE DOMO DE 2.66 X 1.92 FABRICADO A BASE DE CRISTAL LAMINADO DE 12MM. COLOCADO SOBRE ESTRUCTURA EXISTENTE SEGUN DISEÑO VER PLANO D-TA-23. D-TA-23.1. D-TA-23.2. ANTES DE INICAR LOS TRABAJOS SE DEBERA DE SACAR EN SITIO LAS PLANTILLAS CORRESPONDIENTES Y CONTAR CON LA AUTORIZACION DE LA DIRECCION DEL PROYECTO. INCLUYE: BARENOS EN LOS CONECTORES, PIJAS DE 3/4", PLANTILLAS, MANO DE OBRA ESPECIALIZADA, MATERIALES, CORTES, DESPERDICIOS, SAQUES, CANTOS PULIDOS, SOLDADURAS CORDON CORRIDO. ACARREOS HORIZONTALES Y VERTICALES DE MATERIALES, LOS PRODUCTOS DE DEMOLICION O DESPERDICIO SERAN ENCOSTALADOS PARA TIRAR POR TOBOGAN A PIE DE CAMION, MANIOBRAS DE ELEVACION, HERRAMIENTAS, EQUIPO, LIMPIEZAS PROTECCIONES Y TODO LO NECESARIO PARA SU CORRECTA EJECUCION K.26</p>	<p>PZA</p>	<p>1.00</p>	<p>\$38,146.01</p>	<p>\$38,146.01</p>
<p>VD-005</p> <p>SUMINISTRO Y COLOCACIÓN DE PÉLICULA SOBRE CRISTAL TEMPLADO CON DISEÑO EN EL VIDRIO ASEMEJANDO UN CRISTAL ESMERILADO, OFRECIENDO PRIVACIDAD EN MURO BAJO DE CRISTAL DE 1.90 X 1.90 EN EL LOCAL D.07, Y DOMOS PREVIA AUTORIZACION DE LA DIRECCION DEL PROYECTO, INCLUYE MATERIALES, EQUIPO, HERRAMIENTA, PROTECCIONES, CORTES, DESPERDICIOS, ACARREOS DE MATERIALES HORIZONTALES Y VERTICALES Y PRODUCTO DE DESPERDICIOS A TIRO POR TOBOGAN A PIE DE CAMION, LIMPIEZAS Y TODO LO NECESARIO PARA SU CORRECTA EJECUCION. COT.</p>	<p>PZA</p>	<p>1.00</p>	<p>\$15,701.46</p>	<p>\$15,701.46</p>
<p>VD-006</p> <p>SUMINISTRO, FABRICACION E INSTALACION DE PUERTA ABATIBLE DOBLE, DE CRISTAL CLARO TEMPLADO DE 9.5 MM ELABORADA CON LAS SIGUIENTES MODULACIONES DOS HOJAS ABATIBLES DE 0.95 X 2.54 MTS. CADA UNA, CON HERRAJES DE HERRALUM MOD. 1008, 1009, 1010, 1007 Y 1001, JALADERA DE 0.30 MTS MOD. 2222. SEGUN DISEÑO. ANTES DE INICAR LOS TRABAJOS SE DEBERA DE SACAR EN SITIO LAS PLANTILLAS CORRESPONDIENTES Y CONTAR CON LA AUTORIZACION DE LA DIRECCION DEL PROYECTO. INCLUYE: BARENOS EN LOS CONECTORES, PIJAS DE 3/4", PLANTILLAS, MANO DE OBRA ESPECIALIZADA, MATERIALES, CORTES, DESPERDICIOS, SAQUES, CANTOS PULIDOS, SOLDADURAS CORDON CORRIDO, ACARREOS HORIZONTALES Y VERTICALES DE MATERIALES, LOS PRODUCTOS DE DEMOLICION O DESPERDICIO SERAN ENCOSTALADOS PARA TIRAR POR TOBOGAN A PIE DE CAMION, MANIOBRAS DE ELEVACION, HERRAMIENTAS, EQUIPO, LIMPIEZAS PROTECCIONES Y TODO LO NECESARIO PARA SU CORRECTA EJECUCION. K-33</p>	<p>M2</p>	<p>24.00</p>	<p>\$290.96</p>	<p>\$6,983.04</p>
<p>VD-016</p> <p>SUMINISTRO, FABRICACION E INSTALACION DE PUERTA ABATIBLE DOBLE, DE CRISTAL CLARO TEMPLADO DE 9.5 MM ELABORADA CON LAS SIGUIENTES MODULACIONES DOS HOJAS ABATIBLES DE 0.95 X 2.54 MTS. CADA UNA, CON HERRAJES DE HERRALUM MOD. 1008, 1009, 1010, 1007 Y 1001, JALADERA DE 0.30 MTS MOD. 2222. SEGUN DISEÑO. ANTES DE INICAR LOS TRABAJOS SE DEBERA DE SACAR EN SITIO LAS PLANTILLAS CORRESPONDIENTES Y CONTAR CON LA AUTORIZACION DE LA DIRECCION DEL PROYECTO. INCLUYE: BARENOS EN LOS CONECTORES, PIJAS DE 3/4", PLANTILLAS, MANO DE OBRA ESPECIALIZADA, MATERIALES, CORTES, DESPERDICIOS, SAQUES, CANTOS PULIDOS, SOLDADURAS CORDON CORRIDO, ACARREOS HORIZONTALES Y VERTICALES DE MATERIALES, LOS PRODUCTOS DE DEMOLICION O DESPERDICIO SERAN ENCOSTALADOS PARA TIRAR POR TOBOGAN A PIE DE CAMION, MANIOBRAS DE ELEVACION, HERRAMIENTAS, EQUIPO, LIMPIEZAS PROTECCIONES Y TODO LO NECESARIO PARA SU CORRECTA EJECUCION. K-33</p>	<p>PZA</p>	<p>1.00</p>	<p>\$31,252.08</p>	<p>\$31,252.08</p>

*[Handwritten signatures and marks]*



Nº CONTRATO: INAH OP RAMMNC 010-1/2016-AD

OBRA: RESTAURACIÓN Y ADECUACIÓN DE ESPACIOS DEL MUSEO NACIONAL DE LAS CULTURAS DE LA 6ª ETAPA, 3ER. NIVEL AREA DE TALLERES, PARA EL AÑO 2016

UBICACIÓN: MONEDA No.13 COL. CENTRO HISTÓRICO MÉXICO D.F. C.P 06060  
CONSORCIO ARQUITECTÓNICO Y DE AVALÚOS S.A. DE C.V.

**ANEXO "A" RELACION DE CONCEPTOS Y CANTIDADES DE OBRA CON EXPRESIÓN DE PRECIOS UNITARIOS**

PERIODO DE EJECUCIÓN:  
INICIO: 27 DE OCTUBRE DE 2016  
TÉRMINO: 10 DE DICIEMBRE DE 2016  
DURACIÓN: 45 DIAS NATURALES

VD-015	<p>SUMINISTRO, FABRICACION E INSTALACION DE MURO DE CRISTAL CLARO TEMPLADO DE 9.5 MM INTEGRADO POR DOS CRISTALES DE 2.90 X 1.50 Y OTRO DE 2.01 X 1.50 CON HERRAJES DE HERRALUM CONECTORES MOD.1184 PARA FLOS . COLOCADO EN ESTRUCTURA METALICA A BASE DE OR DE 15.2 . ANTES DE INICAR LOS TRABAJOS SE DEBERA DE SACAR EN SITIO LAS PLANTILLAS CORRESPONDIENTES Y CONTAR CON LA AUTORIZACION DE LA DIRECCION DEL PROYECTO. INCLUYE: BARENOS EN LOS CONECTORES, PIJAS DE 3/4", PLANTILLAS, MANO DE OBRA ESPECIALIZADA, MATERIALES, CORTES, DESPERDICIOS, SAQUES, CANTOS PULIDOS, SOLDADURAS CORDON CORRIDO, ACARREOS HORIZONTALES Y VERTICALES DE MATERIALES, LOS PRODUCTOS DE DEMOLICION O DESPERDICIO SERAN ENCOSTALADOS PARA TIRAR POR TOBOGAN A PIE DE CAMION, MANIOBRAS DE ELEVACION, HERRAMIENTAS, EQUIPO, LIMPIEZAS PROTECCIONES Y TODO LO NECESARIO PARA SU CORRECTA EJECUCION. AREA DE DOMO LOCAL D.24</p>	PZA	3.00	\$3,894.18	\$11,682.54
HS-001	<p><b>INSTALACIONES HIDROSANITARIAS</b> CONEXIONES DE TARIJAS A BAJADAS DE AGUA PLUVIAL EXISTENTES, EN FORMA MANUAL EVITANDO DAÑOS A LA ESTRUCTURA Y ELEMENTOS ESTRUCTURALES. SE DEBERA RANURAR EL IMPERMEABILIZANTE PARA COLOCAR LA TUBERIA DE 3" Y DAR PENDIENTE PREVIA AUTORIZACION DE LA DIRECCION DEL PROYECTO Y EL VISTO BUENO Y LA SUPERVISION DE INGENIERIA HIDROSANITARIA. INCLUYE TUBERIA, CODOS, TEE, YEE, CONEXIONES, PEGAMETO, PRUEBAS, CORTES, DEMOLICIONES, ACARREOS HORIZONTALES Y VERTICALES, RETIRO DE MATERIAL SOBRIANTE PRODUCTO DE LA INTERVENSION EN COSTAL DE RAFIA A TIRO POR TOBOGAN A PIE DE CAMION LIMPIEZAS Y TODO LO NECESARIO PARA SU CORRECTA EJECUCION. COT</p>	PZA	4.00	\$693.12	\$2,772.48
HS-002	<p>SUMINISTRO Y COLOCACION DE COLADERA PARA AZOTEA DE LA MARCA HELVEX MOD. 5424 CON CANASTA PARA COLADERA Y RELILLA PARA CANASTA DE FIERRO COLADO, SEGUN DISEÑO, SE DEBERA DE CONTAR CON LA AUTORIZACION DE LA DIRECCION DEL PLAN MAESTRO ASI COMO DE LAS PRUEBAS NECESARIAS PARA SATISFACCION DEL INSTITUTO. INCLUYE: MANO DE OBRA, MATERIALES, EQUIPO, HERRAMIENTA, PRUEBAS, ACARREOS HORIZONTALES Y VERTICALES DE MATERIAL Y DE PRODUCTO DE DESPERDICIO Y/O DEMOLICIONES ENCOSTALADOS EN COSTAL DE RAFIA PARA TIRO POR TOBOGAN A PIE DE CAMION, LIMPIEZAS PROTECCIONES Y TODO LO NECESARIO PARA SU CORRECTA EJECUCION . COT. AZOTEA DE TALLERES E.V.I Y AZOTEA DE RESTAURACION E.II.5, E.III.6</p>	PZA	5.00	\$2,076.87	\$10,384.35





Nº CONTRATO: INAH OP RAMINC 010-1/2016-AD  
OBRA:

UBICACIÓN: MONEDA No.13 COL. CENTRO HISTÓRICO MÉXICO D.F. C.P 06060  
CONSORCIO ARQUITECTÓNICO Y DE AVALÚOS S.A. DE C.V.

RESTAURACIÓN Y ADECUACIÓN DE ESPACIOS DEL MUSEO NACIONAL DE LAS CULTURAS DE LA 6ª ETAPA, 3ER. NIVEL AREA DE TALLERES, PARA EL AÑO 2016

PERIODO DE EJECUCIÓN:  
INICIO: 27 DE OCTUBRE DE 2016  
TÉRMINO: 10 DE DICIEMBRE DE 2016  
DURACIÓN: 45 DIAS NATURALES

HS-	DESCRIPCIÓN DE OBRAS Y PROYECTOS	UNIDAD	CANTIDAD	PRECIO UNITARIO	PRECIO TOTAL
HS-003	SUMINISTRO Y COLOCACION DE COLADERA PARA INTERIOR DE LA MARCA HELYEX MOD. 24-CHLI COLADERA DECORATIVA CON ALOJAMIENTO PARA INSERTO CERAMICO. DESAGUE DE CONTORNO Y SELLO HIDRAULICO. SEGUN DISEÑO. SE DEBERA DE CONTAR CON LA AUTORIZACION DE LA DIRECCION DEL PLAN MAESTRO ASI COMO DE LAS PRUEBAS NECESARIAS PARA SATISFACCION DEL INSTITUTO. INCLUYE: ACABADO DEL MISMO MATERIAL QUE EL PISO DONDE SE COLOCARA. MANO DE OBRA, MATERIALES, EQUIPO, HERRAMIENTA, PRUEBAS, ACARREOS HORIZONTALES Y VERTICALES DE MATERIAL Y DE PRODUCTO DE DESPERDICIO Y/O DEMOLICIONES ENCOSTALADOS EN COSTAL DE RAPIA PARA TIRO POR TOBOGAN A PIE DE CAMION, LIMPIEZAS PROTECCIONES Y TODO LO NECESARIO PARA SU CORRECTA EJECUCION. COT. MUSEOGRAFIA, RESTAURACION 2 Y DOÑA CECI Y BANOS TERCER NIVEL	PZA	5.00	\$1,548.10	\$7,740.50
HS-004	SUMINISTRO Y COLOCACION DE COLADERA PARA BAJADAS DE AGUAS PLUVIALES EN CANALON . A BASE DE ANGULO Y MALLA DE ACUERDO A DISEÑO. PREVIA AUTORIZACION DE LA DIRECCION DEL PROYECTO. INCLUYE MANO DE OBRA, HERRAMIENTA, EQUIPO, ACARREOS HORIZONTALES Y VERTICALES. SOLDADURAS DESPERDICIOS, CORTES Y TODO LO CESARIO PARA SU CORRECTA EJECUCION	PZA	6.00	\$401.87	\$2,411.22
HS-005	SUMINISTRO Y COLOCACION DE TINACOS DE 1100LTS MARCA ROTOPLAS EN AZOTEA. INCLUYE ACCESORIOS DE CONEXION, MATERIALES, MANO DE OBRA EQUIPO, SOLDADURAS, PRUEBAS, LIPIEZA, ACARREOS HORIZONTALES Y VERTICALES, DESPERDICIOS, TUBERIAS Y TODO LO NECESARIO PARA SU CORRECTA EJECUCION. COT. LOCAL E.I	PZA	5.00	\$4,440.09	\$22,200.45
HS-006	SUMINISTRO Y COLOCACION DE TUBERIA DE COBRE TIPO "M" DE 13 MM. DE DIAMETRO. CONSIDERANDO CODOS DE COBRE DE 90 GRADOS DE 13 MM, TEE DE COBRE DE 13 MM, COPLE DE COBRE DE 13 MM. INCLUYE MANO DE OBRA, HERRAMIENTA, MATERIALES, EQUIPO, PEGAMENTOS, DESPERDICIOS, CORTES, PRUEBAS ACARREOS HORIZONTALES Y VERTICALES, PROTECCIONES, LIMPIEZA Y TODO LO NECESARIO PARA SU CORRECTA EJECUCION. COT. LOCAL, D.24.	ML	19.30	\$148.35	\$2,863.16
HS-007	FABRICACION Y COLOCACION DE TARJA DE ACERO INOXIDABLE PARA SUBMONTAR DE 0.30 X 0.30 X 0.30 DE PROFUNDIDAD CON LAMBRIN PERIMETRAL SOBRE ESTRUCTURA DE PTR DE 1" X 1". SEGUN DISEÑO. ANTES DE INICIAR LOS TRABAJOS SE DEBERA SACAR PLANTILLAS EN SITIO. PREVIA AUTORIZACION DE LA DIRECCION DEL PROYECTO. INCLUYE: MANO DE OBRA, HERRAMIENTA, EQUIPO, ACCESORIOS Y O RESINAS DE FILACION, ACARREOS HORIZONTALES Y VERTICALES DE MATERIALES Y DE PRODUCTO DE DESPERDICIOS ENCOSTALADOS A TIRO POR TOBOGAN A PIE DE CAMION, LIMPIEZAS PROTECCIONES Y TODO LO NECESARIO PARA SU CORRECTA EJECUCION. COT. D. 24 D.23	PZA	2.00	\$4,122.03	\$8,244.06
HS-008	SALIDA SANITARIA PARA TARJA CON TUBERIA DE PVC REFORZADO DE 2". CONSIDERANDO ACCESORIOS DE UNION COMO TEE, CODOS, NIPLES, ETC. INCLUYE MANO DE OBRA, HERRAMIENTA, MATERIALES, EQUIPO, PEGAMENTOS, DESPERDICIOS, CORTES, PRUEBAS ACARREOS HORIZONTALES Y VERTICALES PROTECCIONES, LIMPIEZA Y TODO LO NECESARIO PARA SU CORRECTA EJECUCION.	PZA	3.00	\$698.52	\$2,095.56



N° CONTRATO: INAH OP RAMMNC 010-1/2016-AD

OBRA:

RESTAURACIÓN Y ADECUACION DE ESPACIOS DEL MUSEO NACIONAL DE LAS CULTURAS DE LA 6ª ETAPA, 3ER. NIVEL AREA DE TALLERES, PARA EL AÑO 2016

UBICACIÓN: MONEDA No.13 COL. CENTRO HISTÓRICO MÉXICO D.F. C.P 06060

CONSORCIO ARQUITECTÓNICO Y DE AVALÚOS S.A. DE C.V.

PERIODO DE EJECUCIÓN:

INICIO: 27 DE OCTUBRE DE 2016

TERMINO: 10 DE DICIEMBRE DE 2016

DURACIÓN: 45 DIAS NATURALES

**ANEXO "A" RELACIÓN DE CONCEPTOS Y CANTIDADES DE OBRA CON EXPRESIÓN DE PRECIOS UNITARIOS**

HS-009	SALIDA HIDRAULICA PARA TINA CON TUBERIA DE COBRE TIPO "N" DE 13 MM. CONSIDERANDO ACCESORIOS DE UNION COMO TEE, CODOS, NIPLES, ETC. INCLUYE MANO DE OBRA, HERRAMIENTA, MATERIALES, EQUIPO, PEGAMIENTOS, DESPERDICIOS, CORTES, PRUEBAS ACARREOS HORIZONTALES Y VERTICALES PROTECCIONES, LIMPIEZA Y TODO LO NECESARIO PARA SU CORRECTA EJECUCION.COT. LOCAL D.17, D.23, D.24, D.37 Y D.38. (NOMENCLATURA DE PROYECTO).	PZA	1.00	\$1,193.54	\$1,193.54
HS-010	SUMINISTRO Y COLOCACION DE JUEGO DE LLAVES PARA TINA MARCA HELVEX MODELO HMA-38 CROMADA, PREVIA AUTORIZACION DE LA DIRECCION DEL PROYECTO. INCLUYE MANO DE OBRA, MATERIALES EQUIPO, PRUEBAS, SELLOS, ACCESORIOS DE MONTAJE, ACARREOS HORIZONTALES Y VERTICALES, LIMPIEZAS, PROTECCIONES Y TODO LO NECESARIO PARA SU CORRECTA EJECUCION. COT.	PZA	1.00	\$2,790.78	\$2,790.78
HS-011	BAJADA DE AGUAS PLUVIALES A BASE DE TUBO DE PVC DE 4" DE Ø EN TRAMOS DE ACUERDO AL PROYECTO AUTORIZADO EN FORMA MANUAL SIN DAÑAR ELEMENTOS ESTRUCTURALES NI ARQUITECTONICOS. INCLUYE: EMPOTRAMIENTO EN MURO EXISTENTE, COPLES, CODOS, PEGAMENTO, SOPORTERIA PARA ANCLAJE A BASE DE ABRAZADERAS, HASTA UNA ALTURA DE 5M. LOCAL E.II.6, E.III.5, E.III.7 E.V.I. (NOMENCLATURA DE PROYECTO).	PZA	6.00	\$1,287.20	\$7,723.20
ACAR-001	LIMPIEZA Y ACARREOS LIMPIEZA GENERAL EN TODA EL AREA QUE SE INTERVIENE DURANTE EL PROCESO Y AL TERMINO DE LA OBRA. INCLUYE MANO DE OBRA, EQUIPO, HERRAMIENTA, MOVIMIENTOS,ACARREOS, RECORRIDOS Y TODO LO NECESARIO PARA SU CORRECTA EJECUCION. C.O.T. LOCAL D.04, D.07, D.08, D.09, D.10, D.11, D.12, D.13, D.14, D.15, D.16, D.17, D.18, D.19, D.20, D.21, D.22, D.23, D.24, D.25, D.26, D.37 Y D.38 (NOMENCLATURA DE PROYECTO).	M2	500.00	\$22.06	\$11,030.00
ACAR-002	RETIRO DE ESCOMBRO FUERA DE LA OBRA EN CAMIÓN DE VOLTEO DE 8.00 M3. EN COSTAL DE RAFLA, INCLUYE: PROTECCION Y LIMPIEZA DE LA ZONA DE CIRCULACION, MANIOBRAS EN HORARIO DIURNO Y NOCTURNOS, EQUIPO, MANO DE OBRA, ACARREOS, HERRAMIENTA Y TODO LO NECESARIO PARA SU EJECUCION.LOCAL D.04, D.07, D.08, D.09, D.10, D.11, D.12, D.13, D.14, D.15, D.16, D.17, D.18, D.19, D.20, D.21, D.22, D.23, D.24, D.25, D.26, D.37 Y D.38 (NOMENCLATURA DE PROYECTO).	VIAJE	15.00	\$2,675.95	\$40,139.25
ACAR-003	ACARREO EN CARRETILLA DE MATERIAL PRODUCTO DE LOS RETIROS, DESMONTAJES Y LIMPIEZAS A ESTACIONES SUBSECUENTES A 50.00 M DE DISTANCIA. INCLUYE: PROTECCION Y LIMPIEZA DEL ÁREA DE CIRCULACION, EQUIPO, MANO DE OBRA, HERRAMIENTA, ACARREOS Y TODO LO NECESARIO PARA SU EJECUCION C.O.T.	M3	212.00	\$66.44	\$14,085.28
LUM-01	ILUMINACION DE TALLERES SLIM DE SUSPENDER, CON TECNOLOGIA LED DE 36W (INCLUIDA) 4000K 110°. EQUIPO: DRIVER ELECTRONICO 12V-277 V (INCLUIDO). IRC: 80. COLOR BLANCO, MARCA CONSTRUULTA MODELO OF8022BBNA	PZA	53.00	\$4,169.40	\$220,978.20

*[Handwritten signatures and stamps]*



Nº CONTRATO: INAH OP RAMNC 010-1/2016-AD  
 OBRA: RESTAURACIÓN Y ADECUACION DE ESPACIOS DEL MUSEO NACIONAL DE LAS CULTURAS DE LA 6ª ETAPA, 3ER. NIVEL AREA DE TALLERES, PARA EL AÑO 2016  
 UBICACIÓN: MONEDA No. 13 COL. CENTRO HISTÓRICO MÉXICO D.F. C.P 06060  
 CONSORCIO ARQUITECTÓNICO Y DE AVALÚOS S.A. DE C.V.  
 PERIODO DE EJECUCIÓN: INICIO: 27 DE OCTUBRE DE 2016  
 TÉRMINO: 10 DE DICIEMBRE DE 2016  
 DURACIÓN: 45 DIAS NATURALES

**ANEXO "A" RELACIÓN DE CONCEPTOS Y CANTIDADES DE OBRA CON EXPRESIÓN DE PRECIOS UNITARIOS**

LUM-02	SUMINISTRO Y COLOCACION DE LUMINARIO DE SUSPENDER DE LUZ DIRECTA CON TECNOLOGIA LED DE 32W (INCLUIDA) BLANCO CALIDO, LUZ DIRECTA Y LUZ INDIRECTA DE 18W 4000K. EQUIPO: 127-277V (INCLUIDO), COLOR BLANCO. MARCA CONSTRULITA MODELO C080918BNA	PZA	95.00	\$2,972.75	\$282,411.18
LUM-03	SUMINISTRO Y COLOCACION DE LUMINARIO DE SUSPENDER FABRICADO EN ALUMINIO, TERMINADO EN PINTURA COLOR BLANCO, CON FUENTE DE LUZ LED INTEGRADA 7W 3000K, 559 LUMENES, DE 100-240V LAMPARAS PHILIPS O OSRAM, MCA CONSTRULITA O SIMILAR EN CARACTERISTICAS. MARCA CONSTRULITA MODELO CTLED-15177W/30	PZA	11.00	\$1,368.81	\$15,056.91
LUM-04	SUMINISTRO Y COLOCACION DE REFLECTOR FABRICADO EN ALUMINIO, TERMINADO SATINADO, CON PANTALLE DE CRISTAL TRANSPARENTE, CON FUENTE DE LUZ LED INTEGRADA 42W 3000K IP65, 100-240V MARCA CONSTRULITA MODELO REFLED-C/42W/30/S	PZA	2.00	\$3,292.79	\$6,585.58
LUM-05	SUMINISTRO Y COLOCACION DE LOOP DE SUSPENDER, TECNOLOGIA LED 105W 110º 3000K DRIVER ELECTRONICO 127-220V, IRC 85 COLOR BLANCO. MARCA CONSTRULITA MODELO RE80248B8CB	PZA	1.00	\$5,481.75	\$5,481.75
LUM-06	SUMINISTRO Y COLOCACION DE LUMINARIO TIRA DE LED 14.4W/m 6500 LUZ DE DIA, 72W/ 5M ROLLO DE 5M, CORTE CADA 3 LEDS, OPERA A 12 V, DRIVER 50W, VOLTAJE DE ENTRADA 100-240V, CABLE CON CONECTOR DE PRESION PARA CONECTAR TIRAS A DRIVER, CABLE CON DOBLE CONECTOR DE PRESION PARA UNIR TIRAS Y ESQUINAS, CONECTOR DE PRESION PARA UNIR TIRAS ENTRE SI, GRAPAS PARA PLASTICO FLEXIBLE PARA UNIR TIRAS. MARCA CONSTRULITA MODELO MLED-60-14-4-5050ULD	PZA	4.00	\$1,320.06	\$5,280.26
LUM-07	SUMINISTRO Y COLOCACION DE Driver 50W, voltaje de entrada 100-240V, voltaje salida 12V MARCA CONSTRULITA MODELO REFLED-C/42W/30/S	PZA	6.00	\$407.44	\$2,444.64
LUM-08	SUMINISTRO Y COLOCACION DE Cable con conector de presión para conectar tiras a driver de proyectos 5050 MARCA CONSTRULITA MODELO RE80248B8CB	PZA	8.00	\$152.19	\$913.14
LUM-09	SUMINISTRO Y COLOCACION DE Cable con doble conector de presión para unir tiras y esquinas. MARCA CONSTRULITA MODELO REFLED-C/42W/30/S	PZA	15.00	\$35.80	\$537.00

*[Handwritten signature]*

*[Handwritten mark]*

*[Handwritten signature]*



N° CONTRATO: INAH OP RAMNC 010-1/2016-AD

OBRA: RESTAURACIÓN Y ADECUACIÓN DE ESPACIOS DEL MUSEO NACIONAL DE LAS CULTURAS DE LA 6ª ETAPA, 3ER. NIVEL AREA DE TALLERES, PARA EL AÑO 2016

UBICACIÓN: MONEDA No.13 COL. CENTRO HISTÓRICO MÉXICO D.F. C.P. 06060  
CONSORCIO ARQUITECTÓNICO Y DE AVALÚOS S.A. DE C.V.

PERIODO DE EJECUCIÓN:  
INICIO: 27 DE OCTUBRE DE 2016  
TÉRMINO: 10 DE DICIEMBRE DE 2016

DURACIÓN: 45 DÍAS NATURALES

ANEXO "A" RELACIÓN DE CONCEPTOS Y CANTIDADES DE OBRA CON EXPRESIÓN DE PRECIOS UNITARIOS

LUM-10	SUMINISTRO Y COLOCACION DE Conector de presión para unir tiras entre sí. MARCA CONSTRULITA MODELO RE8024B8CB	PZA	3.00	\$204.28	\$612.84
LUM-11	SUMINISTRO Y COLOCACION DE Conector de presión para unir tiras entre sí. MARCA CONSTRULITA MODELO RE8024B8CB	PZA	100.00	\$75.09	\$7,508.76
LUM-12	SUMINISTRO Y COLOCACION DE Arbotante MARCA CONSTRULITA MODELO CO40238BNA DE 15W TECNOLOGIA LEDS	PZA	33.00	\$307.08	\$10,133.68
LUM-13	LUMINARIO OCEAN DE SUSPENDER CON TECNOLOGIA FLUORECENTE T5 49W 4000K 120º (INCLUIDA), BALASTRO ELECTRONICO 127-27TV / 80HZ BALASTRO ELECTRONICO (INCLUIDO), COLOR BLANCO. MARCA CONSTRULITA MODELO OF4090B41A	PZA	1.00	\$1,261.93	\$1,261.93
				TOTAL SIN IVA	\$4,160,476.75
				IVA	\$665,676.28
				TOTAL CON IVA	\$4,826,153.03
	<b>IMPORTE TOTAL: CUATRO MILLONES OCHOCIENTOS VEINTISEIS MIL CIENTO CINCUENTA Y TRES 03/100</b>				

POR "EL INSTITUTO"

ING. JOSÉ LUIS BARRERA BELMAN

COORDINADOR NACIONAL DE OBRAS Y PROYECTOS



DOCUMENTOS ANEXOS AL CONTRATO

ING. ARQ. FILIBERTO E. CABALLERO ZARATE  
DIRECTOR DE OBRAS

POR "EL CONTRAHISTA"

C. JUAN MANUEL DEL TORO GOMEZ

ADMINISTRADOR ÚNICO

CONSORCIO ARQUITECTÓNICO Y DE AVALUOS, S.A. DE C.V.

No. CONTRATO: INAH OP RAMNC 010-1/2016-AD

OBRA: "Restauración y adecuación de espacios del Museo Nacional de las Culturas de la 6ª etapa, 3er nivel, Área de Talleres, para el año 2016"

UBICACIÓN: MONEDA N°13, COL. CENTRO HISTÓRICO MÉXICO D.F. C.P. 06060

CONSORCIO ARQUITECTÓNICO Y DE AVALÚOS, S.A. DE C.V.

PERIODO DE EJECUCIÓN  
INICIO: 27 DE OCTUBRE DE 2016  
TERMINO: 10 DE DICIEMBRE DE 2016  
DURACIÓN: 45 DÍAS

ANEXO "C" ESPECIFICACIONES GENERALES/NORMAS DE CALIDAD

CLAVE: ALB-018

CONCEPTO:

**SUMINISTRO Y COLOCACIÓN DE TRATAMIENTO PARA PISO DE CONCRETO EXISTENTE.** SE DEBERÁ PREPARAR LA SUPERFICIE DE CONCRETO: LA SUPERFICIE DEBERÁ ESTAR TOTALMENTE LIMPIA, EXENTO DE POLVO, PARTES DE MATERIALES SOBRLANTES SUELTAS O MAL ADHERIDAS, SIN IMPREGNACIONES DE ACEITE, GRASA, PINTURA, O CUALQUIER MATERIAL AJENO A LA SUPERFICIE DEL PISO A TRATAR, SE REVISARA QUE EL FIRME ESTE SANO CON RESPECTO A SUS RESISTENCIAS MECÁNICAS. SE DEBERÁ DE DEVASTAR CON MAQUINA TRIFÁSICA HASTA 1 CENTÍMETRO DE PROFUNDIDAD DE SER NECESARIO PARA REMOVER CUALQUIER IMPERFECCIÓN, FRAGMENTOS DE LAS DALAS DE DESPLANTE RETIRADAS, ASÍ COMO DE VARILLAS O DESNIVEL QUE PRESENTE EL PISO, POSTERIORMENTE SE ABRIRÁN LAS GRIETAS 5MM Y SE RELLENAN CON SIKADUR® 32 EN GEL, UNA VEZ TERMINADO EL TRABAJO SE PULE EL PISO CON MÁQUINA COMO ACABADO FINAL DEBERÁ QUEDAR HOMOGÉNEO SIN IMPERFECCIONES Y SE PROCEDERÁ A COLOCAR UN RECUBRIMIENTO TRANSPARENTE DISEÑADO PARA PENETRAR Y SELLAR SUPERFICIES DE CONCRETO, MARCA CURACRETO SE APLICARA DE ACUERDO A ESPECIFICACIONES DEL FABRICANTE. PREVIA CONSULTA TÉCNICA CON EL PROVEEDOR Y CON LA AUTORIZACIÓN DE CNMH Y DIRECCIÓN DEL PROYECTO, VISTO BUENO Y SUPERVISIÓN ESTRUCTURAL, INCLUYE: MANO DE OBRA ESPECIALIZADA, MATERIALES DE ACUERDO A ESPECIFICACIÓN, EQUIPO, HERRAMIENTAS, LIMPIEZAS, ACARREOS HORIZONTALES Y VERTICALES, PROTECCIONES, ENCOSTALAMIENTO DE DESPERDICIOS, ACARREOS A TIRO POR TOBOGÁN A PIE DE CAMIÓN, Y TODO LO NECESARIO PARA SU CORRECTA EJECUCIÓN. C. O. T

MATERIALES

Sikadur-32  
Arquiseal marca CURACRETO  
Costales  
Agua  
Rodillo  
Brochas

MANO DE OBRA

Oficial especializado  
Ayudante  
Maestro de obra especializado y conocimiento de las proporciones

HERRAMIENTA Y EQUIPO

Herramienta de albañil  
Maquina trifásica para pulir  
Rodillos profesional resinado

PROCEDIMIENTO DE EJECUCIÓN:

Al momento de aplicar Sikadur 32 Gel el concreto debe encontrarse limpio, exento de polvo, partes sueltas o mal adheridas, sin impregnaciones de aceite, grasa, pintura, etc., La superficie del concreto debe limpiarse en forma cuidadosa hasta llegar al material sano, eliminando totalmente la lechada superficial, devastar con maquina trifásica máximo 1 centímetro de profundidad para remover cualquier imperfección, fragmentos de las dalas de desplante localizadas, asi como de varillas o desnivel que presente el piso. Posteriormente se abrirán las grietas 5mm y se rellenan con sikadur® 32 en gel, una vez terminado el trabajo se pule el piso con máquina; como acabado final deberá quedar homogéneo sin imperfecciones y se procederá a colocar ARQUISEAL QUE ES un recubrimiento transparente diseñado para penetrar y sellar superficies de concreto, marca curacreto se aplicara de acuerdo a especificaciones del fabricante. Las superficies sobre las que se aplique el ARQUISEAL, deberán estar limpias, y libres de cualquier contaminación tales como: aceites, polvo, grasa, óxido, partículas sueltas y restos de otras pinturas y recubrimientos. No debe aplicarse en días lluviosos. Deberá suspenderse su aplicación en caso de amenaza de lluvia, mínimo 4 horas antes de que

No. CONTRATO: INAH OP RAMNC 010-1/2016-AD

OBRA: "Restauración y adecuación de espacios del Museo Nacional de las Culturas de la 6ª etapa, 3er nivel, Área de Talleres, para el año 2016"

UBICACIÓN: MONEDA N°13, COL. CENTRO HISTÓRICO MÉXICO D.F. C.P. 06060

CONSORCIO ARQUITECTÓNICO Y DE AVALÚOS, S.A. DE C.V.

PERIODO DE EJECUCIÓN  
INICIO: 27 DE OCTUBRE DE 2016  
TERMINO: 10 DE DICIEMBRE DE 2016  
DURACIÓN: 45 DÍAS

**ANEXO "C" ESPECIFICACIONES GENERALES/NORMAS DE CALIDAD**

empiece a llover. No se debe aplicar sobre superficies calientes por la exposición al sol. Por lo cual se recomienda su aplicación temprano en la mañana o en la tarde cuando el piso se haya enfriado. Aplicar el ARQUISEAL por medio de rodillo profesional (resinado). Saturar y aplicarlo utilizando presión con movimientos amplios y continuos para asegurarse de una aplicación uniforme. El tráfico ligero sobre el piso podrá iniciarse después de 2 a 3 horas de secado. El tráfico pesado podrá iniciarse hasta después de 24 horas de su aplicación.

**PRUEBAS Y TOLERANCIAS.**

Se certificara y garantizaran los trabajos y productos aplicados por parte de la empresa ejecutora debiendo contar con la previa autorización por la Coordinación del plan Maestro de Arquitectura y la CNMH quienes indicaran el procedimiento a seguir en cuanto a su conservación.

CLAVE: EST-07

**CONCEPTO:**

**SUMINISTRO Y COLOCACIÓN DE TAPAJUNTA POLICRETO ASF EN LOSA DE CONCRETO Y MURO A BASE SELLADOR DE JUNTAS DE POLIURETANO ASFÁLTICO DE DOS COMPONENTES, PARA SUPERFICIES DE CONCRETO MARCA CURACRETO DE APLICACIÓN EN FRÍO Y CURADO POR HUMEDAD DEL AIRE. SE APLICARA DE ACUERDO A ESPECIFICACIONES DEL FABRICANTE, PREVIA AUTORIZACIÓN DE LA DIRECCIÓN DEL PROYECTO Y EL VISTO BUENO DE LA SUPERVISIÓN ESTRUCTURAL. INCLUYE MANO DE OBRA, HERRAMIENTA, EQUIPO, MATERIALES, ACARREOS, HORIZONTALES Y VERTICALES, LIMPIEZAS, PROTECCIONES Y TODO LO NECESARIO PARA SU CORRECTA EJECUCIÓN C. O .T**

**MATERIALES.**

Policreto ASF marca curacreto

**MANO DE OBRA**

Oficial especializado

Ayudante

Maestro de obra especializado y conocimiento de las proporciones

**HERRAMIENTA Y EQUIPO**

Herramienta de albañil

Maquina trifásica para pulir

Espátulas.

Cepillos.

Escobetillas.

Pistola de calafateo

**PROCEDIMIENTO DE EJECUCIÓN.**

Las superficies sobre las que se aplique, deberán estar limpias y libres de cualquier contaminación tales como: aceites, polvo, grasa, óxido, partículas sueltas y restos de otras pinturas o recubrimientos. La limpieza ideal deberá efectuarse con herramienta mecánica que cumpla con la especificación SSPC-SP3 (Limpieza con herramienta mecánica). En ambos casos, el perfil de anclaje obtenido deberá estar entre 25 y 75 micras de profundidad. Aplicar el por medio de pistola de calafateo, cortando la boquilla del cartucho en diagonal, o espátula dependiendo del ancho de la junta.

**PRUEBAS Y TOLERANCIAS.**

Sellador de juntas de poliuretano asfáltico, de dos componentes de aplicación en frío y curado por humedad del aire. Para sellar fisuras, grietas y juntas constructivas techos, azoteas, cimentaciones, dadas, muros de contención y estructuras bajo el nivel del suelo. Es anticorrosivo. Es aplicado como un líquido y cura para formar un sellador impermeable monolítico. Resiste agua estática y posee alta elasticidad, por lo que no se fisura con la expansión o contracción del concreto. De fácil aplicación. Tiene alta resistencia a los agentes atmosféricos y a los cambios de temperatura. Se utiliza como sellador de juntas de expansión y grietas del concreto en pisos, carreteras, etc. Puede aplicarse sobre superficies horizontales y verticales No debe aplicarse sobre superficies húmedas o mojadas. Usar con ventilación adecuada.

No. CONTRATO: INAH OP RAMNC 010-1/2016-AD

OBRA: "Restauración y adecuación de espacios del Museo Nacional de las Culturas de la 6ª etapa, 3er nivel, Área de Talleres, para el año 2016"

UBICACIÓN: MONEDA N°13, COL. CENTRO HISTÓRICO MÉXICO D.F. C.P. 06060

CONSORCIO ARQUITECTÓNICO Y DE AVALÚOS, S.A. DE C.V.

PERIODO DE EJECUCIÓN  
INICIO: 27 DE OCTUBRE DE 2016  
TERMINO: 10 DE DICIEMBRE DE 2016  
DURACIÓN: 45 DÍAS

**ANEXO "C" ESPECIFICACIONES GENERALES/NORMAS DE CALIDAD**

Composición Asfalto, poliuretano, cargas minerales y aditivos.  
Se certificara y garantizaran los trabajos y productos aplicados por parte de la empresa ejecutora debiendo contar con la previa autorización por la Coordinación del plan Maestro de Arquitectura y la CNMH quienes indicaran el procedimiento a seguir en cuanto a su conservación.

CLAVE: CP-03

**CONCEPTO:**

**SUMINISTRO Y COLOCACIÓN DE ACABADO FINAL EN PISO DE MADERA SE HARA EN FORMA MANUAL CON MANO DE OBRA ESPECIALIZADA EN EBANISTERÍA, CONSISTENTE EN LIJADO CON MAQUINA INDUSTRIAL NO SE ACEPTARA EL HACERLO MANUALMENTE SE DEBERÁ UTILIZAR LIJA DE LONA DEL N° 36, 60 Y 80 SE EMPLASTECE CON POLVO DE ASERRÍN IGUALANDO EL COLOR DE LA MADERA, SE COLOCAN LAS TINTAS PREVIA AUTORIZACIÓN DE LA DIRECCIÓN DEL PROYECTO Y MUESTRAS AUTORIZADAS, DEBERÁ DE SER UNIFORMEMENTE, SE APLICA SELLADOR BRILLANTE 3000 POLYFORM A CUATRO MANOS, SE LIJA NUEVAMENTE PARA ELIMINAR RESIDUOS SE APLICA OTRA MANO DE SELLADOR BRILLANTE 3000 SE DEJA SECAR Y NUEVAMENTE SE LIJA ASÍ HASTA COMPLETAR DE 3 A 4 MANOS UNA VEZ PASADO EL TIEMPO SE LE APLICA POLYFORM 11000 CON CATALIZADOR 250 COLOR MATE A 4 MANOS. SIN DEJAR DE LIJAR ENTRE MANO Y MANO CON LIJA SUAVE PARA ELIMINAR RESIDUOS Y TAPAR POROS .FINALMENTE APLICAR ACEITES EN COLOR NATURAL ESPECIALES PARA MADERA DE LA MARCA POLYFORM. CON CEPILLO MOP DE HILOS BLANCOS Y SUAVES, SE APLICARA DIRECTAMENTE EN LAS DUELAS O BIEN SOBRE EL CEPILLO MOP, ESPARCIR UNIFORMEMENTE PARA ELIMINAR RAYONES SUPERFICIALES Y SUCIEDAD INCLUYE: EQUIPO, MATERIAL DE PRIMERA CALIDAD, HERRAMIENTA, PERSONAL ESPECIALIZADO, MADERAS DE PRIMERA CALIDAD, DESPERDICIOS, CORTES, CLAVACOTES, Y TODO LO NECESARIO PARA SU CORRECTA EJECUCIÓN. LOCAL C.31**

**MATERIALES**

Sellador brillante 3000  
polyform 11000 con catalizador 250  
Clavacotes  
Lijas

**MANO DE OBRA.**

Oficial carpintero ebanista especializado y con experiencia en reconocimiento de especies de las maderas.  
Ayudante.  
Maestro de obra especializado y conocimiento de las proporciones.

**HERRAMIENTA Y EQUIPO**

Banco de carpintero  
Cepillo de madera:  
Destornillador  
Martillo  
Sargento  
Sierra circular  
Maquina pulidora

**PROCEDIMIENTO DE EJECUCIÓN**

Se inicia con el lijado con lija de lona del N° 36, 60 y 80 para maquina industrial, se emplastece con polvo de aserrín igualando el color de la madera, se aplica las tintas autorizadas (previa muestra) el sellador brillante 3000 Polyform a una mano, y para el acabado final se le aplica Polyform 11000 con catalizador 250 color mate a 4 manos.

El mantenimiento será a base de la siguiente especificación: 1.- Aplicar aceites en color natural especiales para madera de la marca polyform. 2.- Aplicar con cepillo mop de hilos blancos y suaves, 3.- Aplicar directamente en las dueLAS o bien sobre el cepillo mop, 4.-Esparcir uniformemente para eliminar rayones superficiales y suciedad;

No. CONTRATO: INAH OP RAMNC 010-1/2016-AD

OBRA: "Restauración y adecuación de espacios del Museo Nacional de las Culturas de la 6ª etapa, 3er nivel, Área de Talleres, para el año 2016"

UBICACIÓN: MONEDA N°13, COL. CENTRO HISTÓRICO MÉXICO D.F. C.P. 06060

CONSORCIO ARQUITECTÓNICO Y DE AVALÚOS, S.A. DE C.V.

PERIODO DE EJECUCIÓN  
INICIO: 27 DE OCTUBRE DE 2016  
TERMINO: 10 DE DICIEMBRE DE 2016  
DURACIÓN: 45 DÍAS

**ANEXO "C" ESPECIFICACIONES GENERALES/NORMAS DE CALIDAD**

**PRUEBAS Y TOLERANCIAS**

Se certificara y garantizaran los trabajos y productos aplicados por parte de la empresa ejecutora debiendo contar con la previa autorización por la Coordinación del plan Maestro de Arquitectura y la CNMH quienes indicaran el procedimiento a seguir en cuanto a su conservación.

CLAVE: ALB-08

**CONCEPTO:**

SUMINISTRO Y COLOCACION DE MURO PARA INTERIOR DOBLE A BASE DE PANELES DE DUROCK, 1,22 X 2,44 MTS, FIJADOS A EL BASTIDOR CONFORMADO POR POSTE METALICO USG CAL. 20 @ 0.41 CM POR MEDIO DE TORNILLOS TEK PLANO USG DE 1/2" @ LADO DEL CANAL Y TORNILLO DS DE 1 1/4", PARA FIJAR EL TABLACEMENTO, LA CANTIDAD DE TORNILLOS LA DETERMINARÁ EL RESPONSABLE ESTRUCTURAL, SOBRE POSTE ESTRUCTURAL USG DE 0.092M CON CANALES DE AMARRE CAL. 22 HORIZONTALES DE UNA SOLA PIEZA HASTA UNA ALTURA DE 4,00 M. EL TRATAMIENTO DE JUNTAS ENTRE PLACAS SE HARÁ CON CINTA MARCA DUROCK® Y CEMENTO FLEXIBLE BASECOAT MARCA DUROCK. DEBERÁN APLICARSE CALAFATEOS ELÁSTICOS EN EL PERÍMETRO DEL BASTIDOR METÁLICO, ASÍ COMO, EN INTERSECCIONES ENTRE JUNTAS DE CONTROL DE ACUERDO A DETALLE Y PREVIA AUTORIZACION POR LA DIRECCION DEL PROYECTO ASI COMO Y LA AUTORIZACION POR EL RESPONSABLE ESTRUCTURAL QUIÉN SE ENCARGARÁ DE REVISAR LOS ELEMENTOS DE SUJECIÓN A LA ESTRUCTURA, CANTIDAD DE TORNILLOS, TIPOS DE ANCLAJES Y TODO LE NECESARIO PARA SU CORRECTO FUNCIONAMIENTO E INSTALACIÓN. INCLUYE: POSTES METALICOS ESTRUCTURALES Y CANALES GUÍA, CALAFATEO, TRAZO, ACARREOS DENTRO DE LA OBRA, ELEVACIONES, MATERIALES, MANO DE OBRA ESPECIALIZADA, SUPERVISION ESTRUCTURAL, HERRAMIENTA, ANDAMIOS, LIMPIEZA, DESPERDICIOS, CORTE ACARREOS HORIZONTALES Y VERTICALES DE MATERIAL PRODUCTO DE DESPERDICIOS Y DEMOLICIONES, ENCOSTALADOS A TIRO POR TOBOGAN A PIE DE CAMION Y TODO LO NECESARIO PARA SU CORRECTA EJECUCION. LOCAL D. 21, D..24 COT

**MATERIALES**

Paneles de DUROCK  
Postes metálicos usg cal 20  
Tornillos tek plano usg de 1/2"  
Tornillo de de 1 1/4"  
Poste estructural usg  
Canales de amarre cal. 22  
Cinta marca DUROCK  
Cemento flexible basecoat marca DUROCK

**MANO DE OBRA.**

Oficial colocador  
Dos ayudantes especializados  
Cabo de oficios

**HERRAMIENTA Y EQUIPO**

Cinta métrica  
Reventón con colorantes  
Hilo y lápices  
Regla T  
Navaja multiusos  
Desatornillador eléctrico  
SERRUCHO DE PUNTA  
Espátulas  
Llanas  
Nivel de gota

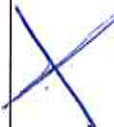



No. CONTRATO: INAH OP RAMNC 010-1/2016-AD

OBRA: "Restauración y adecuación de espacios del Museo Nacional de las Culturas de la 6ª etapa, 3er nivel, Área de Talleres, para el año 2016"

UBICACIÓN: MONEDA N°13, COL. CENTRO HISTÓRICO MÉXICO D.F. C.P. 06060

CONSORCIO ARQUITECTÓNICO Y DE AVALÚOS, S.A. DE C.V.

PERIODO DE EJECUCIÓN  
INICIO: 27 DE OCTUBRE DE 2016  
TERMINO: 10 DE DICIEMBRE DE 2016  
DURACIÓN: 45 DÍAS

**ANEXO "C" ESPECIFICACIONES GENERALES/NORMAS DE CALIDAD**

Tijeras para lámina  
Martillo  
Pinzas de chofer  
Desarmador de cruz y plano  
Extensiones de uso rudo  
Andamios

**PROCEDIMIENTO DE EJECUCIÓN:**

Los postes serán calibre 20 de una sola pieza. El espaciamiento es a cada 40.6 cm. Los postes y canales de amarre deberán unirse por medio de tornillos Tek-plano a cada lado.

La placa de cemento deberá atornillarse a cada 20 cm con tornillo DS 1-1/4". Las placas se colocan vertical u horizontalmente; las juntas verticales deben coincidir con los postes al hilo. Las juntas entre placas se cubren con cinta de refuerzo Durock de 4". Las juntas se tratan con compuesto para juntas Basecoat y se dejan secar. Por cada bulto agregar 6 lts. de agua. Una vez secas las juntas aplicar una capa de Basecoat de 2 mm aprox. uniformemente en toda la superficie aparente del Durock; la cara rugosa se coloca al exterior. Una vez seca esta capa se puede aplicar cualquier tipo de pasta.

Las juntas de control no deberán exceder de 6.10 m, la óptima es de 4.88 m en ambos sentidos y para tal efecto se utiliza la junta de control metálica.

Deberán aplicarse calafateos elásticos en el perímetro del bastidor metálico así como en intersecciones de juntas de control para evitar posibles filtraciones de agua.

Requiere de mantenimiento normal; en áreas húmedas, vigilar el buen estado de selladores perimetrales.

El responsable estructural quién se encargará de revisar los elementos de sujeción a la estructura, cantidad de tornillos, tipos de anclajes y todo lo necesario para su correcto funcionamiento e instalación.

El bastidor estará conformado con secciones de canal estructural USG calibre 22 y poste estructural USG calibre 20 de una sola pieza que estarán unidos entre sí por medio de tornillos TEK plano USG de , uno a cada lado del canal. La cantidad de tornillos la determinará el responsable estructural.

La separación máxima de los anclajes será de 40.6 cm máximo, el anclaje puede variar dependiendo de la resistencia del concreto (Consultar con el responsable estructural)

La separación máxima de los postes será de 40.6 cm máximo.

La unión entre canales (detalle 7) deberá de estar lo más cercano a la losa, se deberá de revisar la cantidad de tornillos ya que puede variar dependiendo del cálculo.

Se deberá de colocar entre el bastidor metálico y el tablavento marca DUROCK

La instalación del tablavento marca DUROCK al bastidor se hará cuatrapeado en sentido horizontal o vertical con la cara rugosa aparente, se fija con tornillos especiales resistentes a la corrosión marca USG DS de 1"-para capa sencilla y DS 1"- para doble capa, deberán estar espaciados @ 20cm máximo.

El tratamiento de juntas entre placas se hará con cinta marca DUROCK y cemento flexible BASECOAT

Para poder obtener un cemento flexible de calidad se recomienda que cada bolsa de cemento flexible BASECOAT marca DUROCK se mezcle con 6 litros de agua máximo.

Deberán aplicarse calafateos elásticos en el perímetro del bastidor metálico, así como, en intersecciones entre juntas de control para evitar posibles filtraciones de agua.

Deberán de existir juntas de control @ 6.10m máximo en sentido horizontal y vertical.

. Todos los accesorios como son rebordes, esquineros, juntas de control, etcétera, deberán ser plásticos.

No. CONTRATO: INAH OP RAMNC 010-1/2016-AD

OBRA: "Restauración y adecuación de espacios del Museo Nacional de las Culturas de la 6ª etapa, 3er nivel, Área de Talleres, para el año 2016"

UBICACIÓN: MONEDA N°13, COL. CENTRO HISTÓRICO MÉXICO D.F. C.P. 06060

CONSORCIO ARQUITECTÓNICO Y DE AVALÚOS, S.A. DE C.V.

PERIODO DE EJECUCIÓN

INICIO: 27 DE OCTUBRE DE 2016

TERMINO: 10 DE DICIEMBRE DE 2016

DURACIÓN: 45 DÍAS

**ANEXO "C" ESPECIFICACIONES GENERALES/NORMAS DE CALIDAD**

La apariencia final del muro dependerá en gran medida de la aplicación uniforme del cemento flexible

**Unión entre bastidor y estructura con secciones de ángulo de acero**

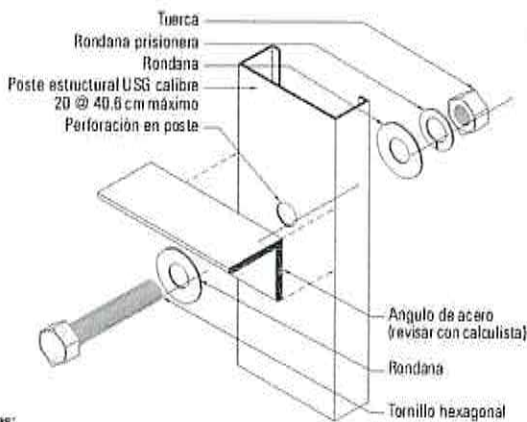

Notas:

**Unión entre canales**

Cuando los postes no alcanzan la altura requerida en proyecto, pueden unirse de la siguiente forma:

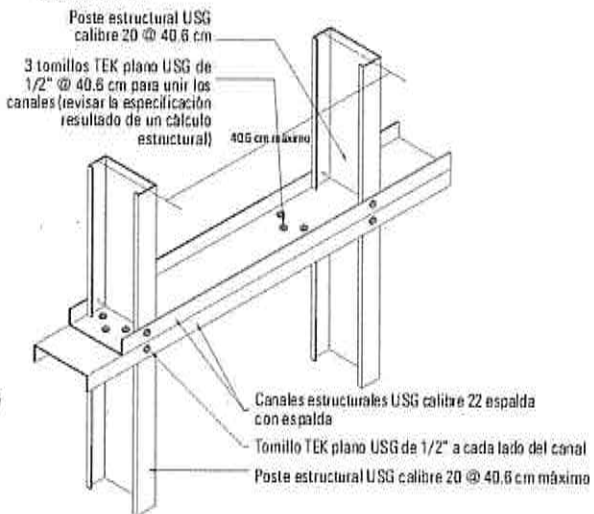

BASECOAT marca DUROCK con un mínimo de espesor recomendable de 2mm, se deberá secar mínimo 24 horas para poder aplicar el acabado final.

Estos detalles son solo una propuesta, el diseño final deberá ser revisado y avalado por el corresponsable estructural.

Esta información es una propuesta técnica que puede variar dependiendo de las características de la estructura, de la altura de los entrepisos, de la región eólica, etcétera.

**PRUEBAS Y TOLERANCIAS**

Existen varias alternativas para el diseño e instalación de los bastidores metálicos; algunos factores determinantes son: Altura del elemento, Empuje del viento, Resistencia al fuego, Aislamiento acústico, Instalaciones sanitarias dentro del muro.

Requiere de mantenimiento normal; en áreas húmedas, vigilar el buen estado de selladores perimetrales.

Para grietas o daños superficiales se resanan con cemento flexible marca Durock basecoat; para agujeros o daños mayores, sustituyendo partes o placas completas.

CLAVE: ALB-09

**CONCEPTO:**

SUMINISTRO Y COLOCACIÓN DE MURO PARA EXTERIOR DOBLE A BASE DE PANELES DE DUROCK, 1,22 X 2,44 MTS, FIJADOS A EL BASTIDOR CONFORMADO POR POSTE METÁLICO USG CAL. 20 @ 0.41 CM POR MEDIO DE TORNILLOS TEK PLANO USG DE 1/2" @ LADO DEL CANAL Y TORNILLO DS DE 1 1/4", PARA FIJAR EL TABLACIMIENTO, LA CANTIDAD DE TORNILLOS LA DETERMINARÁ EL RESPONSABLE ESTRUCTURAL, SOBRE POSTE ESTRUCTURAL USG DE 0.092M CON CANALES DE AMARRE CAL. 22 HORIZONTALES DE UNA SOLA PIEZA HASTA UNA ALTURA DE 4,00 M. SE DEBERÁ DE CONSIDERAR EL PRETIL, EL TRATAMIENTO DE JUNTAS ENTRE PLACAS SE HARÁ CON CINTA MARCA DUROCK Y CEMENTO FLEXIBLE BASECOAT MARCA DUROCK. DEBERÁN APLICARSE CALAFATEOS ELÁSTICOS EN EL PERÍMETRO DEL BASTIDOR METÁLICO, ASÍ COMO, EN INTERSECCIONES ENTRE JUNTAS DE CONTROL, SE DEBERÁ DE COLOCAR ENTRE EL BASTIDOR METÁLICO Y EL TABLACIMIENTO MARCA DUROCK LA MEMBRANA IMPERMEABLE TYVEK, LA

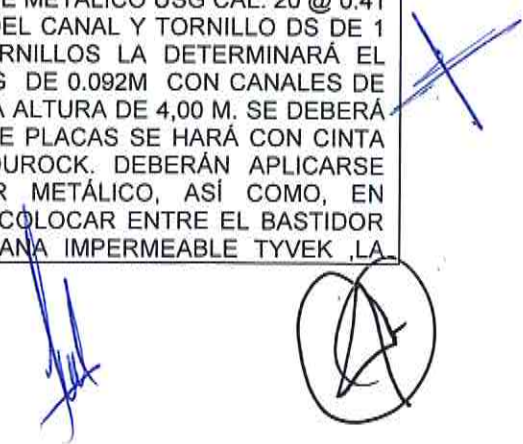
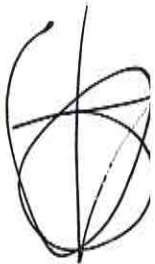

No. CONTRATO: INAH OP RAMNC 010-1/2016-AD

OBRA: "Restauración y adecuación de espacios del Museo Nacional de las Culturas de la 6ª etapa, 3er nivel, Área de Talleres, para el año 2016"

UBICACIÓN: MONEDA N°13, COL. CENTRO HISTÓRICO MÉXICO D.F. C.P. 06060

CONSORCIO ARQUITECTÓNICO Y DE AVALÚOS, S.A. DE C.V.

PERIODO DE EJECUCIÓN  
INICIO: 27 DE OCTUBRE DE 2016  
TERMINO: 10 DE DICIEMBRE DE 2016  
DURACIÓN: 45 DÍAS

**ANEXO "C" ESPECIFICACIONES GENERALES/NORMAS DE CALIDAD**

COLCHONETA DE LANA MINERAL MARCA THERMAFIBER SAFB Y LOS ACCESORIOS PLÁSTICOS NECESARIOS PARA EL MANEJO DE AGUA COMO, REBORDE "L" PLÁSTICO USG FACIA BOTA AGUA PLÁSTICA USG, SELLADOR ELÁSTICO, IMPERMEABLE, JUNTAS DE CONTROL, PARA GOTERO EN VENTANAS SE UTILIZARA REBORDE "J" PLÁSTICO QUE SE PERFORA CON BROCA DE 1/4" @ 15 CM . APLICACIÓN DE UNA CAPA UNIFORME DE BASECOAT MARCA DUROCK DE 2 MM DE ESPESOR, DESPUÉS SE APLICA EL ACABADO FINAL DE ACUERDO A DETALLE Y PREVIA AUTORIZACIÓN POR LA DIRECCIÓN DEL PROYECTO ASI COMO Y LA AUTORIZACIÓN POR EL RESPONSABLE ESTRUCTURAL QUIÉN SE ENCARGARÁ DE REVISAR LOS ELEMENTOS DE SUJECCIÓN A LA ESTRUCTURA, CANTIDAD DE TORNILLOS, TIPOS DE ANCLAJES Y TODO LE NECESARIO PARA SU CORRECTO FUNCIONAMIENTO E INSTALACIÓN. INCLUYE: POSTES METÁLICOS ESTRUCTURALES Y CANALES GUÍA, CALAFATEO, TRAZO, ACCESORIOS, ACARREOS DENTRO DE LA OBRA, ELEVACIONES, MATERIALES, MANO DE OBRA ESPECIALIZADA, SUPERVISIÓN ESTRUCTURAL, HERRAMIENTA, ANDAMIOS, LIMPIEZA, DESPERDICIOS, CORTE ACARREOS HORIZONTALES Y VERTICALES DE MATERIAL PRODUCTO DE DESPERDICIOS Y DEMOLICIONES, ENCOSTALADOS A TIRO POR TOBOGÁN A PIE DE CAMIÓN Y TODO LO NECESARIO PARA SU CORRECTA EJECUCIÓN. LOCA. D.18, D.21, D.24. COT

**MATERIALES**

Paneles de DUROCK  
Postes metálicos usg cal 20  
Tornillos tek plano usg de 1/2"  
Tornillo de de 1 1/4"  
Poste estructural usg  
Canales de amarre cal. 22  
Cinta marca DUROCK  
Cemento flexible basecoat marca DUROCK

**MANO DE OBRA.**

Oficial colocador  
Dos ayudantes especializados  
Cabo de oficios

**HERRAMIENTA Y EQUIPO**

Cinta métrica  
Reventón con colorantes  
Hilo y lápices  
Regla T  
Navaja multiusos  
Desatornillador eléctrico  
SERRUCHO de punta  
Espátulas  
Llanas  
Nivel de gota  
Tijeras para lámina  
Martillo  
Pinzas de chofer  
Desarmador de cruz y plano  
Extensiones de uso rudo  
Andamios

**PROCEDIMIENTO DE EJECUCIÓN:**

Los postes serán calibre 20 de una sola pieza. El espaciamiento es a cada 40.6 cm. Los postes y canales de amarre deberán unirse por medio de tornillos Tek-plano a cada lado. Para muros exteriores, unir los postes a

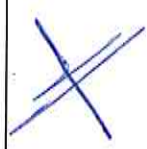

No. CONTRATO: INAH OP RAMNC 010-1/2016-AD

OBRA: "Restauración y adecuación de espacios del Museo Nacional de las Culturas de la 6ª etapa, 3er nivel, Área de Talleres, para el año 2016"

UBICACIÓN: MONEDA N°13, COL. CENTRO HISTÓRICO MÉXICO D.F. C.P. 06060

CONSORCIO ARQUITECTÓNICO Y DE AVALÚOS, S.A. DE C.V.

PERIODO DE EJECUCIÓN  
INICIO: 27 DE OCTUBRE DE 2016  
TERMINO: 10 DE DICIEMBRE DE 2016  
DURACIÓN: 45 DÍAS

### ANEXO "C" ESPECIFICACIONES GENERALES/NORMAS DE CALIDAD

los canales con un tornillo Tek Plano en cada lado; las anclas que sujetan los canales superior e inferior deberán espaciarse a cada 40.6cm. Máximo, siendo expansivas o de alto poder para acero o concreto.

La placa de cemento deberá atornillarse a cada 20 cm con tornillo DS 1-1/4". Las placas se colocan vertical u horizontalmente; las juntas verticales deben coincidir con los postes al hilo. Las juntas entre placas se cubren con cinta de refuerzo Durock de 4". Las juntas se tratan con compuesto para juntas Basecoat y se dejan secar. Por cada bulto agregar 6 lts. de agua. Una vez secas las juntas aplicar una capa de Basecoat de 2 mm aprox. uniformemente en toda la superficie aparente del Durock; la cara rugosa se coloca al exterior. Una vez seca esta capa se puede aplicar cualquier tipo de pasta.

Las juntas de control no deberán exceder de 6.10 m, la óptima es de 4.88 m en ambos sentidos y para tal efecto se utiliza la junta de control metálica.

Deberán aplicarse calafateos elásticos en el perímetro del bastidor metálico así como en intersecciones de juntas de control para evitar posibles filtraciones de agua.

Requiere de mantenimiento normal; en áreas húmedas, vigilar el buen estado de selladores perimetrales.

El responsable estructural quien se encargará de revisar los elementos de sujeción a la estructura, cantidad de tornillos, tipos de anclajes y todo lo necesario para su correcto funcionamiento e instalación.

El bastidor estará conformado con secciones de canal estructural USG calibre 22 y poste estructural USG calibre 20 de una sola pieza que estarán unidos entre sí por medio de tornillos TEK plano USG de , uno a cada lado del canal. La cantidad de tornillos la determinará el responsable estructural.

La separación máxima de los anclajes será de 40.6 cm máximo, el anclaje puede variar dependiendo de la resistencia del concreto (Consultar con el responsable estructural)

La separación máxima de los postes será de 40.6 cm máximo.

La unión entre canales (detalle 7) deberá de estar lo más cercano a la losa, se deberá de revisar la cantidad de tornillos ya que puede variar dependiendo del cálculo.

Se deberá de colocar entre el bastidor metálico y el tablavamento marca DUROCK

La instalación del tablavamento marca DUROCK al bastidor se hará cuatrapeado en sentido horizontal o vertical con la cara rugosa aparente, se fija con tornillos especiales resistentes a la corrosión marca USG DS de 1-"para capa sencilla y DS 1-" para doble capa, deberán estar espaciados @ 20cm máximo. Ningún otro tipo de tornillo deberá de ser instalado al exterior.

El tratamiento de juntas entre placas se hará con cinta marca DUROCK y cemento flexible BASECOAT.

Para poder obtener un cemento flexible de calidad se recomienda que cada bolsa de cemento flexible BASECOAT marca DUROCK se mezcle con 6 litros de agua máximo.

Deberán aplicarse calafateos elásticos en el perímetro del bastidor metálico, así como, en intersecciones entre juntas de control para evitar posibles filtraciones de agua.

Deberán de existir juntas de control @ 6.10m máximo en sentido horizontal y vertical.

Todos los accesorios como son rebordes, esquineros, juntas de control, etcétera, deberán ser plásticos.

La apariencia final del muro dependerá en gran medida de la aplicación uniforme del cemento flexible BASECOAT marca DUROCK con un mínimo de espesor recomendable de 2mm, se deberá secar mínimo 24 horas para poder aplicar el acabado final.

Para la solución de pretil es importante que el proyectista determine si van a existir columpios, hamacas u otros elementos para el mantenimiento del edificio y limpieza de vidrios, por lo tanto, deberán de prever los refuerzos necesarios o pensar en una solución aislada al sistema.

Para obtener mejores resultados en el pretil se puede utilizar un flashing de lámina calibre 22 mínimo

Estos detalles son solo una propuesta, el diseño final deberá ser revisado y avalado por el corresponsable estructural.

Esta información es una propuesta técnica que puede variar dependiendo de las características de la estructura, de la altura de los entresijos, de la región eólica, etcétera.

No. CONTRATO: INAH OP RAMNC 010-1/2016-AD

OBRA: "Restauración y adecuación de espacios del Museo Nacional de las Culturas de la 6ª etapa, 3er nivel, Área de Talleres, para el año 2016"

UBICACIÓN: MONEDA N°13, COL. CENTRO HISTÓRICO MÉXICO D.F. C.P. 06060

CONSORCIO ARQUITECTÓNICO Y DE AVALÚOS, S.A. DE C.V.

PERIODO DE EJECUCIÓN  
INICIO: 27 DE OCTUBRE DE 2016  
TERMINO: 10 DE DICIEMBRE DE 2016  
DURACIÓN: 45 DÍAS

**ANEXO "C" ESPECIFICACIONES GENERALES/NORMAS DE CALIDAD**

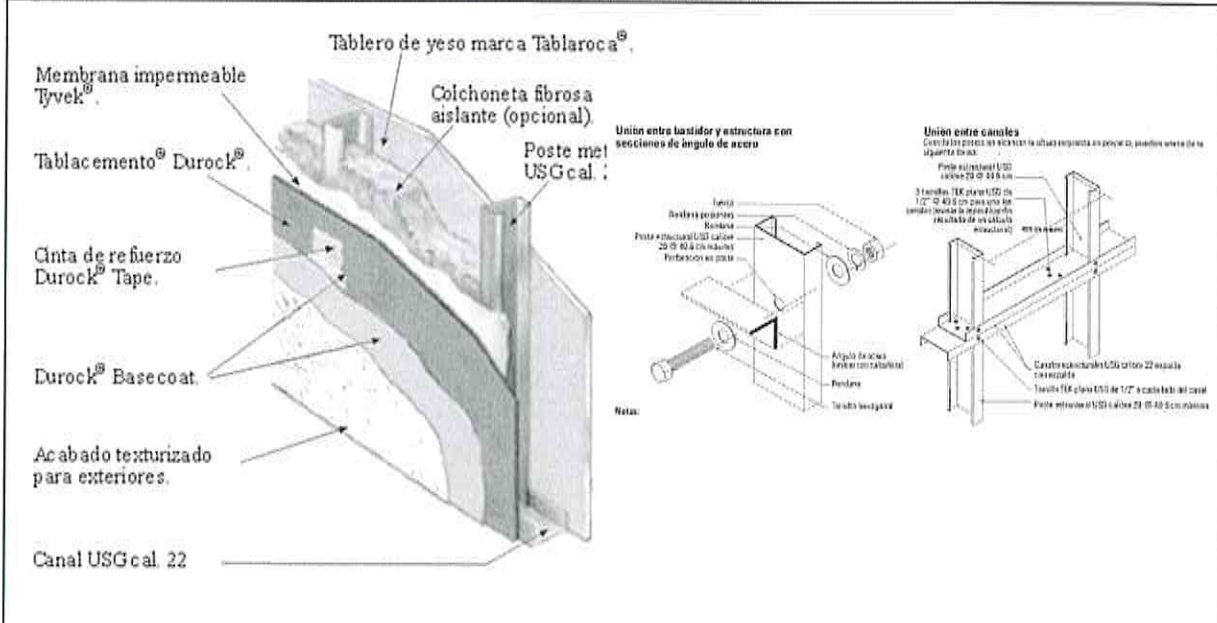

**PRUEBAS Y TOLERANCIAS**

Existen varias alternativas para el diseño e instalación de los bastidores metálicos; algunos factores determinantes son: Altura del elemento, Empuje del viento, Resistencia al fuego, Aislamiento acústico, Instalaciones sanitarias dentro del muro.

Requiere de mantenimiento normal; en áreas húmedas, vigilar el buen estado de selladores perimetrales.

Para grietas o daños superficiales se resanan con cemento flexible marca Durock basecoat; para agujeros o daños mayores, sustituyendo partes o placas completas.

CLAVE: EST-62

**CONCEPTO:**

SUMINISTRO E INSTALACION DE CUBIERTA TERNIUM GM0132 MULTYTECHO MT-100, DE 1,5" DE ESPESOR, LAMINA CALIBRE 26/26 ACABADO EN POLIESTER ESTANDAR, COLOR ARENA/ARENA CON ESPUMA DE POLIURETANO CLASE NORMAL ANCHO EFECTIVO 1,00 M, LARGO DE 7.50 M. DE ACUERDO A DISEÑO, ANTES DE INICIAR LOS TRABAJOS SE DEBERA DE CONTAR CON LA AUTORIZACION DE LA DIRECCION DEL PROYECTO Y EL VISTO BUENO Y LA SUPERVISION ESTRUCTURAL INCLUYE: MANO DE OBRA ESPECIALIZADA, LAMINA TRANSPARENTE, ADHESIVO LASTOFLEX PARA PROTEGER LA ESPUMA Y PANEL A ESPUESTO A HUMEDAD, REMATES DE PRETIL A CUBIERTA, CONTRAREMATES, TAPAJUNTA UNION FIJADA CON PIJAS AUTOTALADRANTES DE 1/4" X 7/8" CON ARANDELA PLASTICA, SELLADORES A BASE DE CORDON 3/8" ELASTICO DE BUTILO, MATERIALES, EQUIPO, ACARREOS HORIZONTALES Y VERTICALES DE MATERIALSE Y DESPERDICIOS EN COSTAL DE RAFIA A TIRO POR TOBOGAN A PIE DE CAMION, ANDAMIOS HASTA 5.00 M., HERRAMIENTA, LIMPIEZA Y TODO LO NECESARIO PARA SU CORRECTA EJECUCION.. COT.

**MATERIALES**

Lamina TERNIUM GM0132 MULTYTECHO MT-100, DE 1,5  
Tapagotero  
Tapagotero Esquinero

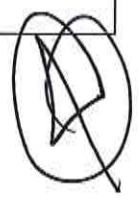
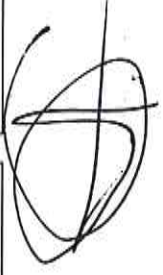

No. CONTRATO: INAH OP RAMNC 010-1/2016-AD

OBRA: "Restauración y adecuación de espacios del Museo Nacional de las Culturas de la 6ª etapa, 3er nivel, Área de Talleres, para el año 2016"

UBICACIÓN: MONEDA N°13, COL. CENTRO HISTÓRICO MÉXICO D.F. C.P. 06060

CONSORCIO ARQUITECTÓNICO Y DE AVALÚOS, S.A. DE C.V.

PERIODO DE EJECUCIÓN  
INICIO: 27 DE OCTUBRE DE 2016  
TERMINO: 10 DE DICIEMBRE DE 2016  
DURACIÓN: 45 DÍAS

**ANEXO "C" ESPECIFICACIONES GENERALES/NORMAS DE CALIDAD**

<p>Accesorios de Fijación (Pijas autotaladrantes de 1/4"ØX7/8" y 1"; pijas autorroscantes de 1 1/2", 2", 2 1/2", 3", 3 1/2", 4", 5", 6" y 7" de longitud, remaches "pop", clavos ancla"). Placas de Fijación. Caballete Tipo 100 para Closure Caballete Integral Tipo 100-457 de longitud Tapajunta Remate Recto Esquinero Exterior Caballete tipo 100 liso Caballete 100-457 Placas de fijación Lamina transparente</p>
<p><b>MANO DE OBRA.</b> Oficial herrero Dos ayudantes Cabo de oficios</p>
<p><b>HERRAMIENTA Y EQUIPO</b> Taladro tipo industrial Sierra circular Sierra caladora o sable Destornillador Pistola para calafatear remachadora</p>
<p><b>PROCEDIMIENTO DE EJECUCIÓN.</b> MULTYTECHO Y MULTYMURO DE FACHADAS son paneles prefabricados en línea continua, están compuestos por dos láminas de acero galvanizado y prepintado Pintro, unidas por un núcleo de espuma rígida de poliuretano, formando un elemento tipo sandwich y con diseño de junta del tipo hembra y macho. La configuración longitudinal de las caras de MULTYMURO DE FACHADAS presenta ribs tipo MESA; MULTYTECHO posee crestas y ribs tipo Clásico sobre la cara externa del panel y ribs tipo Pencil en la interior. Además, MULTYTECHO complementa su sistema de unión con la tapajunta, elemento que protege los accesorios de fijación, asegurando la impermeabilidad del techo. MULTYTECHO, diseñado para fachadas, para techos de bajas pendientes desde un 3% mínimo en adelante dependiendo de la longitud de la cubierta y para altos requerimientos de resistencia estructural.</p> <p><b>ESPECIFICACIONES DE SUS COMPONENTES</b> <b>ACERO</b> Lámina: Galvanizada y pintada Pintro. Calibre: 26 (0.018" / 0.49 mm.) MULTYMURO DE FACHADAS y MULTYTECHO 28 (0.015" / 0.41 mm.) MULTYTECHO. Calidad: Comercial SAE-1010, con bajo contenido de carbón. Obtención: Por el Proceso de Laminación en Frío y galvanizado conforme a la Norma ASTM A-653. <b>Límite</b> de Fluencia: 2,800 Kg./cm2 mínimo. Grado: "C". Galvanizado: Recubrimiento de zinc aplicado por el proceso de inmersión en caliente para obtener una capa tipo G-90 (equivalente a 0.9 Oz/pie2 por ambas caras), con la finalidad de proteger el acero contra la corrosión. Pinturas: POLIESTER ESTANDAR Revestimiento de acabado a un espesor de 0.8 mil., aplicado sobre una base o primer epoxy de 0.2 mil., de</p>

No. CONTRATO: INAH OP RAMNC 010-1/2016-AD

OBRA: "Restauración y adecuación de espacios del Museo Nacional de las Culturas de la 6ª etapa, 3er nivel, Área de Talleres, para el año 2016"

UBICACIÓN: MONEDA N°13, COL. CENTRO HISTÓRICO MÉXICO D.F. C.P. 06060

CONSORCIO ARQUITECTÓNICO Y DE AVALÚOS, S.A. DE C.V.

PERIODO DE EJECUCIÓN  
INICIO: 27 DE OCTUBRE DE 2016  
TERMINO: 10 DE DICIEMBRE DE 2016  
DURACIÓN: 45 DÍAS

**ANEXO "C" ESPECIFICACIONES GENERALES/NORMAS DE CALIDAD**

espesor, sometidos a un tratamiento de curado en horno.  
**DURAPLUS**  
 Recubrimiento de alta resistencia a la corrosión, a un espesor de 0.8 mil., que aplicados sobre un primer epoxy de 0.8 mil., de espesor, crean un sistema de recubrimiento de excelentes características y propiedades.  
**PLASTISOL**  
 Capa de acabado de 6.0 mil., de espesor aplicada sobre un primario prime-a-sol de 0.2 mil., diseñada para maximizar la durabilidad de los edificios expuestos a intemperismo severo o atmósferas corrosivas, con formulaciones que resisten el caleo y la decoloración aún en las condiciones ambientales más agresivas.  
**ESPUMA RIGIDA DE POLIURETANO (Núcleo)**  
 Plástico celular con una densidad media de 40 Kg/M3, conforme a la Norma ASTM D-1622 y una estructura interna de 90% de celdas cerradas, conforme a la Norma ASTM D-2856.  
**Autoextinguible:** Debido a que incluye en su formulación un retardante contra el fuego, conforme a procedimientos de pruebas efectuadas en nuestro laboratorio.  
**Conductividad**  
**Térmica:** Factor K = 0.132 BTU's Pulg/(Hr.)(pie2)(°F) a una temperatura de 75 °F (24 °C), conforme a la Norma ASTM C-518.  
**Absorción de Agua:** 0.03 Lbs./Pie2 ó 0.0014 Kg.Dm2.  
**Transmisión de Vapor de Agua:** 2 Perms (promedio). 1 Perm es una unidad que equivale a: un grano de vapor de Agua/(Pie2)(Hr.)(Pulg. de Mercurio). Una libra de vapor de agua es igual a 7,000 granos.  
**Resistencia a la Difusión de Vapor de Agua:** Forma una película de protección compacta que dificulta la penetración del vapor de agua.  
**Resistencia a la Intemperie:** Resistencia a las influencias atmosféricas (la luz solar y la lluvia producen únicamente una alteración del color de la superficie expuesta, tornándose ésta ligeramente quebradiza).  
**Resistencia a los Productos Químicos:** Excelente resistencia al agua, agua de mar, vapores de ácidos, a la mayoría de los solventes, hidrocarburos y aceites minerales.

**Estabilidad**  
**Dimensional:** CAMARA DE HUMEDAD: 10% Vol. (máximo) a 70 °C y 100% H.R.  
 5% Vol. (máximo) a 70 °C y 45-50% H.R. ambiente.  
 REFRIGERADOR: 1% Vol. (máximo) a -15 °C,  
 conforme a la Norma ASTM D-2126.

**Propiedades**  
**Mecánicas:** Esfuerzo de compresión: 1.12 Kg/cm² conforme a la Norma ASTM D-1621.  
 Esfuerzo de Tensión: 1.76 Kg/cm² conforme a la Norma ASTM D-1623.

**Temperaturas de Servicio:** Mínima: - 40 °C, (Dependiendo del espesor del panel)  
 Máxima: + 80 °C.

**AISLAMIENTO ACUSTICO**  
 El valor medio obtenido en laboratorio sobre muestras de paneles de 1 1/2" de espesor enchapadas en lámina Pintro cal. 26 y con densidad de espuma de 40 Kg./M3 (Fórmula Multypanel), en las frecuencias preferentes para bandas de octava (125, 250, 500, 1000, 2000 y 4000 ciclos por segundo) es de 28.2 decibeles.

**ESPECIFICACIÓN DE LOS PANELES**



No. CONTRATO: INAH OP RAMNC 010-1/2016-AD

OBRA: "Restauración y adecuación de espacios del Museo Nacional de las Culturas de la 6ª etapa, 3er nivel, Área de Talleres, para el año 2016"

UBICACIÓN: MONEDA N°13, COL. CENTRO HISTÓRICO MÉXICO D.F. C.P. 06060

CONSORCIO ARQUITECTÓNICO Y DE AVALÚOS, S.A. DE C.V.

PERIODO DE EJECUCIÓN  
INICIO: 27 DE OCTUBRE DE 2016  
TERMINO: 10 DE DICIEMBRE DE 2016  
DURACIÓN: 45 DÍAS

**ANEXO "C" ESPECIFICACIONES GENERALES/NORMAS DE CALIDAD**

ANCHO	MULTYTECHO		MULTYMURO DE FACHADAS	
	100 CMS.		110 CMS. / 106.7 CMS.	
	ESTANDAR	ESPECIAL	ESTANDAR	ESPECIAL
ESPESOR/ CALIBRE	1' (28/28) 1 1/2" (28/28) 1" (26/26) 1 1/2" (26/26) 2" (26/26) 2 1/2" (26/26) 4" (26/26)	3" (26/26) 5" (26/26) 6" (26/26)	1 1/2" (26/26) 2" (26/26) 2 1/2" (26/26) 4" (26/26)	3" (26/26) 5" (26/26) 6" (26/26)
COLORES	ARENA/ARENA y BLANCO/BLANCO	CUALQUIER OTRO	ARENA/ARENA Y BLANCO/BLANCO	CUALQUIER OTRO
ACABADO Y CONFIGURACION	POLIESTER ESTANDAR LISO CON RIBS EN AMBAS CARAS	CUALQUIER OTRO	POLIESTER ESTANDAR LISO CON RIBS EN AMBAS CARAS	CUALQUIER OTRO

NOTA 1: EN LOS DOS PRODUCTOS LA LONGITUD MINIMA ES DE 2.00 MTS., Y DE 12.00 MTS., MAXIMA CONDICIONADO A LA LONGITUD DE LA PLATAFORMA DEL TRAILER.

NOTA 2: PARA REQUERIMIENTOS ESPECIFICOS COMO COLORES, ACABADOS Y CONFIGURACIONES NO CONTEMPLADOS EN LA TABLA ANEXA, FAVOR DE COMUNICARSE A LA OFICINA DE VENTAS MÁS CERCANA.  
PESO DE LOS PANELES

ESPESOR	MULTYTECHO (Kg./M <sup>2</sup> )		MULTYMURO DE FACHADAS (Kg./M <sup>2</sup> )
	CALIBRE		CALIBRE
	26/26	28/28	26/26
1"	10.6	9.22	-----
1 1/2"	11.15	9.77	10.74
2"	11.69	10.32	11.44
2 1/2"	12.27	10.90	11.98
3"	12.84	11.46	12.22
4"	13.97	12.59	13.61
5"	15.45	14.07	14.75
6"	16.78	15.40	15.89



No. CONTRATO: INAH OP RAMNC 010-1/2016-AD

OBRA: "Restauración y adecuación de espacios del Museo Nacional de las Culturas de la 6ª etapa, 3er nivel, Área de Talleres, para el año 2016"

UBICACIÓN: MONEDA N°13, COL. CENTRO HISTÓRICO MÉXICO D.F. C.P. 06060

CONSORCIO ARQUITECTÓNICO Y DE AVALÚOS, S.A. DE C.V.

PERIODO DE EJECUCIÓN  
INICIO: 27 DE OCTUBRE DE 2016  
TERMINO: 10 DE DICIEMBRE DE 2016  
DURACIÓN: 45 DÍAS

ANEXO "C" ESPECIFICACIONES GENERALES/NORMAS DE CALIDAD

TABLAS DE CONDUCTANCIAS Y RESISTENCIAS TERMICAS DE LOS PANELES (CONSIDERANDO PELICULAS DE AIRE)								
ESPESOR	VERANO				INVIERNO			
	MUROS		CUBIERTAS		MUROS		CUBIER'	
	U	R	U	R	U	R	U	
1"	---	---	0.114	8.75	---	---	0.120	
1 1/2"	0.081	12.29	0.080	12.53	0.082	12.21	0.082	
2"	0.062	16.08	0.061	16.32	0.063	16.00	0.063	
2 1/2"	0.050	19.87	0.050	20.11	0.051	19.79	0.051	
3"	0.035	28.57	0.035	28.57	0.039	25.64	0.039	
4"	0.032	31.23	0.032	31.47	0.032	31.15	0.032	
5"	0.029	34.48	0.026	39.05	0.025	40.00	0.026	
6"	---	---	0.021	46.62	---	---	0.022	
Re =	---	0.25	---	0.25	---	0.17	---	
Ri =	---	0.68	---	0.92	---	0.68	---	

NOTAS: CONDUCTANCIA TERMICA (K) = 0.132 BTU\*s-Pulg./(Hr)(Pie<sup>2</sup>)(°F)  
 Re = RESISTENCIA DE PELICULA EXTERIOR  
 Ri = RESISTENCIA DE PELICULA INTERIOR  
 Referencia: ASHRAE Fundamentals

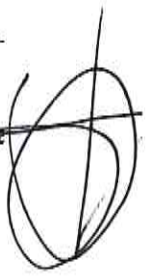

No. CONTRATO: INAH OP RAMNC 010-1/2016-AD

OBRA: "Restauración y adecuación de espacios del Museo Nacional de las Culturas de la 6ª etapa, 3er nivel, Área de Talleres, para el año 2016"

UBICACIÓN: MONEDA N°13, COL. CENTRO HISTÓRICO MÉXICO D.F. C.P. 06060

CONSORCIO ARQUITECTÓNICO Y DE AVALÚOS, S.A. DE C.V.

PERIODO DE EJECUCIÓN  
INICIO: 27 DE OCTUBRE DE 2016  
TERMINO: 10 DE DICIEMBRE DE 2016  
DURACIÓN: 45 DÍAS

ANEXO "C" ESPECIFICACIONES GENERALES/NORMAS DE CALIDAD

TABLA DE CAPACIDAD DE CARGA UNIFORME PARA MULTYTECHO® W (Kg/M²)										
ESPESOR DEL PANEL	DEFLEXION MAXIMA PERMITIDA	DISTANCIA ENTRE APOYOS (MTS.)								
										
		CALIBRE No. 26					CALIBRE No. 28			
		2.50	3.00	3.50	4.00	4.50	2.50	3.00	3.50	4.00
1"	L/240	84	54	37	27	20	72	47	33	23
	L/120	118	88	68	53	39	103	77	60	47
1 1/2"	L/240	111	75	53	39	30	95	65	46	34
	L/120	155	118	93	75	59	134	103	82	66
2"	L/240	139	97	71	53	41	117	83	61	46
	L/120	192	151	120	98	81	165	130	105	85
2 1/2"	L/240	168	120	89	68	53	140	101	76	58
	L/120	231	184	149	122	101	197	158	128	106
3"	L/240	196	142	107	82	64	162	119	91	70
	L/120	269	217	177	145	122	228	185	151	126
4"	L/240	255	191	147	117	94	210	158	123	97
	L/120	350	286	236	197	165	296	243	202	169
5"	L/240	314	240	187	152	124	258	197	155	124
	L/120	431	355	295	249	208	364	301	253	212



No. CONTRATO: INAH OP RAMNC 010-1/2016-AD

OBRA: "Restauración y adecuación de espacios del Museo Nacional de las Culturas de la 6ª etapa, 3er nivel, Área de Talleres, para el año 2016"

UBICACIÓN: MONEDA N°13, COL. CENTRO HISTÓRICO MÉXICO D.F. C.P. 06060

CONSORCIO ARQUITECTÓNICO Y DE AVALÚOS, S.A. DE C.V.

PERIODO DE EJECUCIÓN  
INICIO: 27 DE OCTUBRE DE 2016  
TERMINO: 10 DE DICIEMBRE DE 2016  
DURACIÓN: 45 DÍAS

ANEXO "C" ESPECIFICACIONES GENERALES/NORMAS DE CALIDAD

TABLA DE CAPACIDAD DE CARGA UNIFORME PARA MULTYTECHO® W (Kg/M²)												
		DISTANCIA ENTRE APOYOS (MTS.)										
ESPESOR DEL PANEL	DEFLEXION MAXIMA PERMITIDA											
		CALIBRE No. 26						CALIBRE No. 28				
		2.50	3.00	3.50	4.00	4.50	5.00	2.50	3.00	3.50	4.00	4.
1	L/240	233	155	97	65	---	---	192	141	89	59	-
	L/120	233	162	119	91	---	---	192	146	107	82	-
1 1/2"	L/240	347	241	167	112	---	---	264	216	151	101	-
	L/120	347	241	177	135	---	---	264	216	158	121	-
2	L/240	475	330	242	174	---	---	335	279	216	156	-
	L/120	475	330	242	185	---	---	335	279	216	165	-
2 1/2"	L/240	612	425	312	239	---	---	406	339	278	213	-
	L/120	612	425	312	239	---	---	406	339	278	213	-
3"	L/240	744	517	384	302	---	---	477	400	341	269	-
	L/120	744	517	384	302	---	---	477	400	341	269	-
4"	L/240	923	641	471	361	270	---	621	517	415	318	2:
	L/120	923	641	471	361	270	---	621	517	415	318	2:
5"	L/240	1102	765	558	420	315	236	765	634	489	367	2:
	L/120	1102	765	558	420	315	236	765	634	489	367	2:

Antes de iniciar la instalación es necesario revisar la estructura de soporte, verificar que este en perfectamente instalada, alineada y pintada, con el fin de asegurarse de que está en condiciones para recibir los paneles. Es importante que, al iniciar la instalación de los paneles de cubierta, se asegure el correcto encuadre de la primer pieza o línea de panel subsecuentes y permita obtener una alineación adecuada, evitando descuadres que se puedan reflejar en cortes innecesarios al panel o en traslapes desalineados. En ambientes normales, las pijas que se utilizan para fijar los traslapes en los paneles, tapajuntas y molduras serán de tipo galvanizados de diámetro 1/4" x 7/8" de longitud, con arandela de neopreno integrada y con acabado climaseal. Se deberá asegurar la correcta fijación de panel a estructura, perforando previamente en cada punto de fijación se hará con taladro de 7/32" de diámetro. Para la instalación de las pijas se sugiere un destornillador de cuatro amperes como mínimo, de velocidad variable con un rango de 0 a 2000 rmp, para lograr una fijación adecuada, tendrá un traslape mínimo de 20cm.

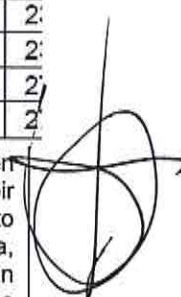

No. CONTRATO: INAH OP RAMNC 010-1/2016-AD

OBRA: "Restauración y adecuación de espacios del Museo Nacional de las Culturas de la 6ª etapa, 3er nivel, Área de Talleres, para el año 2016"

UBICACIÓN: MONEDA N°13, COL. CENTRO HISTÓRICO MÉXICO D.F. C.P. 06060

CONSORCIO ARQUITECTÓNICO Y DE AVALÚOS, S.A. DE C.V.

PERIODO DE EJECUCIÓN

INICIO: 27 DE OCTUBRE DE 2016

TERMINO: 10 DE DICIEMBRE DE 2016

DURACIÓN: 45 DÍAS

ANEXO "C" ESPECIFICACIONES GENERALES/NORMAS DE CALIDAD

